

セットアップガイド

本書では、本製品を装着したプリンタに印刷するためのセットアップ手順を説明しています。

本書は製品の近くに置いてご活用ください。

本書で説明していない環境からの印刷手順については、本製品に同梱のソフトウェア CD-ROM に収録の『取扱説明書』の電子マニュアル(PDF)を参照してください。

セットアップの流れ 3
製品をお使いいただく前に 4

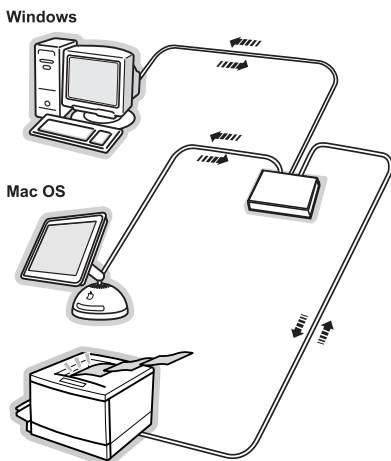

ネットワーク環境の確認

7

プリンタセットアップ

8

本製品の設定

12

ネットワーク印刷するコンピュータの設定

19

ネットワークの基礎知識

25

電子マニュアルのご紹介

28

困ったときは

29



412687200

マークの意味

!重要

この表示を無視して誤った取り扱いをすると、プリンタ本体が損傷したり、プリンタ本体、プリンタドライバやユーティリティが正常に動作しなくなる場合があります。この表示は、本製品をお使いいただく上で必ずお守りいただきたい内容を示しています。

参考

補足説明や参考情報を記載しています。



関連した内容の参照ページを示しています。

掲載画面

- お使いの機種により表示される画面が異なる場合がありますのであらかじめご了承ください。
- 本書に掲載している各OSの画面は、特に指定がない限り Windows の場合は Windows XP、Mac OS の場合は Mac OS X v10.5 の画面を使用しています。

ご注意

- 本書の内容の一部または全部を無断転載することを禁止します。
- 本書の内容は将来予告なしに変更することがあります。
- 本書の内容にご不明な点や誤り、記載漏れなど、お気付きの点がありましたら弊社までご連絡ください。
- 運用した結果の影響については前項に関わらず責任を負いかねますのでご了承ください。
- 本製品が、本書の記載に従わずに取り扱われたり、不適当に使用されたり、弊社および弊社指定以外の、第三者によって修理や変更されたことなどに起因して生じた障害等の責任は負いかねますのでご了承ください。

Windows の表記

Microsoft® Windows® 95 operating system 日本語版
Microsoft® Windows NT® operating system 日本語版
Microsoft® Windows® 98 operating system 日本語版
Microsoft® Windows® 2000 operating system 日本語版
Microsoft® Windows® Millennium Edition operating system 日本語版
Microsoft® Windows® XP operating system 日本語版
Microsoft® Windows Server® 2003 operating system 日本語版
Microsoft® Windows Vista® operating system 日本語版
Microsoft® Windows Server® 2008 operating system 日本語版
Microsoft® Windows® 7 operating system 日本語版
Microsoft® Windows Server® 2012 operating system 日本語版
Microsoft® Windows® 8 operating system 日本語版
Microsoft® Windows® 8.1 operating system 日本語版
本書では、上記の OS (オペレーティングシステム) をそれぞれ「Windows 95」、「Windows NT」、「Windows 98」、「Windows 2000」、「Windows Me」、「Windows XP」、「Windows Server 2003」、「Windows Vista」、「Windows Server 2008」、「Windows 7」、「Windows Server 2012」、「Windows 8」、「Windows 8.1」と表記しています。また、これらの総称として「Windows」を使用しています。

Mac OS の表記

Mac OS 9.1 ~ 9.2.x
Mac OS X v10.2 ~ v10.9.x
本書では、上記の OS (オペレーティングシステム) をそれぞれ「Mac OS 9」、「Mac OS X」と表記しています。また、これらの総称として「Mac OS」を使用しています。

商標

EPSON および EXCEED YOUR VISION はセイコーエプソン株式会社の登録商標です。
Rosetta、Macintosh および Mac OS は米国およびその他の国で登録された Apple Inc. の商標です。
Microsoft、Windows、Windows NT、Windows Server、Windows Vista は、米国 Microsoft Corporation の米国およびその他の国における登録商標です。
Adobe、Adobe Reader は Adobe Systems Incorporated (アドビシステムズ社) の商標です。

その他の製品名は各社の商標または登録商標です。

セットアップの流れ

1 ネットワーク環境の確認 7 ページ

お使いになるコンピュータがネットワークに接続され、使用できていることを確認してください。
コンピュータへのネットワーク設定については、コンピュータに付属の取扱説明書を確認してください。



2 プリンタセットアップ 8 ページ

- ①プリンタ本体に付属の取扱説明書に従って、プリンタのセットアップと、ネットワーク印刷をするコンピュータへ、プリンタドライバをインストールします。
- ②本製品をプリンタに装着します。



3 本製品の設定 12 ページ

EpsonNet EasyInstall ユーティリティを使用して、本製品にIPアドレスなどを設定します。

Mac OS 9のみの環境でお使いの場合は、この設定は必要ありません。



4 ネットワーク印刷するコンピュータでの設定 19 ページ

Windows環境

EpsonNet EasyInstall ユーティリティを使用して利用するコンピュータに印刷するポートを自動的に設定します。

Mac OS環境

プリンタの選択、または追加をします。



印刷クライアント

ネットワーク印刷のみ設定するコンピュータは、プリンタドライバをインストール後、「4 ネットワーク印刷するコンピュータでの設定  19 ページ」を行ってください。



製品をお使いいただく前に

本製品を安全にお使いいただくために、製品をお使いになる前には必ず本書および同梱品の取扱説明書をお読みください。

本書および同梱品の取扱説明書は、製品の不明点をいつでも解決できるように、手元に置いてお使いください。

記号の意味

本書および同梱品の取扱説明書では、お客様や他の人々への危害や財産への損害を未然に防止するために、危険を伴う操作・取り扱いについて次の記号で警告表示をしています。内容をよくご確認の上で本文をお読みください。

 **警告** この表示を無視して誤った取り扱いをすると、人が死亡または重傷を負う可能性が想定される内容を示しています。

 **注意** この表示を無視して誤った取り扱いをすると、人が傷害を負う可能性および財産の損害の可能性が想定される内容を示しています。



してはいけない行為（禁止行為）を示しています。



製品が水に濡れることの禁止を示しています。



分解禁止を示しています。



必ず行っていただきたい事項（指示、行為）を示しています。

設置上のご注意

注意



不安定な場所、他の機器の振動が伝わる場所に設置・保管しないでください。
落ちたり倒れたりして、けがをするおそれがあります。



油煙やホコリの多い場所、水に濡れやすいなど湿気が多い場所に置かないでください。
感電・火災のおそれがあります。

取り扱い上のご注意

⚠ 警告



アルコール、シンナーなどの揮発性物質のある場所や火気のある場所では使用しないでください。
感電・火災のおそれがあります。



煙が出たり、変なにおいや音がするなど異常状態のまま使用しないでください。
感電・火災のおそれがあります。
異常が発生したときは、すぐに電源を切り、電源プラグをコンセントから抜いてから、販売店またはエプソンの修理窓口にご相談ください。



異物や水などの液体が内部に入ったときは、そのまま使用しないでください。
感電・火災のおそれがあります。
すぐに電源を切り、電源プラグをコンセントから抜いてから、販売店またはエプソンの修理窓口にご相談ください。



取扱説明書で指示されている箇所以外の分解は行わないでください。



お客様による修理は、危険ですから絶対にしないでください。



可燃ガスおよび爆発性ガス等が大気中に存在するおそれのある場所では使用しないでください。
また、本製品の内部や周囲で可燃性ガスのスプレーを使用しないでください。
引火による火災のおそれがあります。



各種ケーブルは、取扱説明書で指示されている以外の配線をしないでください。
発火による火災のおそれがあります。また、接続した他の機器にも損傷を与えるおそれがあります。



製品内部の、取扱説明書で指示されている箇所以外には触れないでください。
感電や火傷のおそれがあります。

⚠ 注意



本製品の上に乗ったり、重いものを置かないでください。

特に、子供のいる家庭ではご注意ください。倒れたり壊れたりして、けがをするおそれがあります。



各種ケーブルやオプションを取り付ける際は、取り付ける向きや手順を間違えないでください。

火災やけがのおそれがあります。取扱説明書の指示に従って、正しく取り付けてください。



本製品を移動する際は、電源を切り、電源プラグをコンセントから抜き、すべての配線を外したことを確認してから行ってください。

コードが傷つくなどにより、感電・発火のおそれがあります。

ネットワーク環境の確認

ご使用になるネットワーク環境に、設定や印刷に使用するコンピュータが接続され、ネットワーク通信ができることを確認してください。

コンピュータへのネットワーク設定については、コンピュータに付属の取扱説明書を確認してください。

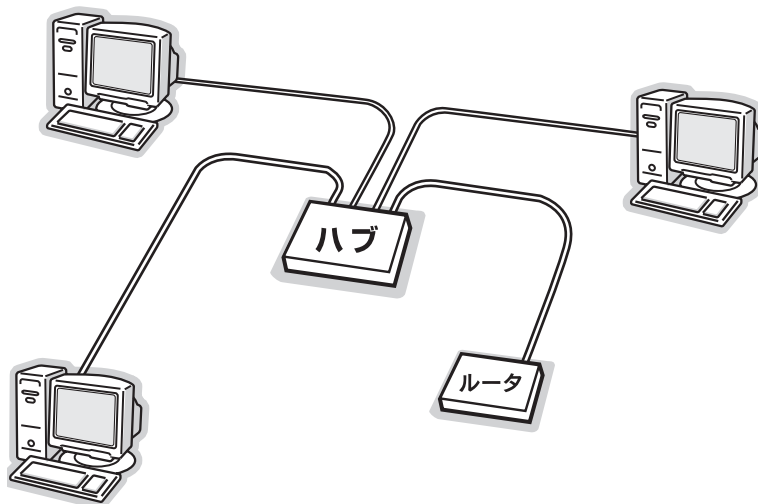

ネットワーク環境を確認したら、次ページのプリンタセットアップに進みます。

プリンタセットアップ

ここでは、本製品をプリンタに取り付けるまでの作業を説明します。

同梱品の確認

次の内容物がすべてそろっていることを確認してください。万が一同梱品に不足しているものや損傷しているものがございましたら、お買い求めいただいた販売店までご連絡ください。

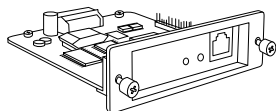

- 本製品
- セットアップガイド（本書）
- 保証書
- EPSON PRIFNW7 ソフトウェア CD-ROM
本製品の『取扱説明書』、『EPSON Print!2 取扱説明書』（電子マニュアル）が収録されています。

参考

- 上記以外にも各種ご案内などが付属されていることがあります。
- LAN ケーブルは、付属しておりません。シールドツイストペアケーブル（カテゴリ 5 以上）をお買い求めください。

マニュアル構成

本製品には、次の説明書が添付されています。

セットアップガイド (本書)	本製品を装着したプリンタに印刷するためにセットアップ手順を簡単に説明しています。また本製品を安全にお使いいただくための重要な情報も掲載しておりますので、ご使用前に必ずお読みください。
PRIFNW7 取扱説明書 (CD-ROM 収録)	ネットワーク設定時の詳細情報と、各ユーティリティの情報を掲載しています。
EPSON Print!2 取扱説明書 (CD-ROM 収録)	VP シリーズを Mac OS 9 環境からネットワーク接続で使用するときの使い方を説明しています。

最新のサポート OS 情報はエプソンのホームページで確認してください。

アドレス : <http://www.epson.jp/>

プリンタセットアップの確認

1 プリンタに付属の取扱説明書に従って、プリンタをセットアップします。

2 ネットワーク印刷をするコンピュータへ、プリンタドライバをインストールします。
インストールの詳細については、プリンタ付属の取扱説明書を確認してください。

VP シリーズを Mac OS 9 環境で使うときは、本製品に同梱のソフトウェア CD-ROM に収録の「EPSON Print!2」をインストールします。詳細は『EPSON Print!2 取扱説明書』を参照してください。

☞ 本書 28 ページ「電子マニュアルのご紹介」

本製品の取り付けと動作確認

1 プリンタの電源を切り、電源プラグをコンセントから抜きます。

重要

本製品の取り付け、取り外しをするときは、プリンタの電源を必ず切ってから電源プラグをコンセントから抜いてください。電源プラグをコンセントから抜かないと、故障の原因になります。

2 コネクタカバーを取り外して、本製品を装着します。

本製品を取り付けるスロットの位置については、プリンタに付属の取扱説明書でご確認ください。

①プリンタのコネクタカバーを外します。

②本製品をスロットに装着し、ネジで固定します。

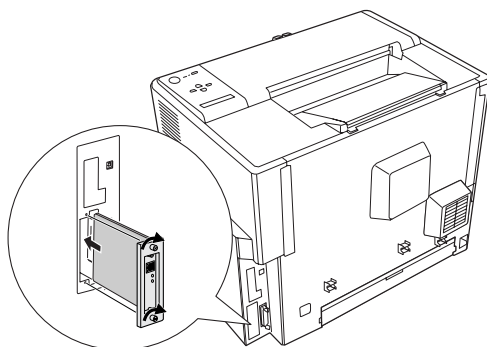

3

本製品を工場出荷時の状態に戻します。

電源プラグをコンセントに差し込み、[ステータスシート（黒色）] ボタンを押しながらプリンタの電源を入れます。データランプが点灯した後 2 つのランプが一旦消灯し、その後ステータスランプが点灯に変わるまで、[ステータスシート（黒色）] ボタンを押し続けてください。ステータスランプが点灯に変わったことを確認した後、[ステータスシート（黒色）] ボタンから指を離して、プリンタの電源を切ります。

プリンタに新しく本製品を装着したときは、必ず一度本製品を工場出荷時の状態に戻してください。

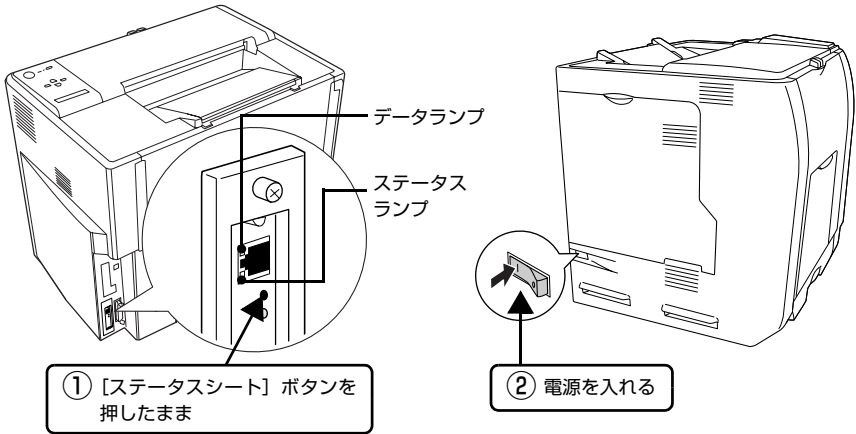

4

プリンタの電源を切ってから、LAN ケーブルを接続します。

プリンタの電源が切れていることを確認して接続してください。

LAN ケーブルは、市販のシールドツイストペアケーブル（カテゴリ 5 以上）を使用してください。

参考

本製品は、クロスケーブルによるコンピュータとの直接接続には対応していません。コンピュータと本製品との間にハブを介して、ストレートケーブルで接続した環境でお使いください。

5

プリンタの電源を入れます。

電源を入れると、本製品のランプ（手順 3 の図参照）が次のように点灯します。

状態	ステータスランプ	データランプ
初期化動作中	プリンタの電源を入れると同時にデータランプが点灯し、その後消灯	
10Base-T 接続状態	緑点灯	緑点灯 (データ受信中は点滅)
100Base-TX 接続状態	オレンジ点灯	

6

プリンタに A4 サイズの単票紙をセットして、ネットワークステータスシート（簡易ステータスシート）を印刷します。

本製品のランプを見て、初期化動作中でないことを確認してから、[ステータスシート（黒）] ボタンを 1 回押します。プリンタの電源を入れた後、2 つのランプが消灯している場合は、初期化動作中です。各々のランプが点灯または点滅に変わるまで少しお待ちください。

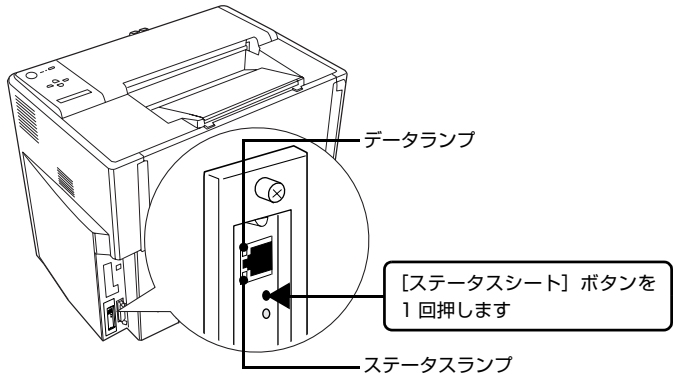

プリンタに A4 サイズの単票紙をセットする方法については、プリンタに付属の取扱説明書を参照してください。

参考

- さらに詳しいネットワークステータスシート（フルステータスシート）を印刷したい場合は、[ステータスシート（黒色）] ボタンを素早く 2 回押してください。
- 次の場合は、ネットワークステータスシートの項目に (NONE) と表示されます。
 - ・ プリンタの電源を入れた直後の初期化動作中（2 つのランプが消灯中）に、[ステータスシート（黒色）] ボタンを押した場合
設定値が正しく反映されないため、IP アドレスが (NONE) と表示されます。この場合は少し待ってから、再度 [ステータスシート（黒色）] ボタンを押してください。
 - ・ アドレスや名称など、未設定の項目がある場合
初めて装着したときは、いくつかの項目が未設定のため、(NONE) と表示されます。

ネットワークステータスシートが印刷できたら、プリンタのセットアップは完了です。

次に本製品の設定をします。

Windows の場合と、Mac OS X の場合は次に進んでください。

☞ 本書 12 ページ「本製品の設定」

Mac OS 9 環境のみで、本製品を装着したプリンタを使用する場合は、本製品の設定は必要ありません。ネットワーク印刷をするコンピュータの設定のみしてください。

☞ 本書 19 ページ「ネットワーク印刷するコンピュータの設定」

Mac OS 9 環境で VP シリーズを使うときは、『EPSON Print!2 取扱説明書』を参照して設定してください。

本製品の設定

ここでは、本製品に付属のソフトウェア「EpsonNet EasyInstall」を使用して、本製品に IP アドレスなどを設定します。設定を行うコンピュータは、本製品を装着したプリンタと同一セグメント内にあるコンピュータをお使いください。

セグメントについては、以下のページを参照してください。

📖 本書 25 ページ「ネットワークの基礎知識」

ご利用の OS ごとに操作手順を説明します。

📖 本書 12 ページ「Windows の場合」

📖 本書 16 ページ「Mac OS X の場合」

Windows 95、Windows 8.x および Windows Server 2012 では、「EpsonNet EasyInstall」は使用できません。本製品に同梱のソフトウェア CD-ROM に収録されている「取扱説明書」を参照して設定してください。

Mac OS 9 のみのネットワーク環境では、「EpsonNet EasyInstall」を使用して設定する必要はありません。ネットワーク印刷をするコンピュータ設定のみしてください（VP シリーズを使用するときは、『EPSON Print!2 取扱説明書』を参照）。

📖 本書 19 ページ「ネットワーク印刷するコンピュータの設定」

Windows の場合

Windows 環境の場合は、IP アドレスなどの設定完了後、引き続き印刷ポートの設定を行います。Windows 2000/Windows XP/Windows Server 2003/Windows Vista/Windows Server 2008/Windows 7 の場合は、管理者権限をお持ちの方が設定してください。

- 1 コンピュータに、本製品に同梱のソフトウェア CD-ROM をセットします。**
オープニング画面が自動で表示されないときは、マイコンピュータを開いて、CD アイコンをダブルクリックしてください。

Windows Vista/Windows Server 2008/Windows 7 :

[自動再生] 画面で発行元が SEIKO EPSON であることを確認してからクリック

- 2 画面の内容を確認し、[次へ] をクリックします。**

Windows Vista/Windows Server 2008/
Windows 7 :

[ユーザーアカウント制御] 画面で [続行] または [はい] をクリックしてから、[次へ] をクリック

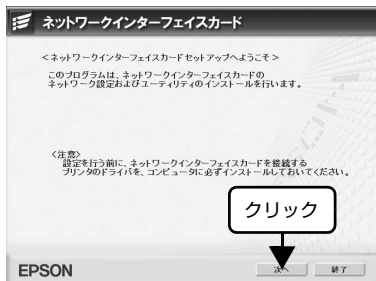

3

使用許諾契約書の内容を確認し、[同意する] をクリックします。

4

[ネットワークインターフェイスカードの設定] をクリックします。

5

Windows XP Service Pack2 以上をインストールしている環境で、右の画面が表示された場合は、[ブロックを解除する] または [アクセスを許可する] をクリックして次へ進みます。

市販のファイアウォールソフトウェアをインストールしていると、ファイアウォールソフトウェア関連の画面が表示されることがあります。ソフトウェアの取扱説明書を参照して、一時的に通信を許可してください。



6

一覧から本製品を装着したプリンタを選択して、[次へ] をクリックします。

本製品を装着したプリンタが表示されない場合は、ケーブルが確実に接続されているか、プリンタの電源が入っているか確認してください。



7

[手動] にチェックが付いていることを確認して、本製品に割り振る各アドレスを入力後、[次へ] をクリックします。

IPアドレスに工場出荷時と同じ [192.168.192.168] を使用する場合は、一旦初期値を消してから同じ値を再入力してください。初期値のままでは使用できません。各アドレスに何を入力すればいいかわからない場合は、以下のページを参照してください。

☞ 本書 25 ページ「ネットワークの基礎知識」

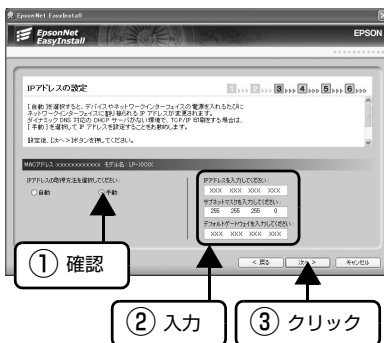

- 8 設定内容を確認して、[次へ] をクリックします。
IP アドレス情報が本製品に送信されます。



- 9 [通信設定完了] が表示されます。これで本製品の設定は完了です。
引き続き [次へ] をクリックして、印刷するポートを自動作成します。
設定を終了するには、[キャンセル] - [OK] の順にクリックします。



- 10 必要に応じてプリンタ名の変更や、通常使うプリンタに設定して、[次へ] をクリックします。



参考

本製品の設定を始める前に、プリンタドライバをコンピュータにインストールしていない場合は、[ドライバのインストールに失敗しました。]が表示されます。その場合は [いいえ] - [完了] - [終了] の順にクリックし、設定ソフトウェアを終了させてから、コンピュータにプリンタドライバをインストールしてください。その後、次に進んでください。
本書 19 ページ「ネットワーク印刷するコンピュータの設定」

11

画面の内容を確認し、テスト印刷をする場合は **【はい】** を選択して **【次へ】** をクリックします。

テスト印刷をするときは、あらかじめ A4 の用紙をプリンタにセットしておいてください。用紙のセット方法はプリンタの取扱説明書を参照してください。



② クリック

12

【完了】 をクリックします。
「EpsonNet EasyInstall」が終了します。



クリック

13

【終了】 をクリックします。

以上で本製品の設定は終了です。

他にも本製品を装着したプリンタを使用するコンピュータがある場合は、次のページに進んでください。

📖 本書 19 ページ「ネットワーク印刷するコンピュータの設定」

Mac OS X の場合

設定を始める前に、管理者の権限でログインしておいてください。

！重要

Mac OS X v10.6.x で使用時に、Rosetta * のインストールを促すメッセージが表示されることがあります。

そのときはメッセージに従い、Rosetta を追加してから実行してください。

Rosetta は Mac OS X DVD からインストールできます。

* Power PC で動作するアプリケーションを、Intel ベースの Mac で動作させるためのソフトウェアです。詳細はアップル社のホームページをご覧ください。

1 コンピュータに、本製品に同梱のソフトウェア CD-ROM をセットします。

2 [EPSON] アイコンをダブルクリックして、開いた画面の中にある [Mac OS X 用] アイコンをダブルクリックします。



3 画面の内容を確認し、[次へ] をクリックします。

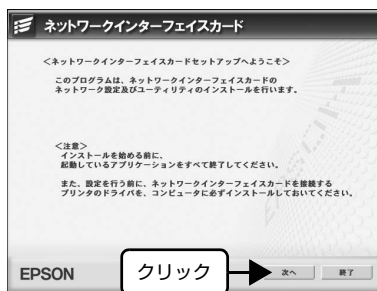

4 使用許諾契約書の内容を確認し、[同意する] をクリックします。

5 [ネットワークインターフェイスカードの設定] をクリックします。

6 画面の内容を確認し、[設定開始] をクリックします。



7 一覧から本製品を装着したプリンタを選択して、[次へ] をクリックします。

本製品を装着したプリンタが表示されない場合は、ケーブルが確実に接続されているか、プリンタの電源が入っているか確認してください。

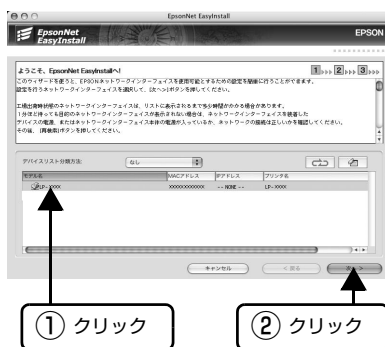

8 [手動] にチェックが付いていることを確認して、本製品に割り振る各アドレスを入力後、[次へ] をクリックします。

IP アドレスに工場出荷時と同じ [192.168.192.168] を使用する場合も、一旦初期値を消してから同じ値を再入力してください。初期値のままでは使用できません。各アドレスに何を入力すればいいかわからない場合は、以下のページを参照ください。

☞本書 25 ページ「ネットワークの基礎知識」

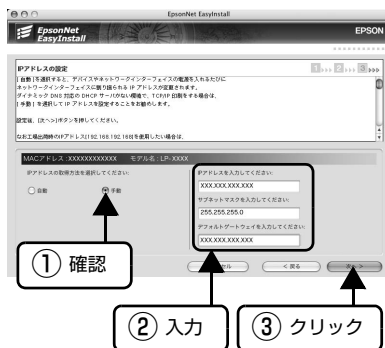

9 設定内容を確認して、[次へ] をクリックします。

IP アドレス情報が本製品に送信されます。



- 10 [完了] をクリックします。
「EpsonNet EasyInstall」が終了します。

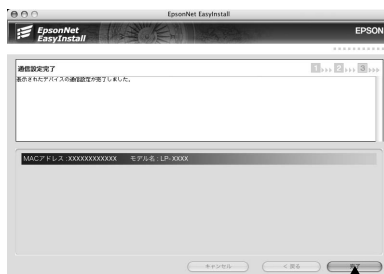

クリック

- 11 [終了] をクリックします。



クリック

以上で本製品の設定は終了です。
次にネットワーク印刷をするコンピュータの設定をしてください。
本書 19 ページ「ネットワーク印刷するコンピュータの設定」

ネットワーク印刷するコンピュータの設定

ここでは、ネットワーク印刷をするコンピュータの設定をします。

設定を始める前に、必ずコンピュータに本製品を装着したプリンタのドライバをインストールしておいてください。

ご利用の OS ごとに操作手順を説明します。

📖 本書 19 ページ「Windows の場合」

📖 本書 21 ページ「Mac OS X の場合」

📖 本書 24 ページ「Mac OS 9 の場合」

Windows 95、Windows 8.x および Windows Server 2012 では、本書で紹介している EpsonNet EasyInstall を使用しての設定ができません。本製品に同梱のソフトウェア CD-ROM に収録されている「取扱説明書」を参照して設定してください。

Windows の場合

本製品に同梱のソフトウェア CD-ROM を使用して、印刷先（ポート）の設定をします。

Windows 2000/Windows XP/Windows Server 2003/Windows Vista/Windows Server 2008/Windows 7 の場合は、管理者の権限を持つユーザーでログインしてください。

- 1 **コンピュータに、本製品に同梱のソフトウェア CD-ROM をセットします。**
オープニング画面が自動で表示されないときは、マイコンピュータを開いて、CD アイコンをダブルクリックしてください。

Windows Vista/Windows Server 2008/Windows 7 :

[自動再生] 画面で発行元が SEIKO EPSON であることを確認してからクリック

- 2 **画面の内容を確認し、[次へ] をクリックします。**

Windows Vista/Windows Server 2008/
Windows 7 :

[ユーザーアカウント制御] 画面で [続行] または [はい] をクリックしてから、[次へ] をクリック

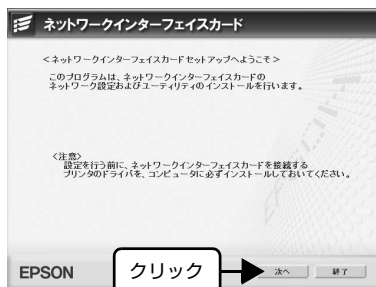

- 3 **使用許諾契約書の画面が表示されたら内容を確認し、[同意する] をクリックします。**

- 4 **[ネットワークインターフェイスカードの設定] をクリックします。**

- 5** Windows XP Service Pack2 以上をインストールしている環境で、右の画面が表示された場合は、[ブロックを解除する]または[アクセスを許可する]をクリックして次へ進みます。

市販のファイアウォールソフトウェアをインストールしていると、ファイアウォールソフトウェア関連の画面が表示されることがあります。ソフトウェアの取扱説明書を参照して、一時的に通信を許可してください。

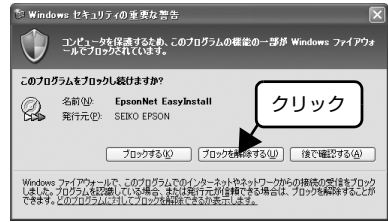

- 6** 一覧から本製品を装着したプリンタを選択して、[次へ] をクリックします。

本製品を装着したプリンタが表示されない場合は、ケーブルが確実に接続されているかプリンタの電源が入っているか確認してください。



- 7** 必要に応じてプリンタ名の変更や、通常使うプリンタに設定して、[次へ] をクリックします。



- 8** 画面の内容を確認し、テスト印刷をする場合は [はい] を選択して [次へ] をクリックします。

テスト印刷をするときは、あらかじめ A4 の用紙をプリンタにセットしておいてください。用紙のセット方法はプリンタの取扱説明書を参照してください。

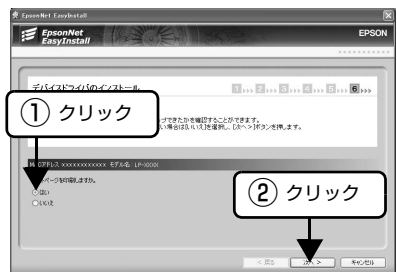

9

「完了」 をクリックします。
「EpsonNet EasyInstall」 が終了します。



クリック

10

「終了」 をクリックします。

以上でネットワーク印刷するコンピュータの設定は終了です。

Mac OS X の場合

プリンタをネットワーク印刷でできるようにドライバを設定します。

☞ 本書 21 ページ 「Mac OS X v10.2 ~ v10.4 の場合」

☞ 本書 23 ページ 「Mac OS X v10.5.x 以降の場合」

Mac OS X v10.2 ~ v10.4 の場合

1

「Macintosh HD」 アイコンをダブルクリックします。

参考

「Macintosh HD」の名前を変更しているときは、Mac OS X を起動しているハードディスクアイコンをダブルクリックしてください。

2

「アプリケーション」 - 「ユーティリティ」 フォルダの順にダブルクリックします。

3

「プリンタ設定ユーティリティ」 アイコンをダブルクリックします。

Mac OS X v10.2 の場合は、「プリントセンター」アイコンをダブルクリックします。

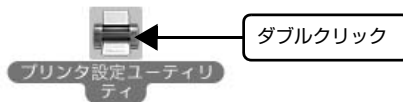

4

「プリンタリスト」 またはメッセージ画面で「追加」 をクリックします。



5

印刷プロトコル [EPSON TCP/IP] を選択します。

Mac OS X v10.4 の場合は、[ほかのプリンタ] をクリックしてから、目的の印刷プロトコルを選択します。

Mac OS X v10.2-v10.3



Mac OS X v10.4

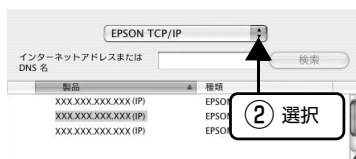

6

本製品を装着したプリンタを選択して、[追加] をクリックします。

Mac OS X v10.2-v10.3

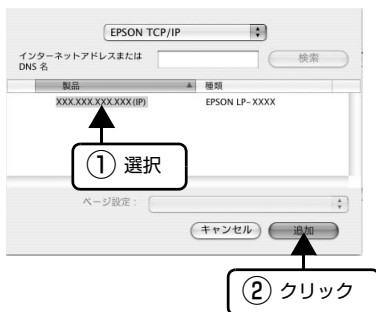

Mac OS X v10.4

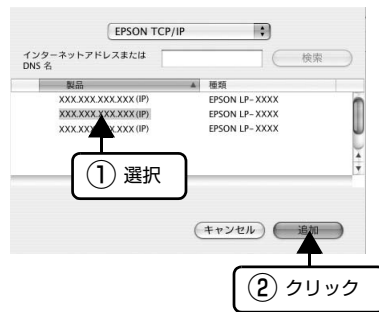

参考

本製品を装着したプリンタが表示されない場合は、ケーブルが確実に接続されているか、プリンタの電源が入っているか確認してください。

以上でネットワーク印刷するコンピュータの設定は終了です。

Mac OS X v10.5.x 以降の場合

1 [アップル] メニューー [システム環境設定] の順にクリックします。

2 [プリントとファクス] をクリックします。

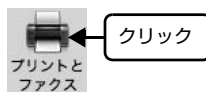

3 [+] をクリックします。



4 本製品を装着したプリンタをクリックして、[追加] をクリックします。

参考

本製品を装着したプリンタが表示されていないときは、以下の操作をしてください。

- ① [ほかのプリンタ] をクリックします。
- ② 表示された画面で [接続方法] を選択します。
- ③ 本製品を装着したプリンタを選択して、[追加] をクリックします。



以上で終了です。

Mac OS 9 の場合

セレクトからプリンタを選択します。

VP シリーズを使用するときは、本製品に同梱のソフトウェア CD-ROM に収録の『EPSON Print!2 取扱説明書』を参照してください。

📖 本書 28 ページ「電子マニュアルのご紹介」

1 [アップル] メニュー— [セレクト] の順にクリックします。



2 本製品を装着したプリンタのアイコンをクリックして選択します。

アイコンをクリックしても、画面右側に本製品を装着したプリンタが表示されない場合は、ケーブルが確実に接続されているか、プリンタの電源が入っているか確認してください。



以上でネットワーク印刷するコンピュータの設定は終了です。

ネットワークの基礎知識

用語の説明

プリンタのネットワーク共有に必要な用語について説明します。

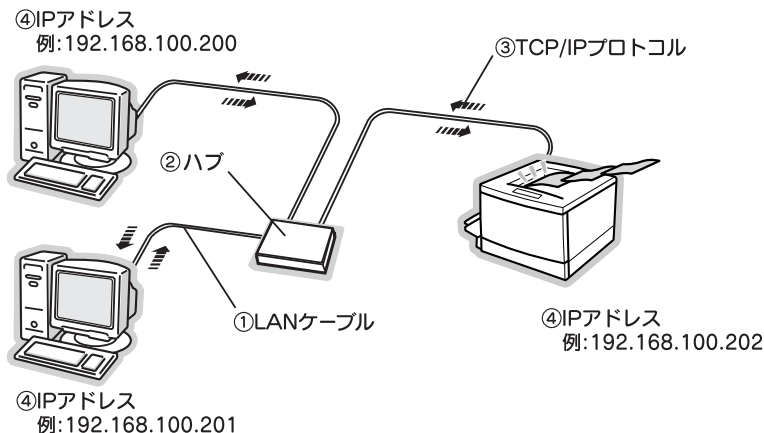

① LAN ケーブル

市販 LAN ケーブル（ストレートケーブル）を使用してください。

ケーブルの接続の規格には、10Base と 100Base があります。本製品は、10Base-T（テンベースティー）、100Base-TX（ヒャクベースティーエックス）に対応しています。

本製品には、シールドツイストペアケーブル（カテゴリ 5 以上）を使用してください。

② ハブ(HUB)

LAN ケーブルを接続するための集線装置です。ネットワーク上のコンピュータやプリンタはハブを介して接続します。

③ TCP/IP(ティーシーピーアイピー)

ネットワークの通信にはさまざまな規約があり（これをプロトコルといいます）、TCP/IP はその中の 1 つです。インターネット上の通信で使用される、世界的な標準プロトコルです。

ネットワーク上のすべてのコンピュータに組み込む必要があります。

④ IP アドレス(アイピーアドレス)

電話機 1 台につき 1 つの電話番号が必要であるように、コンピュータをネットワーク上で使用するには、コンピュータ 1 台につき 1 つの識別子（アドレス）が必要です。この識別子のことを IP アドレスといい、電話番号と同様に数字の羅列（例：192.168.192.168）で表されます。ネットワーク上のすべてのコンピュータやプリンタに IP アドレスを割り振る必要があります。

次ページで IP アドレスについて詳しく説明しています。

プリンタの IP アドレスは何番にする？

複数のコンピュータで IP アドレスが重複すると、正常に通信できません。そのため、IP アドレスは世界的な機関で集中管理されています。外部接続（インターネットへの接続、電子メールの送受信など）を行う場合には、日本ネットワークインフォメーションセンター：JPNIC (<http://www.nic.ad.jp/>) に申請して、正式に IP アドレスを取得する必要があります（通常はインターネットサービスプロバイダ（通称 ISP）が行います）。

ただし、外部のネットワークに接続しない閉じた環境では、外部との接続を将来的にも一切行わないという条件のもとに、次の範囲のプライベートアドレスが使用できます。

プライベートアドレス	10.0.0.1 ~ 10.255.255.254
	172.16.0.1 ~ 172.31.255.254
	192.168.0.1 ~ 192.168.255.254

！重要

本製品の工場出荷時の IP アドレスは [192.168.192.168] に設定されていますが、製品の仕様上、この IP アドレスは初期値のままでは使用できません。この IP アドレスを使用する場合は、初期値を一旦消してから同じ値を IP アドレスとして再入力してください。

IP アドレスの割り振り方

IP アドレスをネットワーク上のコンピュータに割り振る前に、「サブネットマスク」というものを理解しなければなりません。

電話番号に市外局番があるように、IP アドレスにもエリアを示す仕組みがあります。このエリアは、概念的には会社や部門などで分け、物理的にはゲートウェイまたはルータと呼ばれる中継器で分けます。

参考

ゲートウェイ・ルータとは

同一プロトコルを使用した社内ネットワークで、部門間に設置する中継器をルータ、社内ネットワークと外部（インターネット）との間に設置する中継器をゲートウェイと考えてください。なお、ルータによって分けられるエリアをセグメントと呼びます。

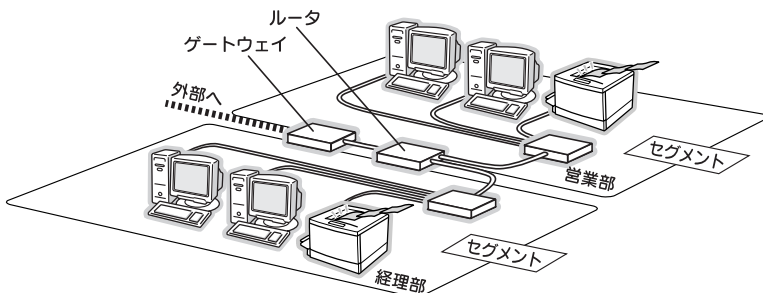

電子マニュアルのご紹介

本製品に同梱のソフトウェア CD-ROM には、PDF 形式の取扱説明書（電子マニュアル）が収録されています。この取扱説明書を見るには、Adobe Reader やプレビュー（Mac OS X）などの PDF 閲覧用ソフトウェアが必要です。

Adobe Reader は、アドビシステムズ社のホームページからダウンロードできます。また、各 OS に対応する Adobe Reader のバージョンは、アドビシステムズ社のホームページでご確認ください。

電子マニュアルの見方

同梱のソフトウェア CD-ROM をコンピュータにセットして、表示される以下の画面で「マニュアルを見る」を選択後、各マニュアルの「見る」または「インストール」を選択してください。

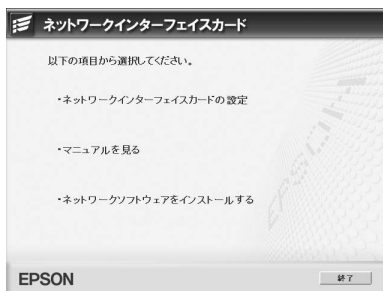

『EPSON Print!2 取扱説明書』（Mac OS 9）のみ、以下の手順で表示させてください。



1. 本製品に同梱のソフトウェア CD-ROM をコンピュータにセットします。
2. [EPSON Print!2] フォルダ内の、『Print!2 取扱説明書』をダブルクリックします。





マニュアルデータのダウンロードサービス

製品に添付されている取扱説明書の PDF データをダウンロードできます。取扱説明書を紛失したときなどにご活用ください。

アドレス < <http://www.epson.jp/> >

困ったときは

トラブル状態	対処方法
<p>本製品の設定ができない、またはネットワーク印刷ができない</p>	<p> まず、本製品の設定状況が記載してあるネットワークステータスシートの印刷ができるかどうか確認してください。 ☞本書 9 ページ「本製品の取り付けと動作確認」ネットワークステータスシートが印刷されたら、記載内容を確認してください。本製品に設定した内容と記載内容が異なる場合は、本製品に付属のユーティリティEpsonNet Config (Windows、Mac OS、Web) を使用して、再設定してください。EpsonNet Config (Windows、Mac OS、Web) による設定方法については、『PRIFNW7 取扱説明書』（電子マニュアル）を参照してください。</p> <p> ハブ、ケーブルなどが正常か確認してください。まずハブを見て、本製品が接続されているポートのリンクランプが点灯/点滅しているか確認してください。リンクランプが消灯している場合は、次のことを確認してください。</p> <ul style="list-style-type: none">• 他のポートに接続して、リンクランプが点灯/点滅するかどうか• 使用しているケーブルが断線していないかどうか <p> 本製品に付属のユーティリティ EpsonNet Config (Windows、Mac OS、Web) を使用して、IP アドレスがお使いの環境で有効な値に設定されているか確認してください。 初期値は [192.168.192.168] ですが、製品の仕様上、この IP アドレスは初期値のままでは使用できません。この IP アドレスを使用する場合は、初期値を一旦消してから同じ値を IP アドレスとして再入力してください。EpsonNet Config (Windows、Mac OS、Web) による IP アドレスの変更については、『PRIFNW7 取扱説明書』（電子マニュアル）を参照してください。</p>

トラブル状態	対処方法
設定する IP アドレスがわからない	<p>  外部との接続（インターネットへの接続、電子メールの送受信など）を行う場合には、日本ネットワークインフォメーションセンター：JPNIC (http://www.nic.ad.jp/) に申請して、正式に取得していただく必要があります。詳細については、システム管理者へご相談ください。 設定する IP アドレスについては、以下のページを参照してください。  本書 26 ページ「プリンタの IP アドレスは何番にする？」 </p>
ソフトウェア使用時に、本製品が検索されない	<p>  【Windows セキュリティの重要な警告】画面や市販のセキュリティソフトが表示した画面で、[ブロックする] や [遮断する] を選択していませんか？ [ブロックする] や [遮断する] を選択すると、通信ができなくなります。通信を可能にするには Windows ファイアウォールや市販のセキュリティソフトで、例外アプリケーションソフトとして本製品のソフトウェアを登録してください。登録方法は以下を参照してください。  『取扱説明書』（電子マニュアル） - 「困ったときは」市販のセキュリティソフトの中には、以上の作業をしても通信できないものがあります。そのときは市販のセキュリティソフトを一旦終了してから、本製品のソフトウェアを使用してみてください。 </p>

本製品の使用限定について

本製品を航空機・列車・船舶・自動車などの運行に直接関わる装置・防災防犯装置・各種安全装置など機能・精度などにおいて高い信頼性・安全性が必要とされる用途に使用される場合は、これらのシステム全体の信頼性および安全維持のためにフェールセーフ設計や冗長設計の措置を講じるなど、システム全体の安全設計にご配慮いただいた上で当社製品をご使用いただくようお願いいたします。本製品は、航空宇宙機器、幹線通信機器、原子力制御機器、医療機器など、極めて高い信頼性・安全性が必要とされる用途への使用を意図しておりませんので、これらの用途には本製品の適合性をお客様において十分ご確認の上、ご判断ください。

本製品を日本国外へ持ち出す場合の注意

本製品（ソフトウェアを含む）は日本国内仕様のため、本製品の修理・保守サービスおよび技術サポートなどの対応は、日本国外ではお受けできませんのでご了承ください。また、日本国外ではその国の法律または規制により、本製品を使用できないことがあります。このような国では、本製品を運用した結果罰せられることがあります。当社といたしましては一切責任を負いかねますのでご了承ください。

本製品の不具合に起因する付随的損害について

万一、本製品（添付のソフトウェア等も含みます）の不具合によって所期の結果が得られなかったとしても、そのことから生じた付随的な損害（本製品を使用するために要した諸費用、および本製品を使用することにより得られたであろう利益の損失等）は、補償致しかねます。

著作権について

写真・書籍・地図・図面・絵画・版画・音楽・映画・プログラムなどの著作権物は、個人（家庭内その他これに準ずる限られた範囲内）で使用するために複製する以外は著作権者の承認が必要です。

● **EPSONのホームページ** <http://www.epson.jp>

各種製品情報・ドライバー類の提供、サポート案内等のさまざまな情報を掲載したEPSONのホームページです。
(注) EPSONから購入後も安心。皆様からのお問い合わせの多い内容をFAQとしてホームページに掲載しております。ぜひご利用ください。
FAQ <http://www.epson.jp/faq/>

● **修理品送付・持ち込み依頼先** *一部対象外機種がございます。詳しくは下記のEPSONのホームページでご確認ください。
 お買い上げの販売店様へお持ち込みいただくか、下記修理センターまで送付願います。

拠 点 名	所 在 地	電 話 番 号
札幌修理センター	〒003-0021 札幌市白石区栄通4-2-7 エプソンサービス(株)	011-805-2886
松本修理センター	〒390-1243 松本市神林1563 エプソンサービス(株)	050-3155-7110
東京修理センター	〒191-0012 東京都日野市日野347 エプソンサービス(株)	050-3155-7120
鳥取修理センター	〒689-1121 鳥取市南栄町26-1 エプソンリペア(株)	050-3155-7140
福岡修理センター	〒812-0041 福岡市博多区吉塚8-5-75 初光流通センタービル3F エプソンサービス(株)	050-3155-7130
沖縄修理センター	〒900-0027 那覇市山下町5-21 沖縄通関社ビル2F エプソンサービス(株)	098-852-1420

* 修理について詳しくは、EPSONのホームページ <http://www.epson.jp/support/> でご確認ください。

◎ 上記電話番号をご利用できない場合は、下記の電話番号へお問い合わせください。
 ・ 松本修理センター:0263-86-7660 ・ 東京修理センター:042-584-8070
 ・ 鳥取修理センター:0857-77-2202 ・ 福岡修理センター:092-622-8922

● **引取修理サービス(ドアtoドアサービス)に関するお問い合わせ先**

*一部対象外機種がございます。詳しくは下記のEPSONのホームページでご確認ください。
 引取修理サービス(ドアtoドアサービス)とはお客様のご希望日に、ご指定の場所へ、指定業者が修理品をお取りにお伺いし、修理完了後弊社からご自宅へお届けする有償サービスです。*梱包は業者が行います。

引取修理サービス(ドアtoドアサービス)受付電話 **050-3155-7150**

◎ 上記電話番号をご利用できない場合は、0263-86-9995へお問い合わせください。
 *引取修理サービス(ドアtoドアサービス)について詳しくは、EPSONのホームページ <http://www.epson.jp/support/> でご確認ください。

● **EPSONインフォメーションセンター** 製品に関するご質問ご相談に電話でお答えします。

050-3155-8099

◎ 上記電話番号をご利用できない場合は、042-585-8584へお問い合わせください。

● **購入ガイドインフォメーション** 製品の購入をお考えになっている方の専用窓口です。製品の機能や仕様など、お気軽にお電話ください。

050-3155-8100

◎ 上記電話番号をご利用できない場合は、042-585-8444へお問い合わせください。
 上記050で始まる電話番号はKDD株式会社の電話サービスKDD光ダイレクトを利用しています。
 上記電話番号をご利用いただけない場合は、携帯電話またはNTTの固定電話(一般回線)からおかけいただくか、各印の電話番号におかけくださいますようお願いいたします。

● **ショールーム** *詳細はホームページでもご確認ください。 <http://www.epson.jp/showroom/>

エプソンスクエア新宿 〒160-8324 東京都新宿区西新宿6-24-1 西新宿三井ビル1F
 【開館時間】月曜日～金曜日 10:00～17:00(祝日、弊社指定休日を除く)

● **MyEPSON**

EPSON製品をご愛用の方も、お持ちでない方も、EPSONに興味をお持ちの方への会員制情報提供サービスです。お客様にピッタリのおすすり最新情報をお届けしたり、プリンターをもっと楽しくお使いいただくお手伝いをします。製品購入後のユーザー登録もカンタンです。さあ、今すぐアクセスして会員登録しよう。

インターネットでアクセス! <http://myepson.jp/> ▶ カンタンな質問に答えて会員登録。

● **消耗品のご購入**
 お近くのEPSON商品取扱店及びEPSONダイレクト(ホームページアドレス <http://www.epson.jp/shop/> または通話料無料0120-545-101)でお買い求めください。(2013年12月現在)

本ページに記載の情報は予告無く変更になる場合がございます。あらかじめご了承ください。
 最新の情報はEPSONのホームページ(<http://www.epson.jp/support/>)にてご確認ください。

エプソン販売 株式会社 〒160-8324 東京都新宿区西新宿6-24-1 西新宿三井ビル24階

セイコーエプソン 株式会社 〒392-8502 長野県諏訪市大和3-3-5