

Após instalar a impressora, é necessário efectuar o ajuste paralelo da Unidade de enrolamento automático. Se o ajuste não for efectuado, o enrolamento do papel impresso pode ocorrer de forma irregular.

Nadat u de printer hebt ingesteld, moet u de Automatische opvangrol parallel uitlijnen. Als dit niet gebeurt, worden afgedruken mogelijk niet gelijkmatig opgerold.

프린터 설정 후 Auto Take-Up Reel Unit(자동 감기 릴 장치)의 평행을 조정해야 합니다. 조정하지 않으면 인쇄된 용지가 균일하게 감기지 않을 수 있습니다.

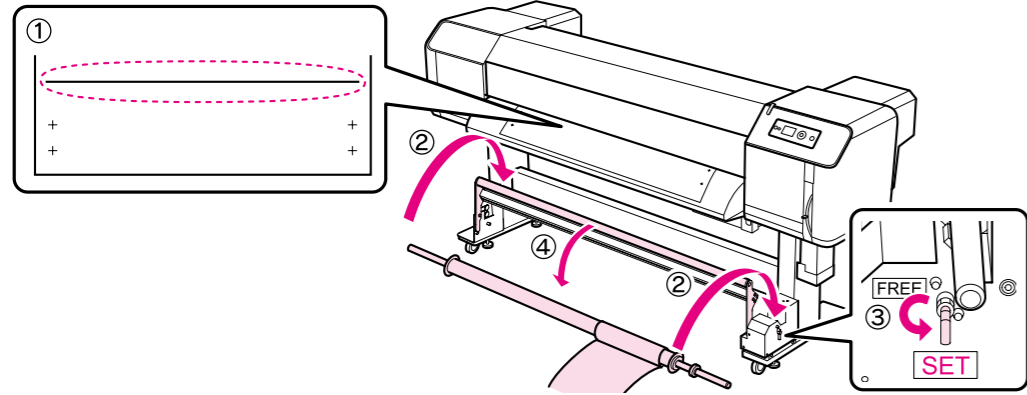

(1) Imprima a linha de ajuste.

- Ligue a impressora e instale o papel em rolo com uma largura de 50 polegadas (1250 mm) ou superior.
- No painel de controlo, prima o botão ▷ para apresentar o MENU.
- Utilize os botões △/▽/▷ para seleccionar CONFIGURAÇÃO PAPEL - CONFIGURAÇÃO PAPEL - PAPEL N.º1 - AJUSTE ALIM. PAPEL - AJUSTE AVANÇO LINHA - 100mm.
- Prima o botão ⊙ para imprimir uma linha de ajuste (uma linha recta horizontal).

Nota:

Não é necessário ajustar o valor no ecrã AJUSTE AVANÇO LINHA após imprimir a linha. Não regressse ao ecrã inicial antes de concluir o ajuste paralelo.

- (2) Coloque o enrolador na impressora.
- (3) Desloque a alavanca à direita da Unidade de enrolamento automático para SET.
- (4) Baixe o rolete de amortecimento se este estiver na posição vertical.

(1) Druk de uitlijnregel af.

- Zet de printer aan en laad rolpapier met een breedte van 1250 mm of meer.
- Druk op het bedieningspaneel op de knop ▷ om het MENU weer te geven.
- Gebruik de knoppen △/▽/▷ om PAPIERINSTELLING - PAPIERINSTELLING - PAPIER 1 - PAPIERTOEV. AANPASS. - REGELDOORV. AANPASS. - 100mm te selecteren.
- Druk op de knop ⊙ om een uitlijnregel af te drukken (een rechte horizontale regel).

Opmerking:

U hoeft de waarde op het scherm REGELDOORV. AANPASS. na afdrucken niet aan te passen. Keer niet terug naar het beginscherm voordat de parallelle uitlijning is voltooid.

- (2) Plaats de schuifbalk op de printer.
- (3) Zet de schakelaar rechts van de Automatische opvangrol op SET.
- (4) Verlaag de opvangrol als deze is ingesteld in een verticale positie.

(1) 조정 선을 인쇄합니다.

- 프린터를 켜고 너비가 1250mm 이상인 롤 용지를 급지합니다.
- 제어판에서 ▷ 버튼을 눌러 MENU모드를 시작합니다.
- △/▽/▷ 버튼을 사용하여 PAPER SETUP - PAPER SETUP - PAPER NO.1 - PAPER FEED ADJUST - LINE FEED ADJUST - 100mm를 선택합니다.
- ⊙ 버튼을 눌러 조정선(수평 직선)을 인쇄합니다.

참고 :

조정선을 인쇄한 경우 LINE FEED ADJUST 화면의 값을 조정할 필요 없습니다. 평행 조정을 완료할 때까지 초기 화면으로 돌아가지 마십시오.

- (2) 스크롤러를 프린터에 놓습니다.
- (3) Auto Take-Up Reel Unit(자동 감기 릴 장치) 오른쪽에 있는 레버를 SET으로 이동합니다.
- (4) 완충 롤러가 세로 위치에 있는 경우 이를 내립니다.

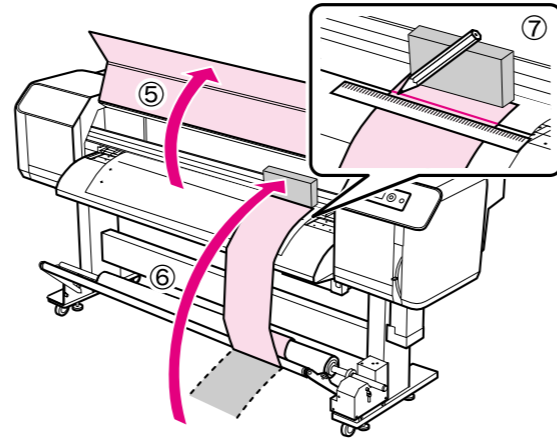

- (5) Abra a tampa frontal.
- (6) Passe o papel de ajuste por baixo do rolete de amortecimento e coloque-o sobre o rolo de papel. (3 cm desde a extremidade direita do rolo de papel.)
Segure ambas as extremidades do papel de ajuste, puxe-o para alisar possíveis folgas e fixe-o no local com um tinteiro de limpeza usado.
- (7) Desenhe uma linha ao longo da largura total do papel de ajuste seguindo a linha impressa.
- (8) Desloque o papel de ajuste para a esquerda.
- (9) Fixe o papel de ajuste no local como indicado no passo 6.

- (5) Open de klep aan de voorkant.
- (6) Haal het uitlijnpapier onder de opvangrol door en leg het op het rolpapier. (3 cm van de rechterzijde van het rolpapier).
Houd beide zijden van het uitlijnpapier vast, trek het recht omhoog om het glad te strijken en zet het vervolgens vast met een gebruikte reinigingscartridge.
- (7) Trek over de volledige breedte van het uitlijnpapier een lijn door de afgedrukte regel te volgen.
- (8) Verplaats het uitlijnpapier naar links.
- (9) Zet het uitlijnpapier vast zoals wordt aangegeven in stap 6.

- (5) 전면 덮개를 엽니다.
- (6) 완충 롤러 아래로 조정 용지를 통과시켜 롤 용지 위에 놓습니다(롤 용지 오른쪽 가장자리에서 3cm).
조정 용지의 양쪽 가장자리를 잡고 쳐지지 않도록 똑바로 당긴 다음, 사용한 청소 카트리지 등으로 제 위치에 고정합니다.
- (7) 인쇄된 선을 따라 조정 용지의 너비만큼 선을 긋습니다.
- (8) 조정 용지를 왼쪽으로 이동시킵니다.
- (9) 6단계의 그림처럼 조정 용지를 제 위치에 고정합니다.

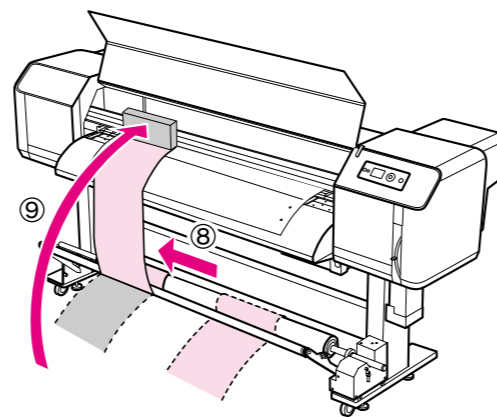

- (10) Verifique a posição da linha impressa e a linha desenhada no passo 7. Se as linhas estiverem desalinhasadas, utilize o seguinte procedimento para efectuar ajustes. Se estiverem alinhadas, não será necessário efectuar ajustes.

- (10) Controleer de positie van de afgedrukte regel en de lijn die u hebt getekend in stap 7. Als deze niet goed zijn uitgelijnd, kunt u ze met de volgende procedure aanpassen. Als ze goed zijn uitgelijnd, hoeft u ze niet aan te passen.

- (10) 인쇄된 선과 7단계에서 그린 선의 위치를 확인합니다. 선이 정렬되지 않은 경우 다음 절차에 따라 조정합니다. 정렬된 경우 조정할 필요가 없습니다.

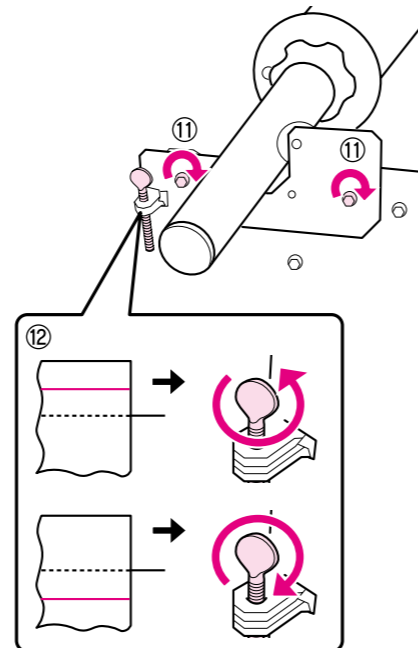

- (11) Desaperte os dois parafusos hexagonais com a chave hexagonal fornecida.
- (12) Efectue os ajustes rodando os parafusos de ajuste de acordo com o grau de desvio entre a linha impressa e a linha que desenhou.
- (13) Fixe o papel de ajuste novamente no local e verifique a posição das linhas. Repita os passos 12 e 13 até que as linhas estejam quase alinhadas.
- (14) Após terminar de efectuar os ajustes, aperte os parafusos hexagonais.
- (15) Prima o botão ■ para regressar ao ecrã inicial.

- (11) Draai de twee zeskantschroeven los met de meegeleverde zeskantsleutel.
- (12) Pas de positie aan door aan de handschroeven te draaien, afhankelijk van de mate waarin de afgedrukte regel en getekende lijn niet goed zijn uitgelijnd.
- (13) Zet het uitlijnpapier weer vast en controleer de positie van de regels. Herhaal stappen 12 en 13 totdat de regels vrijwel volledig zijn uitgelijnd.
- (14) Wanneer u klaar bent, draait u de zeskantschroeven weer vast.
- (15) Druk op de knop ■ om terug te keren naar het beginscherm.

- (11) 제공된 육각 렌치로 두 개의 육각머리 나사를 풀니다.
- (12) 인쇄된 선과 그린 선의 오정렬 정도만큼 손가락 나사를 조정하여 조정합니다.
- (13) 조정 용지를 다시 제 위치에 고정하고 두 선의 위치를 확인합니다. 선이 일치할 때까지 12단계와 13단계를 반복합니다.
- (14) 조정이 완료되면 육각머리 나사를 조입니다.
- (15) ■ 버튼을 눌러 초기 화면으로 돌아갑니다.



設定好印表機後，您需要進行 Auto Take-Up Reel Unit (自動收紙器) 的平行調整。若沒有進行調整，可能無法均勻地捲起列印出的紙張。

После настройки принтера следует выполнить коррекцию параллельности Auto Take-Up Reel Unit. Если эта процедура не будет выполнена, возможно неравномерное наматывание бумаги.

プリンターのセットアップが終了したら、巻き取りローラーの平行度調整を行います。平行度調整を行わないと、印刷物がしわになってきれいに巻き取れないことがあります。

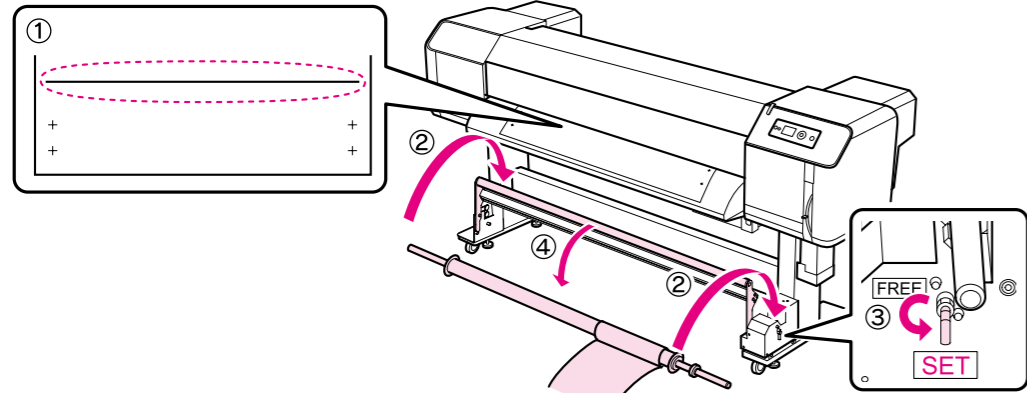

- (1) 列印調整線。
 - 開啟印表機電源並放入寬度 50 吋 (1250 mm) 或以上的滾筒紙。
 - 在控制面板上，請按下『D』鍵顯示 "MENU"。
 - 使用『△/▽/▷』鍵依序選擇 "PAPER SETUP" - "PAPER SETUP" - "PAPER NO.1" - "PAPER FEED ADJUST" - "LINE FEED ADJUST" - "100mm"。
 - 按下『⊕』鍵列印調整線 (直線)。

附註：
列印了調整線之後，您無須調整 "LINE FEED ADJUST" 畫面上的數值。
請一直到完成了平行調整後，再回到起始畫面。

- (2) 將滾軸放到印表機上。
- (3) 請將 Auto Take-Up Reel Unit (自動收紙器) 右側的調整桿設定在 "SET"。
- (4) 若緩衝滾軸處於垂直狀態，請將其放下。

- (1) Напечатайте корректирующую линию.
 - Включите принтер и загрузите рулонную бумагу шириной 50 дюймов (1250 мм) или большей ширины.
 - На панели управления нажмите на кнопку ▷, чтобы отобразить MENU.
 - Кнопками △/▽/▷ выберите PAPER SETUP - PAPER SETUP - PAPER NO.1 - PAPER FEED ADJUST - LINE FEED ADJUST - 100mm.
 - Нажмите на кнопку ⊕, чтобы напечатать корректирующую линию. (Прямая горизонтальная линия)

Примечание:
После печати линии вам не нужно корректировать значение на экране LINE FEED ADJUST. Не возвращайтесь в исходный экран, пока не завершите коррекцию параллельности.

- (2) Разместите скроллер на принтере.
- (3) Установите рычаг Auto Take-Up Reel Unit в положение SET.
- (4) Опустите амортизационный ролик, если он находится в вертикальном положении.

- (1) 調整パターンを印刷します。
 - プリンターの電源を入れ、50inch (1250mm) 幅以上のロール紙をセットします。
 - ▷ボタンを押して [メニュー] を表示します。
 - △/▽/▷ボタンで [用紙設定] - [用紙設定] - [用紙番号 1] - [用紙送り補正] - [送り長さ調整] - [100mm] の順に選択します。
 - ⊕ボタンを押します。調整パターン (直線) が印刷されます。

重要
調整パターン印刷後に [送り長さ調整] 画面で数値を入力する必要はありません。また、調整が終了するまで待機画面に戻らないでください。

- (2) 巻き取りローラーをプリンターに取り付けます。
- (3) 自動巻き取りユニットの右側にあるレバーを [SET] にします。
- (4) 緩衝ローラーが垂直に立っている場合は、手前に倒します。

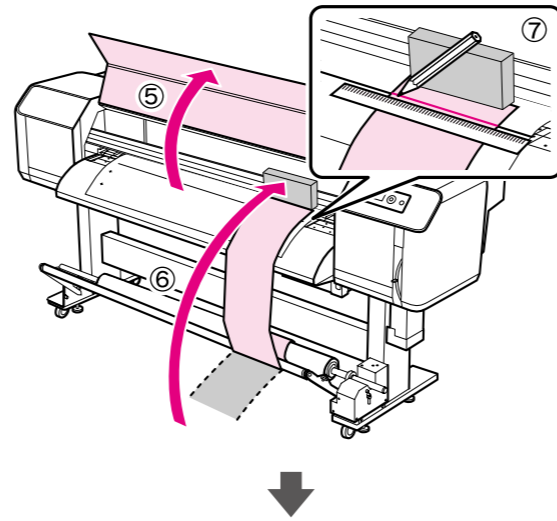

- (5) 打開前方護蓋。
- (6) 將調整紙張穿過緩衝滾軸的下方，然後平放在滾筒紙上。(從滾筒紙的右邊起 3 公分。) 握位調整紙張的兩側，將紙張向上拉直並且拉緊，然後以使用過的清潔卡匣等物品來固定紙張。
- (7) 在調整紙張上畫上一條與紙張寬度相同的直線，用來檢查列印出的線條。
- (8) 請將調整紙張移至左側。
- (9) 將調整紙張固定在步驟 6 中所示的位置。

- (5) Откройте переднюю крышку.
- (6) Протяните корректирующую бумагу под амортизационным роликом и положите ее на рулонную бумагу. (в 3 см от правого края рулонной бумаги.) Удерживая корректирующую бумагу за оба края, потяните ее строго вверх, чтобы устранить провисание, и затем зафиксируйте ее с помощью чистящего картриджа.
- (7) Начертите линию по всей ширине корректирующей бумаги в соответствии с напечатанной линией.
- (8) Сдвиньте корректирующую бумагу влево.
- (9) Зафиксируйте корректирующую бумагу, как было показано в шаге 6.

- (5) プリンターの前面カバーを開けます。
- (6) 調整用紙を、緩衝ローラーの下に通してロール紙に重ねます。(ロール紙の右端から 3cm 内側) 調整用紙の両端を持ち、たるまないようにまっすぐ上に引っ張りながら重ねて、使用済みのクリーニングカートリッジなどで固定してください。
- (7) 調整パターンに重なるように、調整用紙の幅いっぱいに直線を引きます。
- (8) 調整用紙を左側に移動します。
- (9) ⑥と同様に調整用紙を固定します。

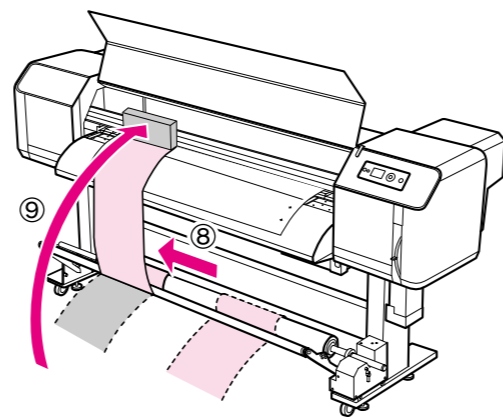

- (10) 檢查列印出的線條位置以及在步驟 7 中所畫的線條位置。若線條未對齊，請使用下列的步驟進行調整。若線條有對齊，請勿進行任何調整。

- (10) Отметьте позиции напечатанной линии и линии, начерченной на шаге 7. Если линии не совпадают, используйте следующую процедуру, чтобы внести коррективы. Если совпадение произошло, никаких дополнительных корректировок выполнять не нужно.

- (10) 調整パターンと⑦で書き込んだ線の位置を確認します。2本の線の位置がずれているときは、以降の手順で調整してください。ずれていなければ調整の必要はありません。

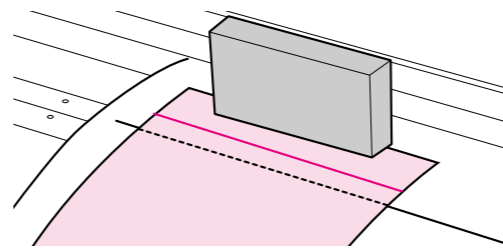

- (11) 請使用隨箱內附的六角板手鬆開二顆六角螺絲。
- (12) 根據列印出的直線和畫出的直線未對齊的狀況，轉動手轉螺絲進行調整。
- (13) 再次將調整紙張固定在適當的位置，並且檢查線條的位置。重複步驟 12 和 13 直到線條幾乎對齊為止。
- (14) 當您完成調整時，請鎖緊六角螺絲。
- (15) 請按下『||』鍵回到開始的畫面。

- (11) Ослабьте два винта с помощью шестигранного ключа, поставляемого с принтером.
- (12) Выполните коррекцию, подкручивая крепежные болты так, чтобы напечатанная и начерченная линии совпали.
- (13) Вновь зафиксируйте корректирующую бумагу и проверьте позиции линий. Повторяйте шаги 12 и 13, пока линии практически не совпадут.
- (14) После окончания коррекции затяните шестигранные винты.
- (15) Нажмите на кнопку ||, чтобы вернуться в исходный экран.

- (11) 巻き取りローラーの左側の六角ネジ (2箇所) を、付属の六角レンチで緩めます。
- (12) 調整パターンと調整用紙の線のずれ方によって、図のようにつまみを回して調整します。
- (13) 調整用紙を固定し直して、線の位置を確認します。2本の線がほぼ一直線になるまで⑫～⑬を繰り返してください。
- (14) 調整が終了したら、六角ネジを締めます。
- (15) ||ボタンを押して待機画面に戻ります。

