

エプソン液晶プロジェクター EB-X24/W18/X18/S18 EH-TW410 仕様書



※EB-W18



※EH-TW410

<目次>

■機器概要.....	3
■機器仕様.....	3
■外形寸法図.....	5
■天吊り金具（ELPMB23）装着図.....	6
■天吊り金具+延長パイプ（ELPMB23+ELPFP13/14）装着図.....	7
■インターフェイス.....	8
■リモコン操作可能範囲（ワイヤレス）.....	8
■スクリーンサイズと投写距離の関係（天吊り設置）.....	9
■投写距離（EB-X24）.....	10
■投写距離（EB-W18/EH-TW410）.....	11
■投写距離（EB-X18）.....	12
■投写距離（EB-S18）.....	13
■対応解像度.....	14
■設置可能角度.....	15
■吸気・排気の方向.....	15
■監視・制御.....	16
■代表的なプロジェクター制御コマンド.....	17

■ 機器概要

優れた基本性能と使いやすさを追求した、オフィスの標準モデルになります。

■ 機器仕様

商品名		EB-X24	EB-W18	EB-X18	EB-S18
方式		三原色液晶シャッター式投影方式			
有効光束(明るさ切替:高/低)		3200 lm/2240 lm	2900 lm/2100 lm		
コントラスト比		10000:1(※1)			
RGB 信号対応解像度		UXGA(※2)、WSXGA+(※3)、SXGA+、SXGA、WXGA++(※2)、WXGA+、WXGA、XGA、SVGA、VGA			
ビデオ対応信号		ビデオ:NTSC/PAL/SECAM コンポーネント:D1~D4			
液晶パネル画素数(横×縦×枚数)		1024×768×3	1280×800×3	1024×768×3	800×600×3
液晶パネルサイズ(対角)		0.63 型	0.59 型	0.55 型	
色再現性		1677 万色			
走査周波数	アナログ	水平	15~92KHz		15~69KHz
		垂直	50~85Hz		
	HDMI	水平	15~75KHz		15~66KHz
		垂直	24、30、50、60Hz		
投写レンズ	F 値	1.6~1.74	1.58~1.72	1.44	
	焦点距離	18.4~22.08mm	16.9~20.28mm		16.7mm
ズーム	方式/方法	光学/手動			デジタル/手動
	倍率	1~1.2			1~1.35
フォーカス	方法	手動			
サイズ(W×H×D)mm		297×77×234 (突起部含まず)			
質量		約 2.4kg			
光源 出力(W)/種別		200W UHE (ELPLP78)			
動作温度		5~35°C 結露しないこと			
電源		100~120V、220~240V (±10%、50/60Hz)			
消費電力		使用時:283W(明るさ:高)/207W(明るさ:低)、待機時:0.24W(通信オフ)/2.9W(通信オン)			
映像入力端子		ミニ D-Sub15pin、HDMI、RCA、S 端子、USB (TypeA)、USB (TypeB)			
音声入力端子		RCA(L、R)			
制御入出力端子		無線 LAN、USB (TypeB)			
スピーカー		2W			
機能 その他		自動タテ台形歪み補正(タテ±30°)、タテヨコ台形歪み補正(タテ±30°ヨコ±30°) QuickCorner、無線 LAN(※4)、クイックワイヤレス(※4)、USB ディスプレー、PC フリー ダイレクトパワーオン、ダイレクトシャットダウン、ポインタ、ユーザーロゴ、パスワードプロテクト 操作ボタンロック、カラーモード、デジタル部分拡大、フリーズ、A/V ミュート ワイヤレスリモコンマウス、ヘルプ機能、 明るさ切替、スライド式レンズカバー、操作パネル/リモコン日本語表記			
添付品		電源ケーブル(1.8m)、コンピュータケーブル(1.8m)、USB ケーブル(1.8m) 無線 LAN ユニット固定カバー、リモコン(電池付き)、取扱説明書セット、保証書発行カード			

*1 画像調整メニューの[カラーモード]で[ダイナミック]を選択、節電メニューの[明るさ切替]で[高]を選択、ズームをWIDE端に設定時

*2 EB-S18は除く

*3 EB-W18のみ(環境設定メニューの[入力解像度]で[ワイド]を選択時)

*4 オプション

商品名	EH-TW410		
方式	三原色液晶シャッター式投影方式		
有効光束(明るさ切替:高/低)	2800 lm/1960 lm		
コントラスト比	12000:1(※1)		
RGB 信号対応解像度	UXGA、WSXGA+(※2)、SXGA+、SXGA、WXGA++、WXGA+、WXGA、XGA、SVGA、VGA		
ビデオ対応信号	ビデオ:NTSC/PAL/SECAM コンポーネント:D1~D4		
液晶パネル画素数(横×縦×枚数)	1280×800×3		
液晶パネルサイズ(対角)	0.59 型		
色再現性	1677 万色		
走査周波数	アナログ	水平	15~92KHz
		垂直	50~85Hz
	HDMI	水平	15~75KHz
		垂直	24、30、50、60Hz
投写レンズ	F 値	1.58~1.72	
	焦点距離	16.9~20.28mm	
ズーム	方式/方法	光学/手動	
	倍率	1~1.2	
フォーカス	方法	手動	
サイズ(W×H×D)mm	297×77×234 (突起部含まず)		
質量	約 2.4kg		
光源 出力(W)/種別	200W UHE (ELPLP78)		
動作温度	5~35°C 結露しないこと		
電源	100~120V、200~240V (±10%、50/60Hz)		
消費電力	使用時:283W(明るさ:高)/207W(明るさ:低)、待機時:0.24W(通信オフ)/2.9W(通信オン)		
映像入力端子	ミニ D-Sub15pin、HDMI、RCA、S 端子、USB (TypeA)、USB (TypeB)		
音声入力端子	RCA(L、R)		
制御入出力端子	無線 LAN、USB (TypeB)		
スピーカー	2W		
機能 その他	自動タテ台形歪み補正(タテ±30°)、タテヨコ台形歪み補正(タテ±30° ヨコ±30°) QuickCorner、無線 LAN(※3)、クイックワイヤレス(※3)、USB ディスプレー、PC フリー ダイレクト/パワーオン、ダイレクトシャットダウン、ポインタ、ユーザーロゴ、パスワードプロテクト 操作ボタンロック、カラーモード、デジタル部分拡大、フリーズ、A/V ミュート ワイヤレスリモコンマウス、ヘルプ機能、 明るさ切替、スライド式レンズカバー、操作パネル/リモコン日本語表記		
添付品	電源ケーブル(1.8m)、リモコン(電池付き)、取扱説明書セット、保証書		

*1 画像調整メニューの[カラーモード]で[ダイナミック]を選択、節電メニューの[明るさ切替]で[高]を選択、ズームをWIDE端に設定時

*2 環境設定メニューの[入力解像度]で[ワイド]を選択時

*3 オプション

■外形寸法図

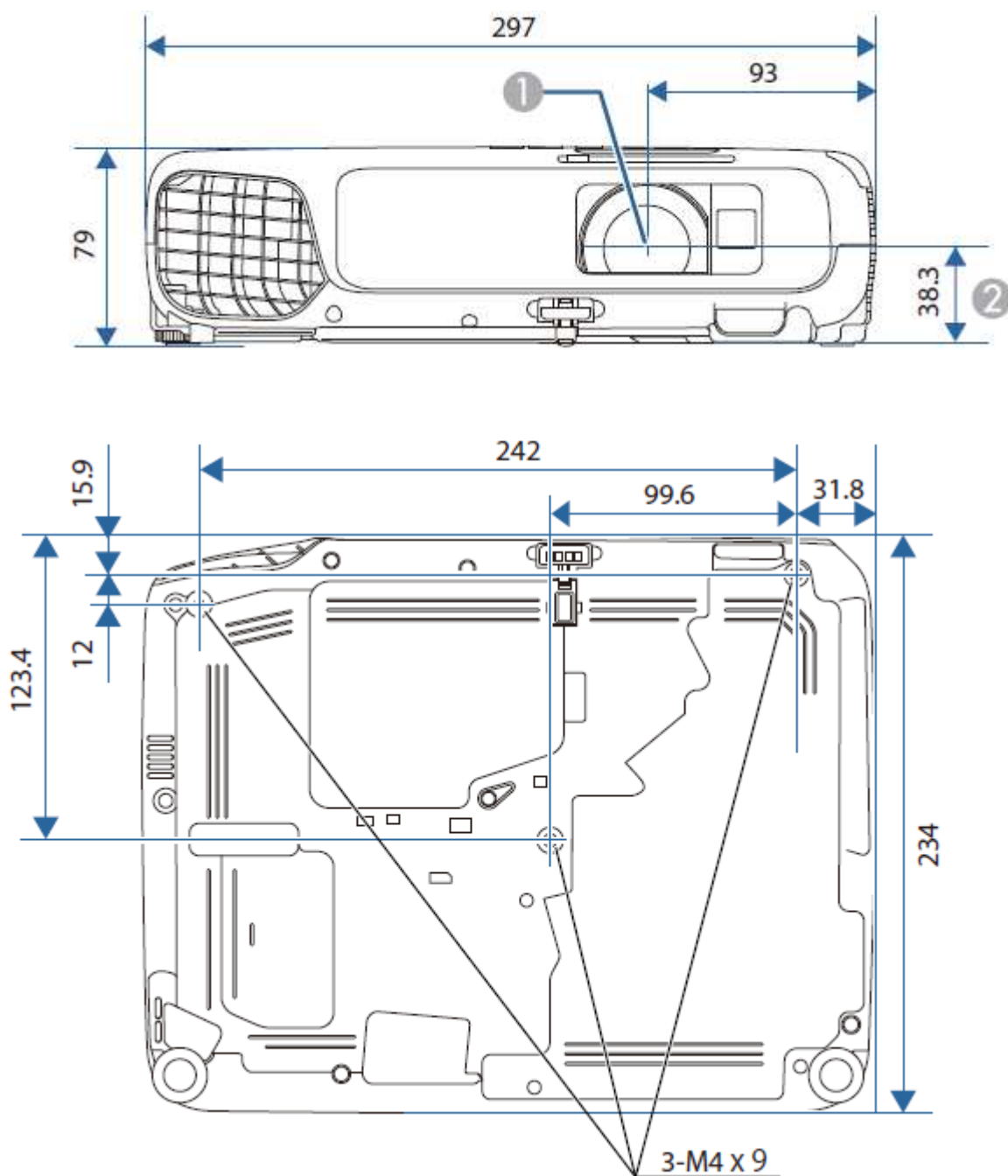

単位：mm

- ① レンズ中心
- ② レンズ中心から天吊り固定部までの寸法

■天吊り金具（ELPMB23）装着図

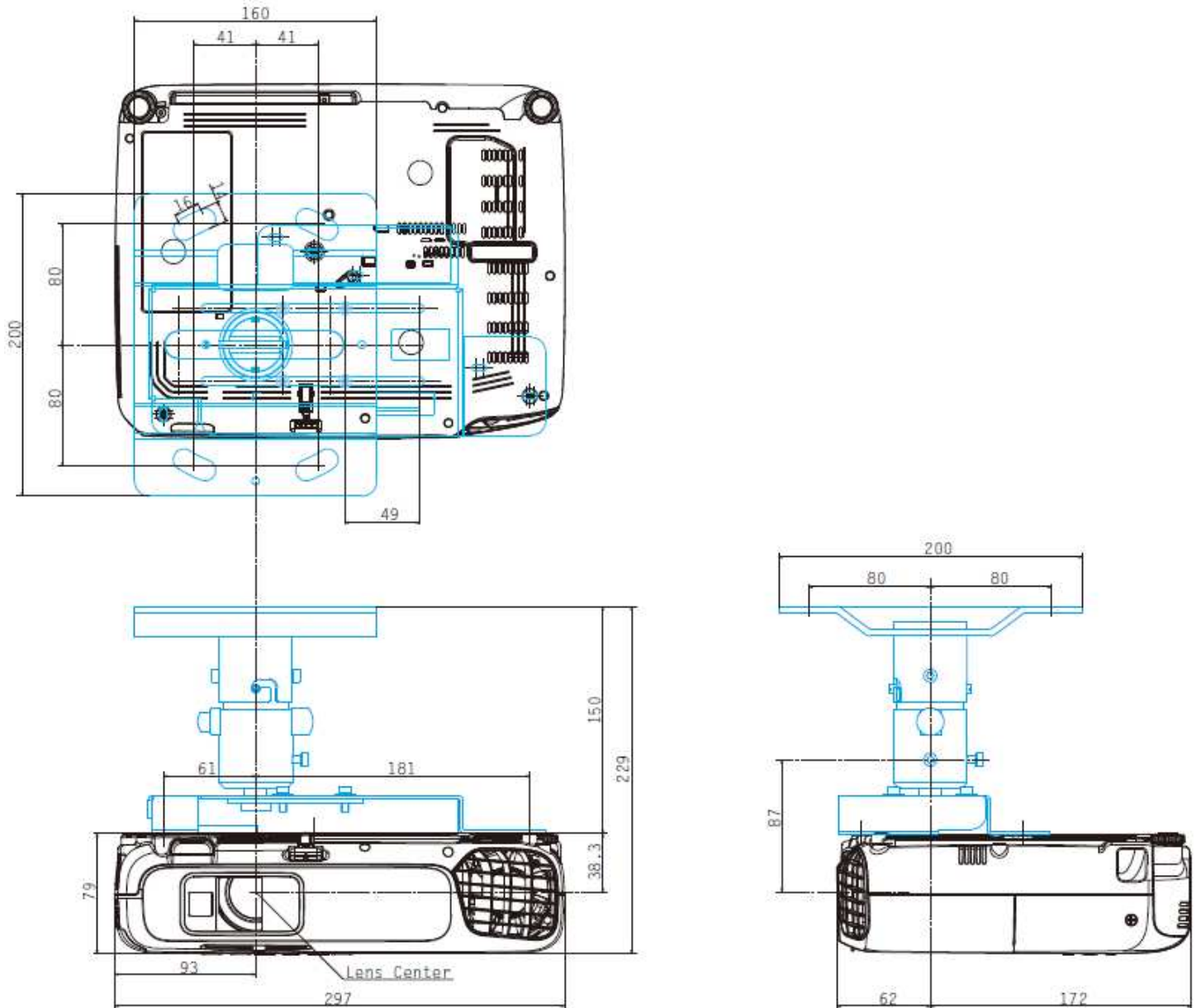

※天吊り金具（ELPMB23）の補足

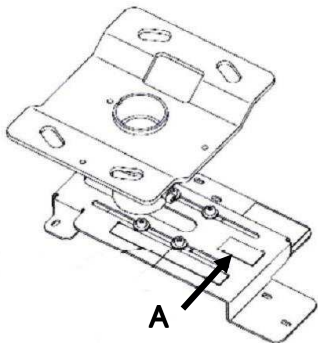

Aの調整ネジをスケーラーの4.9cmに合わせることで、
金具中心とレンズ中心を合わせることができます。
(次ページも同様です。)

■天吊り金具+延長パイプ (ELPMB23+ELPFP13/14) 装着図

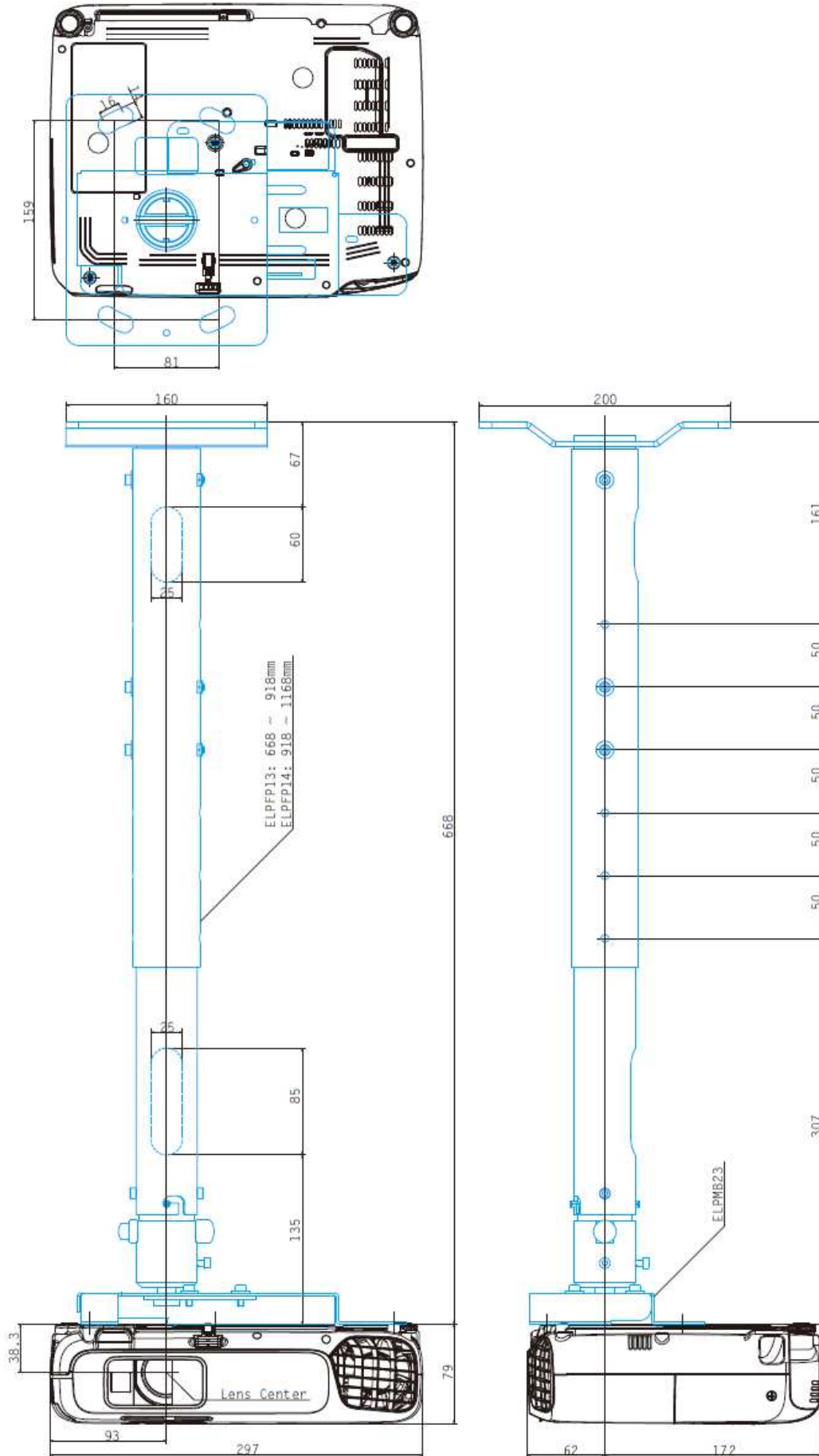

■インターフェイス

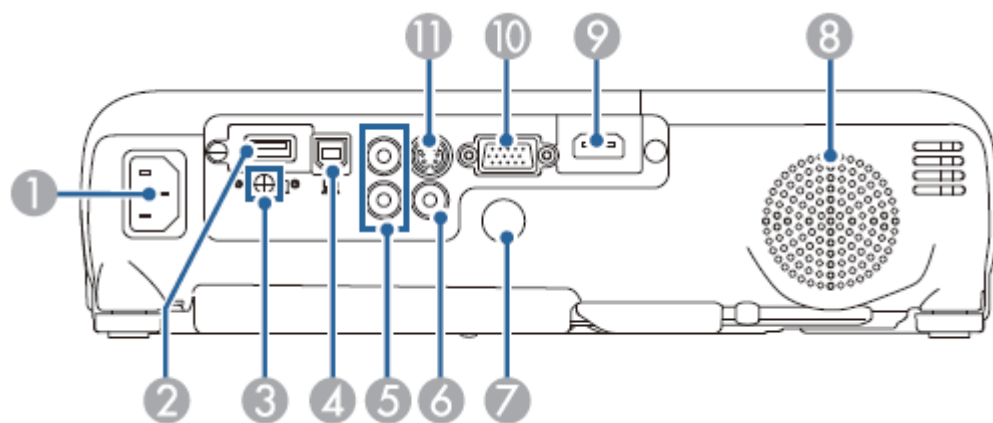

※本体背面

No	名称 (端子形状)	No	名称 (端子形状)
1	電源端子	7	リモコン受光部
2	USB(TypeA)端子 (USBType-A)	8	スピーカー
3	無線 LAN ユニット固定ネジ	9	HDMI 入力端子 (HDMI)
4	USB(TypeB)端子 (USBType-B)	10	コンピューター入力端子 (ミニ D-Sub15pin)
5	音声入力端子 (RCA L-R)	11	S-ビデオ入力端子 (S 端子)
6	ビデオ入力端子 (コンポジット RCA)		

■リモコン操作可能範囲 (ワイヤレス)

本機に添付のリモコンの操作可能範囲は以下のとおりです。

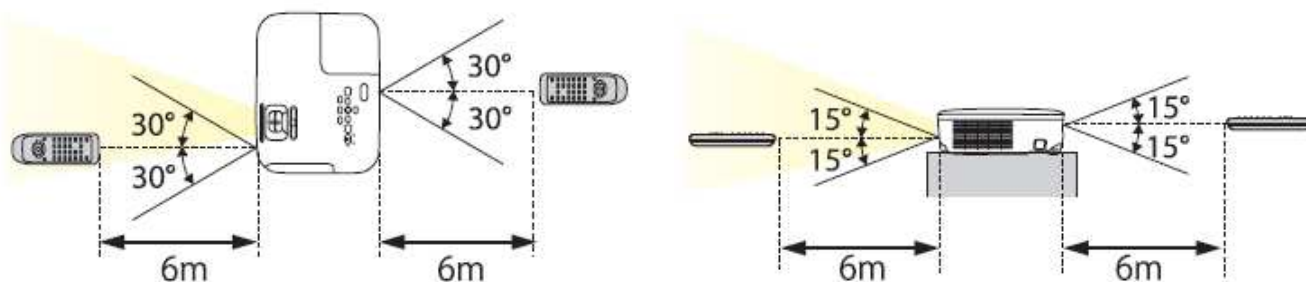

■スクリーンサイズと投写距離の関係（天吊り設置）

プロジェクターを天吊り工事する際、以下のデータを参照の上、設置位置の決定にご活用ください。なお、高天井及び化粧板天井で天吊金具を御使用の場合は、各機種対応の天吊金具(ELPMB23)の他にパイプ(ELPFP13/ELPFP14のいずれか)が必要な場合があります。取り付けには天井の補強工事が必要な場合がありますので、専門の業者にご相談ください。また、取り付けは高所での作業となりますので、安全には十分ご注意ください。設置工事費は別途必要です。

天吊り金具と本体各部の寸法距離についてはP.6を参照下さい。

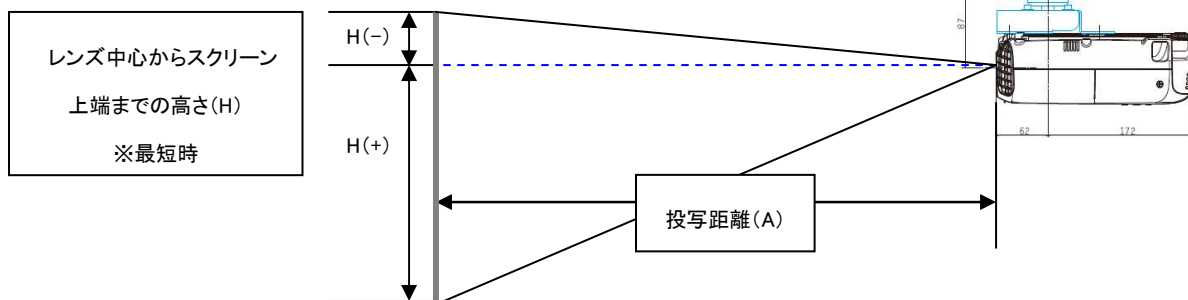

◆天吊り装着時重量

金具装着時総重量: 5.8kg = 本体: 2.4kg + 天吊り金具: 3.4kg

金具装着時総重量: 7.9kg = 本体: 2.4kg + 天吊り金具: 3.4kg + 延長パイプ(ELPFP13): 2.1kg

金具装着時総重量: 8.4kg = 本体: 2.4kg + 天吊り金具: 3.4kg + 延長パイプ(ELPFP14): 2.6kg

■ 投写距離 (EB-X24)

投写距離はおおよその値となります。弊社ホームページにて、より詳細な投写シミュレートが可能なツールを用意しておりますのであわせてご活用下さい。(http://www.epson.jp/products/simulator/sim_projector/)

※各値の単位について - 投写画面サイズ: インチ / スクリーンのおおよその大きさ: メートル / 投写距離および距離 H: センチメートル

<画面アスペクト比の 4:3 場合>

投写画面サイズ	スクリーンのおおよその大きさ		投写距離		距離H
	幅	高さ	最短	最長	
30	0.6	× 0.5	84	101	-5
40	0.8	× 0.6	113	136	-6
50	1.0	× 0.8	142	171	-8
60	1.2	× 0.9	171	206	-10
70	1.4	× 1.1	200	240	-11
80	1.6	× 1.2	229	275	-13
90	1.8	× 1.4	258	310	-14
100	2.0	× 1.5	287	345	-16
120	2.4	× 1.8	345	415	-19
150	3.0	× 2.3	432	519	-24
180	3.7	× 2.7	519	623	-29
200	4.1	× 3.0	577	693	-32
220	4.5	× 3.4	635	763	-35
250	5.1	× 3.8	722	867	-40
280	5.7	× 4.3	809	972	-44
300	6.1	× 4.6	867	1041	-48

<画面アスペクト比 16:9 の場合>

投写画面サイズ	スクリーンのおおよその大きさ		投写距離		距離H
	幅	高さ	最短	最長	
30	0.7	× 0.4	91	110	1
40	0.9	× 0.5	123	148	1
50	1.1	× 0.6	155	186	2
60	1.3	× 0.7	186	224	2
70	1.5	× 0.9	218	262	2
80	1.8	× 1.0	249	300	3
90	2.0	× 1.1	281	338	3
100	2.2	× 1.2	313	376	3
120	2.7	× 1.5	376	452	4
150	3.3	× 1.9	471	566	5
180	4.0	× 2.2	565	680	6
200	4.4	× 2.5	629	755	7
220	4.9	× 2.7	692	831	8
250	5.5	× 3.1	787	945	9
275	6.1	× 3.4	866	1040	10

<画面アスペクト比 16:10 の場合>

投写画面サイズ	スクリーンのおおよその大きさ		投写距離		距離H
	幅	高さ	最短	最長	
30	0.6	× 0.4	89	107	-1
40	0.9	× 0.5	120	144	-1
50	1.1	× 0.7	150	181	-2
60	1.3	× 0.8	181	218	-2
70	1.5	× 0.9	212	255	-2
80	1.7	× 1.1	243	292	-3
90	1.9	× 1.2	273	329	-3
100	2.2	× 1.3	304	366	-3
120	2.6	× 1.6	365	440	-4
150	3.2	× 2.0	458	550	-5
180	3.9	× 2.4	550	661	-6
200	4.3	× 2.7	611	735	-7
220	4.7	× 3.0	673	809	-7
250	5.4	× 3.4	765	920	-8
280	6.0	× 3.8	857	1030	-9

■ 投写距離計算式 (EB-X24)

<画面アスペクト比 4:3 の場合>

投写距離計算式 (A)				
最短	A(cm) = (投写画面サイズ(インチ))	×	2.9004	-3.4418
最長	A(cm) = (投写画面サイズ(インチ))	×	3.4829	-3.4418

レンズセンターからスクリーン上端までの高さ(H) ※最短時 $H(\text{cm}) = \text{スクリーンサイズ(インチ)} \times -0.15875$

<画面アスペクト比 16:9 の場合>

投写距離計算式 (A)				
最短	A(cm) = (投写画面サイズ(インチ))	×	3.1599	-3.4418
最長	A(cm) = (投写画面サイズ(インチ))	×	3.79451	-3.4418

レンズセンターからスクリーン上端までの高さ(H) ※最短時 $H(\text{cm}) = \text{スクリーンサイズ(インチ)} \times 0.03459$

<画面アスペクト比 16:10 の場合>

投写距離計算式 (A)				
最短	A(cm) = (投写画面サイズ(インチ))	×	3.07442	-3.4418
最長	A(cm) = (投写画面サイズ(インチ))	×	3.69187	-3.4418

レンズセンターからスクリーン上端までの高さ(H) ※最短時 $H(\text{cm}) = \text{スクリーンサイズ(インチ)} \times -0.03365$

■投写距離 (EB-W18/EH-TW410)

投写距離はおおよその値となります。弊社ホームページにて、より詳細な投写シミュレートが可能なツールを用意しておりますのであわせてご活用下さい。(http://www.epson.jp/products/simulator/sim_projector/)

※各値の単位について - 投写画面サイズ: インチ / スクリーンのおおよその大きさ: メートル / 投写距離および距離 H: センチメートル

<画面アスペクト比 16:10 の場合>

投写画面サイズ	スクリーンのおおよその大きさ		投写距離		距離H
	幅	高さ	最短	最長	
35	0.8	× 0.5	97	117	-4
40	0.9	× 0.5	111	134	-5
50	1.1	× 0.7	139	168	-6
60	1.3	× 0.8	168	202	-7
70	1.5	× 0.9	196	236	-8
80	1.7	× 1.1	225	270	-10
90	1.9	× 1.2	253	304	-11
100	2.2	× 1.3	281	338	-12
120	2.6	× 1.6	338	407	-14
150	3.2	× 2.0	424	509	-18
180	3.9	× 2.4	509	611	-22
200	4.3	× 2.7	566	680	-24
220	4.7	× 3.0	623	748	-26
250	5.4	× 3.4	708	850	-30
280	6.0	× 3.8	793	953	-34
300	6.5	× 4.0	850	1021	-36
320	6.9	× 4.3	907	1089	-39

<画面アスペクト比 16:9 の場合>

投写画面サイズ	スクリーンのおおよその大きさ		投写距離		距離H
	幅	高さ	最短	最長	
35	0.8	× 0.4	99	120	-2
40	0.9	× 0.5	114	137	-2
50	1.1	× 0.6	143	172	-3
60	1.3	× 0.7	172	208	-3
70	1.5	× 0.9	202	243	-4
80	1.8	× 1.0	231	278	-4
90	2.0	× 1.1	260	313	-5
100	2.2	× 1.2	289	348	-5
120	2.7	× 1.5	348	418	-7
150	3.3	× 1.9	435	523	-8
180	4.0	× 2.2	523	628	-10
200	4.4	× 2.5	582	699	-11
220	4.9	× 2.7	640	769	-12
250	5.5	× 3.1	728	874	-14
280	6.2	× 3.5	815	979	-15
300	6.6	× 3.7	874	1049	-16
310	6.9	× 3.9	903	1084	-17

<画面アスペクト比の 4:3 場合>

投写画面サイズ	スクリーンのおおよその大きさ		投写距離		距離H
	幅	高さ	最短	最長	
30	0.6	× 0.5	94	113	-4
40	0.8	× 0.6	126	152	-5
50	1.0	× 0.8	158	190	-7
60	1.2	× 0.9	190	229	-8
70	1.4	× 1.1	222	267	-10
80	1.6	× 1.2	255	306	-11
90	1.8	× 1.4	287	345	-12
100	2.0	× 1.5	319	383	-14
120	2.4	× 1.8	383	461	-16
150	3.0	× 2.3	480	577	-20
180	3.7	× 2.7	577	692	-25
200	4.1	× 3.0	641	770	-27
220	4.5	× 3.4	705	847	-30
250	5.1	× 3.8	802	963	-34
280	5.7	× 4.3	898	1079	-38

■投写距離計算式 (EB-W18/EH-TW410)

<画面アスペクト比 16:10 の場合>

投写距離計算式 (A)				
最短	A(cm) = (投写画面サイズ(インチ))	×	2.8438	-2.9337
最長	A(cm) = (投写画面サイズ(インチ))	×	3.4126	-2.9337

レンズセンターからスクリーン上端までの高さ(H) ※最短時 $H(\text{cm}) = \text{スクリーンサイズ(インチ)} \times -0.12032$

<画面アスペクト比 16:9 の場合>

投写距離計算式 (A)				
最短	A(cm) = (投写画面サイズ(インチ))	×	2.92287	-2.9337
最長	A(cm) = (投写画面サイズ(インチ))	×	3.50748	-2.9337

レンズセンターからスクリーン上端までの高さ(H) ※最短時 $H(\text{cm}) = \text{スクリーンサイズ(インチ)} \times -0.05448$

<画面アスペクト比 4:3 の場合>

投写距離計算式 (A)				
最短	A(cm) = (投写画面サイズ(インチ))	×	3.2194	-2.9337
最長	A(cm) = (投写画面サイズ(インチ))	×	3.86333	-2.9337

レンズセンターからスクリーン上端までの高さ(H) ※最短時 $H(\text{cm}) = \text{スクリーンサイズ(インチ)} \times -0.13621$

■ 投写距離 (EB-X18)

投写距離はおおよその値となります。弊社ホームページにて、より詳細な投写シミュレートが可能なツールを用意しておりますのであわせてご活用下さい。(http://www.epson.jp/products/simulator/sim_projector/)

※各値の単位について - 投写画面サイズ: インチ / スクリーンのおおよその大きさ: メートル / 投写距離および距離 H: センチメートル

<画面アスペクト比の 4:3 場合>

投写画面サイズ	スクリーンのおおよその大きさ		投写距離		距離H
	幅	高さ	最短	最長	
30	0.6	× 0.5	89	107	-5
40	0.8	× 0.6	119	143	-7
50	1.0	× 0.8	150	180	-8
60	1.2	× 0.9	180	217	-10
70	1.4	× 1.1	210	253	-12
80	1.6	× 1.2	241	290	-14
90	1.8	× 1.4	271	326	-15
100	2.0	× 1.5	302	363	-17
120	2.4	× 1.8	363	436	-20
150	3.0	× 2.3	454	546	-25
180	3.7	× 2.7	546	656	-30
200	4.1	× 3.0	607	729	-34
220	4.5	× 3.4	668	802	-37
250	5.1	× 3.8	759	912	-42
280	5.7	× 4.3	851	1021	-47
300	6.1	× 4.6	912	1095	-51

<画面アスペクト比 16:9 の場合>

投写画面サイズ	スクリーンのおおよその大きさ		投写距離		距離H
	幅	高さ	最短	最長	
30	0.7	× 0.4	97	117	1
40	0.9	× 0.5	130	156	1
50	1.1	× 0.6	163	196	1
60	1.3	× 0.7	196	236	1
70	1.5	× 0.9	230	276	2
80	1.8	× 1.0	263	316	2
90	2.0	× 1.1	296	356	2
100	2.2	× 1.2	329	396	2
120	2.7	× 1.5	396	475	3
150	3.3	× 1.9	495	595	3
180	4.0	× 2.2	595	715	4
200	4.4	× 2.5	661	794	5
220	4.9	× 2.7	728	874	5
250	5.5	× 3.1	827	994	6
275	6.1	× 3.4	910	1093	6

<画面アスペクト比 16:10 の場合>

投写画面サイズ	スクリーンのおおよその大きさ		投写距離		距離H
	幅	高さ	最短	最長	
30	0.6	× 0.4	94	113	-1
40	0.9	× 0.5	126	152	-2
50	1.1	× 0.7	159	191	-2
60	1.3	× 0.8	191	230	-3
70	1.5	× 0.9	223	269	-3
80	1.7	× 1.1	256	307	-4
90	1.9	× 1.2	288	346	-4
100	2.2	× 1.3	320	385	-4
120	2.6	× 1.6	385	462	-5
150	3.2	× 2.0	482	579	-7
180	3.9	× 2.4	579	695	-8
200	4.3	× 2.7	643	773	-9
220	4.7	× 3.0	708	850	-10
250	5.4	× 3.4	805	967	-11
280	6.0	× 3.8	902	1083	-13

■ 投写距離計算式 (EB-X18)

<画面アスペクト比 4:3 の場合>

投写距離計算式 (A)				
最短	A(cm) = (投写画面サイズ(インチ))	×	3.0487	-2.9337
最長	A(cm) = (投写画面サイズ(インチ))	×	3.6585	-2.9337

レンズセンターからスクリーン上端までの高さ(H) ※最短時 $H(\text{cm}) = \text{スクリーンサイズ(インチ)} \times -0.16939$

<画面アスペクト比 16:9 の場合>

投写距離計算式 (A)				
最短	A(cm) = (投写画面サイズ(インチ))	×	3.32147	-2.9337
最長	A(cm) = (投写画面サイズ(インチ))	×	3.98582	-2.9337

レンズセンターからスクリーン上端までの高さ(H) ※最短時 $H(\text{cm}) = \text{スクリーンサイズ(インチ)} \times 0.02299$

<画面アスペクト比 16:10 の場合>

投写距離計算式 (A)				
最短	A(cm) = (投写画面サイズ(インチ))	×	3.23162	-2.9337
最長	A(cm) = (投写画面サイズ(インチ))	×	3.878	-2.9337

レンズセンターからスクリーン上端までの高さ(H) ※最短時 $H(\text{cm}) = \text{スクリーンサイズ(インチ)} \times -0.04494$

■投写距離 (EB-S18)

投写距離はおおよその値となります。弊社ホームページにて、より詳細な投写シミュレートが可能なツールを用意しておりますのであわせてご活用下さい。(http://www.epson.jp/products/simulator/sim_projector/)

※各値の単位について - 投写画面サイズ: インチ / スクリーンのおおよその大きさ: メートル / 投写距離および距離H: センチメートル

<画面アスペクト比の 4:3 場合>

投写画面サイズ	スクリーンのおおよその大きさ		投写距離		距離H
	幅	高さ	最短	最長	
30	0.6	× 0.5	88	119	-5
40	0.8	× 0.6	117	159	-7
50	1.0	× 0.8	147	200	-8
60	1.2	× 0.9	177	240	-10
70	1.4	× 1.1	207	280	-12
80	1.6	× 1.2	237	321	-13
90	1.8	× 1.4	267	361	-15
100	2.0	× 1.5	297	401	-17
120	2.4	× 1.8	356	482	-20
150	3.0	× 2.3	446	603	-25
180	3.7	× 2.7	536	724	-30
200	4.1	× 3.0	595	805	-33
220	4.5	× 3.4	655	885	-37
250	5.1	× 3.8	745	1006	-42
280	5.7	× 4.3	835	1127	-46
300	6.1	× 4.6	894	-	-50
350	7.1	× 5.3	1044	-	-58

<画面アスペクト比 16:9 の場合>

投写画面サイズ	スクリーンのおおよその大きさ		投写距離		距離H
	幅	高さ	最短	最長	
30	0.7	× 0.4	96	130	1
40	0.9	× 0.5	128	174	1
50	1.1	× 0.6	161	218	1
60	1.3	× 0.7	193	262	2
70	1.5	× 0.9	226	306	2
80	1.8	× 1.0	258	349	2
90	2.0	× 1.1	291	393	2
100	2.2	× 1.2	323	437	3
120	2.7	× 1.5	389	525	3
150	3.3	× 1.9	486	657	4
180	4.0	× 2.2	584	789	5
200	4.4	× 2.5	649	877	5
220	4.9	× 2.7	714	965	6
250	5.5	× 3.1	812	1097	7
280	6.2	× 3.5	909	1228	7
300	6.6	× 3.7	974	-	8
320	7.1	× 4.0	1040	-	9

<画面アスペクト比 16:10 の場合>

投写画面サイズ	スクリーンのおおよその大きさ		投写距離		距離H
	幅	高さ	最短	最長	
30	0.6	× 0.4	93	126	-1
40	0.9	× 0.5	125	169	-2
50	1.1	× 0.7	156	212	-2
60	1.3	× 0.8	188	254	-2
70	1.5	× 0.9	220	297	-3
80	1.7	× 1.1	251	340	-3
90	1.9	× 1.2	283	383	-4
100	2.2	× 1.3	315	425	-4
120	2.6	× 1.6	378	511	-5
150	3.2	× 2.0	473	639	-6
180	3.9	× 2.4	568	768	-7
200	4.3	× 2.7	631	853	-8
220	4.7	× 3.0	695	939	-9
250	5.4	× 3.4	790	1067	-10
280	6.0	× 3.8	885	1195	-12
300	6.5	× 4.0	948	-	-12
330	7.1	× 4.4	1043	-	-14

■投写距離計算式 (EB-S18)

<画面アスペクト比 4:3 の場合>

投写距離計算式 (A)				
最短	A (cm) = (投写画面サイズ(インチ))	×	2.98777	-2.07448
最長	A (cm) = (投写画面サイズ(インチ))	×	4.03349	-2.07448

レンズセンターからスクリーン上端までの高さ(H) ※最短時 $H(\text{cm}) = \text{スクリーンサイズ(インチ)} \times -0.16601$

<画面アスペクト比 16:9 の場合>

投写距離計算式 (A)				
最短	A (cm) = (投写画面サイズ(インチ))	×	3.25508	-2.07448
最長	A (cm) = (投写画面サイズ(インチ))	×	4.39436	-2.07448

レンズセンターからスクリーン上端までの高さ(H) ※最短時 $H(\text{cm}) = \text{スクリーンサイズ(インチ)} \times 0.02668$

<画面アスペクト比 16:10 の場合>

投写距離計算式 (A)				
最短	A (cm) = (投写画面サイズ(インチ))	×	3.16703	-2.07448
最長	A (cm) = (投写画面サイズ(インチ))	×	4.27549	-2.07448

レンズセンターからスクリーン上端までの高さ(H) ※最短時 $H(\text{cm}) = \text{スクリーンサイズ(インチ)} \times -0.04135$

■対応解像度

コンピュータ映像(アナログ RGB)

信号	リフレッシュレート(Hz)	解像度
VGA	60/72/75/85	640x480
SVGA	56/60/72/75/85	800x600
XGA	60/70/75/85	1024x768
WXGA	60	1280x768
	60	1366x768
	60/75/85	1280x800
WXGA+	60/75/85	1440x900
WXGA++※1	60	1600x900
SXGA	70/75/85	1152x864
	60/75/85	1280x1024
	60/75/85	1280x960
SXGA+	60/75	1400x1050
WSXGA+※2	60	1680x1050
UXGA※1	60	1600x1200
MAC13	67	640x480
MAC16	75	832x624
MAC19	75	1024x768
	59	1024x768
MAC21	75	1152x870

※1 EB-S18 は除く

※2 EB-W18/EH-TW410 のみ
(環境設定メニューの[入力解像度]で[ワイド]を選択時)

コンポーネントビデオ

信号	リフレッシュレート(Hz)	解像度
SDTV(480i)	60	720x480
SDTV(576i)	50	720x576
SDTV(480p)	60	720x480
SDTV(576p)	50	720x576
HDTV(720p)	50/60	1280x720
HDTV(1080i)	50/60	1920x1080

コンポジットビデオ

信号	リフレッシュレート(Hz)	解像度
NTSC	60	720x480
SECAM	50	720x576
PAL	50/60	720x576

HDMI

信号	リフレッシュレート(Hz)	解像度
VGA	60	640x480
SVGA	60	800x600
XGA	60	1024x768
WXGA	60	1280x800
	60	1366x768
WXGA+	60	1440x900
WXGA++※1	60	1600x900
SXGA	60	1280x960
	60	1280x1024
SXGA+	60	1400x1050
WSXGA+※2	60	1680x1050
UXGA※1	60	1600x1200
SDTV(480i/480p)	60	720x480
SDTV(576i/576p)	50	720x576
HDTV(720p)	50/60	1280x720
HDTV(1080i)	50/60	1920x1080
HDTV(1080p)	24/30/50/60	1920x1080

※1 EB-S18 は除く ※2 EB-W18/EH-TW410 のみ

■設置可能角度

垂直方向：以下図の通り、上向き・下向きで 30 度までの設置が可能です。水平方向：リアフットを伸縮できる範囲で傾けることが可能です。

※垂直設置角度範囲

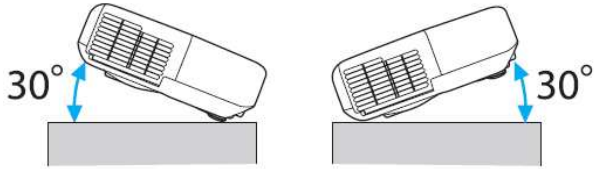

決められた角度以外で設置した場合
故障や光学部品の早期劣化の原因となります。

重ねて投写しないでください。

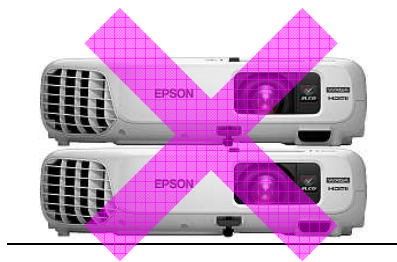

立てて投写しないでください。



■吸気・排気の方法

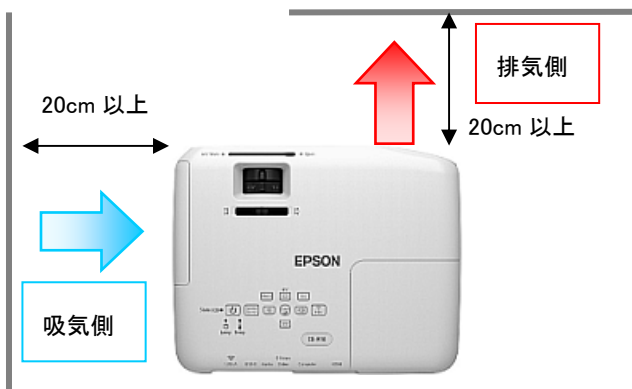

本機を設置する際は、排気口や吸気口を壁などから **20cm** 以上
離してお使いください。

■監視・制御

以下の方法でプロジェクターを監視・制御できます。詳しくはプロジェクターに添付の『取扱説明書』をご覧ください。

・ESC/VP21 コマンド

USB ケーブルで本機と接続したコンピューターから、通信コマンドで本機を制御します。

ESC/VP21 コマンドでプロジェクターを監視・制御するには、お使いのコンピューターに USB 通信ドライバー (EPSON USB-COM Driver) のインストールが必要です。EPSON USB-COM Driver は以下の Web サイトからダウンロードしてください。

<http://www.epson.jp/download/>

・Web 制御

本機とネットワーク接続したコンピューターの Web ブラウザーを利用して、コンピューターから本機の設定や制御が行えます。

・EasyMP Monitor (EPSON 提供のアプリケーションソフト)

ネットワーク上にある複数の EPSON プロジェクターを集中管理できます。EasyMP Monitor は以下の Web サイトからダウンロードしてください。

<http://www.epson.jp/download/>

■代表的なプロジェクター制御コマンド

本機に電源オンのコマンドを送信すると、電源が入りウォームアップ状態になります。本機は電源オンの状態になったときにコロン ':' (3Ah)を返信します。このように本機はコマンドを受け取ると、そのコマンドを実行後 ':' を返し、次のコマンドを受け付けます。異常終了のときは、エラーメッセージを出力した後に ':' を返信します。

【制御コマンド】

項目	コマンド (ASCII)		
電源の ON/OFF	ON	PWR ON	
	OFF	PWR OFF	
信号切り替え	コンピューター	オート	SOURCE 1F
		RGB	SOURCE 11
		コンポーネント	SOURCE 14
	HDMI	SOURCE 30	
	ビデオ	SOURCE 41	
	S-ビデオ	SOURCE 42	
	USB Display	SOURCE 51	
	USB	SOURCE 52	
LAN	SOURCE 53		
キー操作	自動調整	KEY 4A	
AV ミュートの ON/OFF	ON	MUTE ON	
	OFF	MUTE OFF	
AV ミュート機能の切り替え	黒	MSEL 00	
	青	MSEL 01	
	ロゴ	MSEL 02	

【ステータス取得コマンド】

項目	コマンド (ASCII)
電源ステータス	PWR? 00:スタンバイ 01:通常状態 02:ウォームアップ 03:クールダウン 04:ネットワーク監視 05:異常スタンバイ
ランプ稼働時間取得	LAMP? 稼働時間の数値が返答
A/V ミュートステータス	MUTE? ON:A/V ミュート有効 OFF:A/V ミュート無効
入力ソースステータス	SOURCE? 前ページの入力ソースのパラメータ値が返答

上記以外の制御コマンドの情報が必要な場合、弊社ホームページに掲載しております『ESC/VP21 コマンドガイド』を参照下さい。

(http://www.epson.jp/products/download/elp/escvp21_kyodaku.htm)