

## Home Projector EMP-TW700

取扱説明書

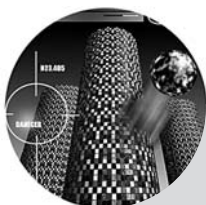

### お使いになる前に

お買い上げいただきまして、ありがとうございます。本製品を安全に正しくお使いいただくために、添付のマニュアル類をよくお読みください。不明な点はいつでも解決できるように、その後はすぐに見られる場所に大切に保存してください。

# 説明書の構成と表示の意味

## 各説明書の使い方

本機の説明書は、次の2冊で構成されています。以下の順番でお読みください。

### ① 安全にお使いいただくために / サポートとサービスのご案内

本機を安全にお使いいただくための注意事項とサポート・サービスのご案内、トラブルチェックシートなどが記載されています。  
使い始める前に、必ずご覧ください。

### ② 取扱説明書(本書)



本機を使い始めるまでの準備や基本操作、環境設定メニューの使い方と、困ったときの対処方法、お手入れの方法などについて記載しています。

## 説明書中の表示の意味





### 安全に関する表示

取扱説明書および製品には、製品を安全に正しくお使いいただき、お客様や他の人への危害や財産への損害を未然に防止するために、絵表示が使われています。

その表示と意味は次のとおりです。内容をよくご理解いただいた上で本文をお読みください。

 <b>警告</b>	この表示を無視して誤った取り扱いをすると、人が死亡または重傷を負う可能性が想定される内容を示しています。
 <b>注意</b>	この表示を無視して誤った取り扱いをすると、人が傷害を負う可能性が想定される内容および物的損害のみの発生が想定される内容を示しています。

### 一般情報に関する表示

 <b>注意</b>	本機の故障や損傷の原因になるおそれがある内容を記載しています。
 <b>ポイント</b>	関連する情報や知っておくと便利な情報を記載しています。
	関連事項や、より詳しい説明を記載しているページを示しています。
	マークの前のアンダーラインの引かれた用語は、用語解説で説明しています。 「付録 用語解説」をご覧ください。📄 p.52
 <b>On</b> <b>Menu</b> など	リモコン、または操作パネルのボタンを示しています。
<b>「(メニュー名)」</b>	環境設定メニューの項目を示しています。 例:「画質」→「カラーモード」
<b>「(名称)」</b>	本機の接続端子名を示しています。 例:[Video]

### 「本機」または「本プロジェクター」という表記について

本書の中に出てくる「本機」または「本プロジェクター」という表記には、プロジェクター本体のほか同梱品や別売品も含まれる場合があります。

# 同梱品の確認

下記のチェックリストをご覧になり、同梱品を確認してください。

万一、不足や不良がありましたら、お手数ですがお買い求めいただいた販売店までご連絡ください。

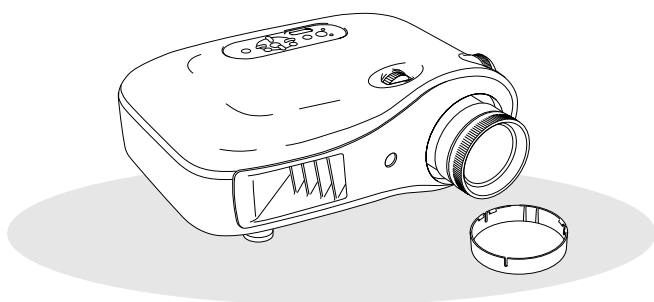

プロジェクター本体(レンズカバー付属)

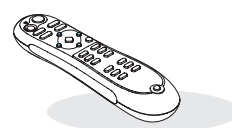

リモコン

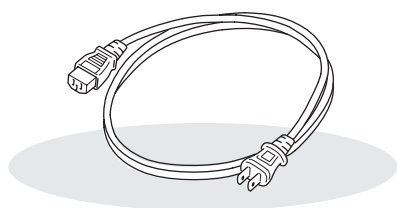

電源ケーブル(日本国内用3.0m)  
本機と電源コンセントを接続します。

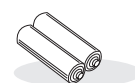

単3アルカリ乾電池(2本)  
リモコンにセットして使います。

## ドキュメント類

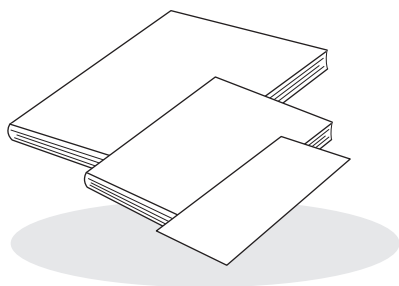

- 安全にお使いいただくために/サポートとサービスのご案内
- 取扱説明書
- 保証書

# 目次

■本機の特長.....	4	リモコン .....	7
■各部の名称と働き .....	6	背面 .....	8
前面/上面 .....	6	底面 .....	8
本体操作パネル .....	6	■外形寸法図.....	9

## 使い始めるまでの準備

■設置しよう.....	10	■映像機器と接続しよう.....	12
投写サイズを調整する .....	10	■リモコンを準備しよう.....	13
		リモコンに電池をセットする.....	13

## 基本操作

■投写しよう.....	14	■投写画面を調整しよう.....	16
電源を入れて投写する .....	14	ピント調整(フォーカス調整).....	16
		投写サイズの微調整(ズーム調整) .....	16
		投写映像の位置調整(レンズシフト).....	16

## 画質の調整

■画質の調整をしよう .....	18	■さらに画質を究めよう.....	23
映り具合を選ぶ(カラーモード) .....	18	シャープネス(アドバンスト)の調整.....	23
ワイド画面で映像を投写する(アスペクト) .....	18	オートアイリス(自動絞り)の設定 .....	23
■こだわりの色調整をしよう.....	20	■登録した画質で映像を見よう(メモリ機能) .....	24
肌の色の調整.....	20	画質の登録(メモリ登録) .....	24
絶対色温度の調整.....	20	登録した画質の呼び出し(メモリ呼出) .....	24
ガンマの調整.....	20		
RGBの調整(オフセット・ゲイン).....	22		
色相・彩度の調整 .....	22		

## 環境設定メニュー

■環境設定メニューの機能 .....	26	映像メニュー .....	29
環境設定メニュー一覧 .....	26	設定メニュー .....	31
画質メニュー .....	28	メモリメニュー .....	33
		初期化メニュー .....	34
		環境設定メニューの操作.....	34

## 困ったときに

■故障かなと思ったら.....	35
インジケータの見方.....	35
●⚠(異常/警告)インジケータ 点灯・点滅時..	35
●Ⓜ(オペレーション)インジケータ 点灯・点滅時.....	35

インジケータを確認してもわからないとき ...	36
●映像に関するトラブル .....	36
●投写開始時のトラブル .....	40
●リモコンでのトラブル .....	40

## 付録

■お手入れの方法.....	42
各部の掃除.....	42
●エアーフィルタの掃除 .....	42
●本体の掃除 .....	42
●レンズの掃除.....	42
消耗品の交換時期 .....	43
●エアーフィルタの交換時期 .....	43
●ランプの交換時期 .....	43
消耗品の交換 .....	44
●エアーフィルタの交換方法 .....	44
●ランプの交換方法 .....	44
●ランプ点灯時間初期化 .....	44

■オプション・消耗品一覧.....	46
■対応解像度一覧.....	47
●コンポーネントビデオ .....	47
●コンポジットビデオ/S-ビデオ .....	47
●コンピュータ映像.....	48
■仕様一覧.....	49
■用語解説.....	52
■索引.....	54

## ▶ ご覧になるお部屋や映像に合わせた映り具合の選択 (カラーモード)

あらかじめ登録されている次の7つの設定から、使用シーンに応じて画質を選択するだけで最適な映像を投写できます。

「ナチュラル」「シアター」「シアター・ブラック1」「シアター・ブラック2」「sRGB」を選択すると、自動的にエプソンシネマフィルタが装着され、映像全体がしまり、人物の肌の色もより自然な色合いになります。

📖 p.18

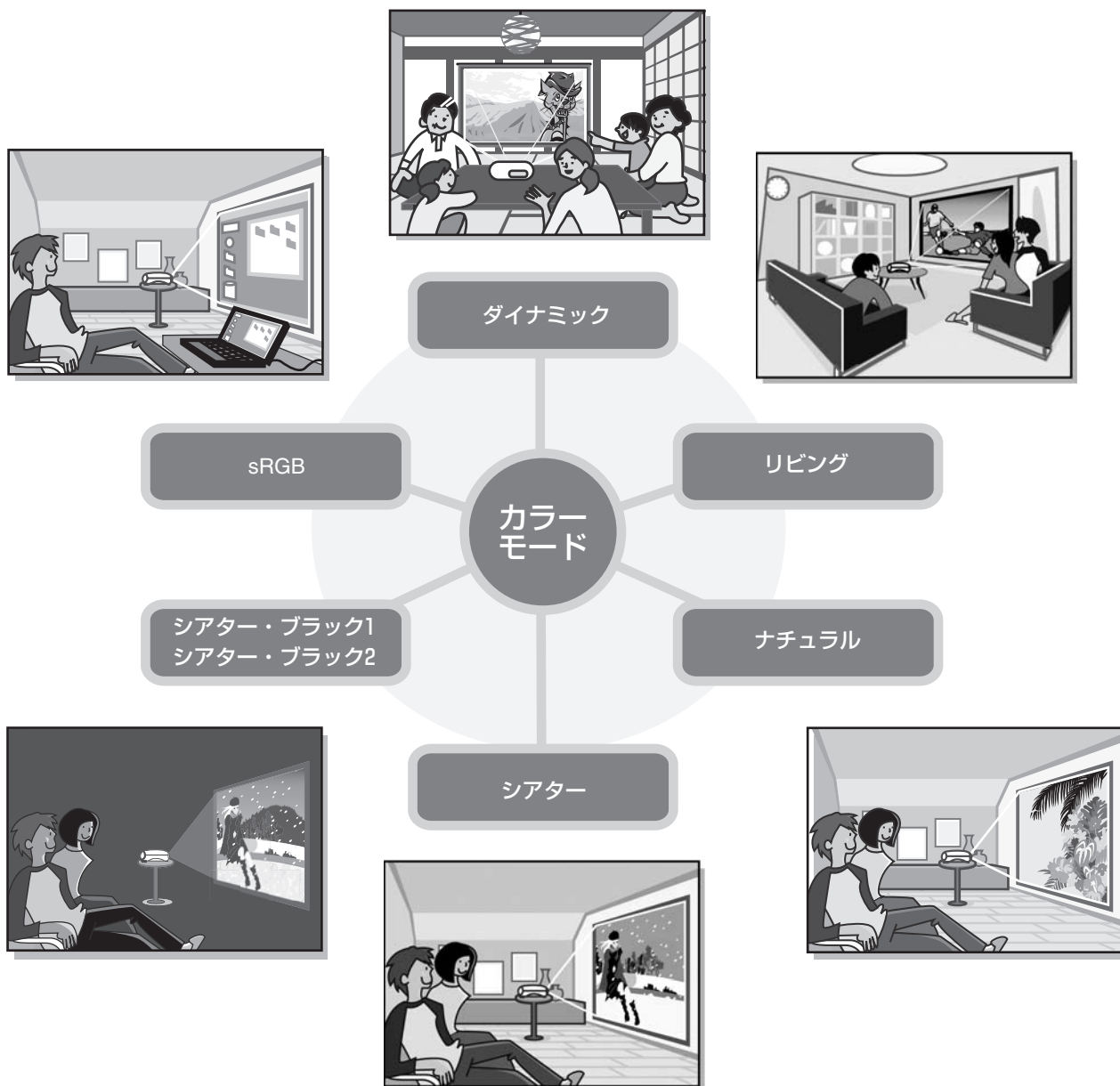

## ▶ こだわりの色調整

カラーモードに加え、お好みに合わせて映像の絶対色温度や肌の色を簡単に調整できます。さらに、ガンマ調整、RGB各色のオフセット・ゲインの調整、RGBCMY各色の色相・彩度の調整を組み合わせ、映像に合わせた思い通りの色を実現できます。📖 p.20

## ▶ 広角レンズシフト搭載

投写映像の位置を、映像をゆがめることなく上下・左右に調整できるレンズシフト機能を搭載。天吊りにしたり、スクリーンのサイドから投写したり設置場所を選びません。📖 p.16

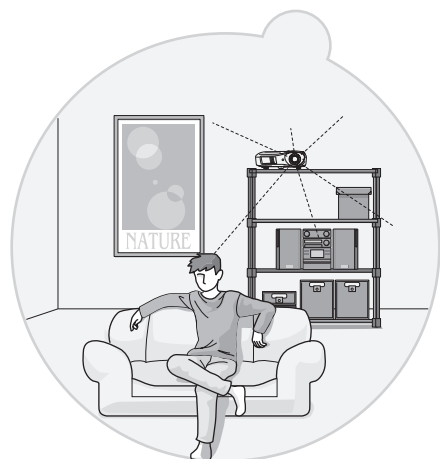
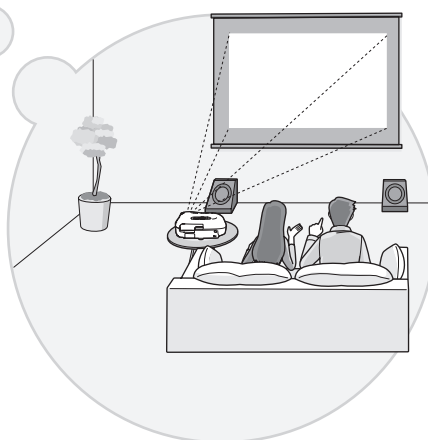
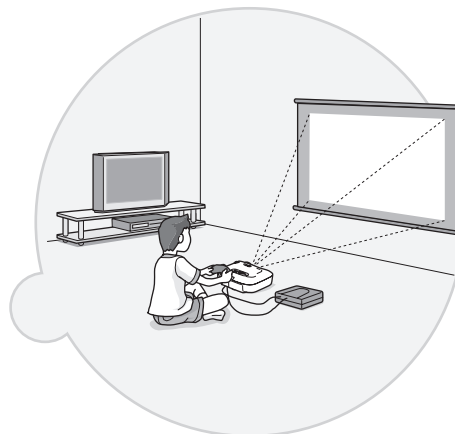
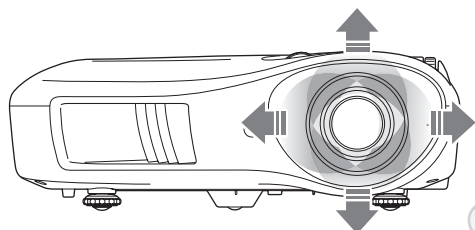

## ▶ 2.1倍短焦点ズームレンズ搭載

2.1倍短焦点ズームレンズ搭載しているので、6畳間で100型の大画面(16:9のスクリーンの場合)へ投写することもできます。📖 p.10

## ▶ 高機能画質調整

「オートアイリス」や「シャープネス(アドバンスト)」などの高機能画質調整により、さらに鮮明な画質をお楽しみいただけます。オートアイリス機能をオンにすると、投写中の映像に合わせて光量を自動的に調整し、奥行きと深みのある映像を作り出します。シャープネス機能は、映像全体の調整だけでなく、髪の毛や衣服の模様など、特定の領域をくっきりと際立たせることもできます。📖 p.23

## ▶ 映像に合わせて設定できる豊富な機能

その他にも、以下のような多彩な機能があります。

- 明るすぎが原因の白飛びを防ぐ「EPSON Super White」📖 p.30
- 動きの大きな映像や静止画などに合わせて選べる「プログレッシブ」変換 📖 p.30
- ワイド映像をご覧いただける「アスペクト」機能 📖 p.18
- 調整した結果を登録しておき、リモコンのボタンで簡単に呼び出すことができる「メモリ機能」📖 p.24
- 調整後、誤って操作しないようにする「操作パネルロック」や、お子様が誤って電源を入れてレンズをのぞかないようにする「チャイルドロック設定」📖 p.31

# 各部の名称と働き

## 前面 / 上面

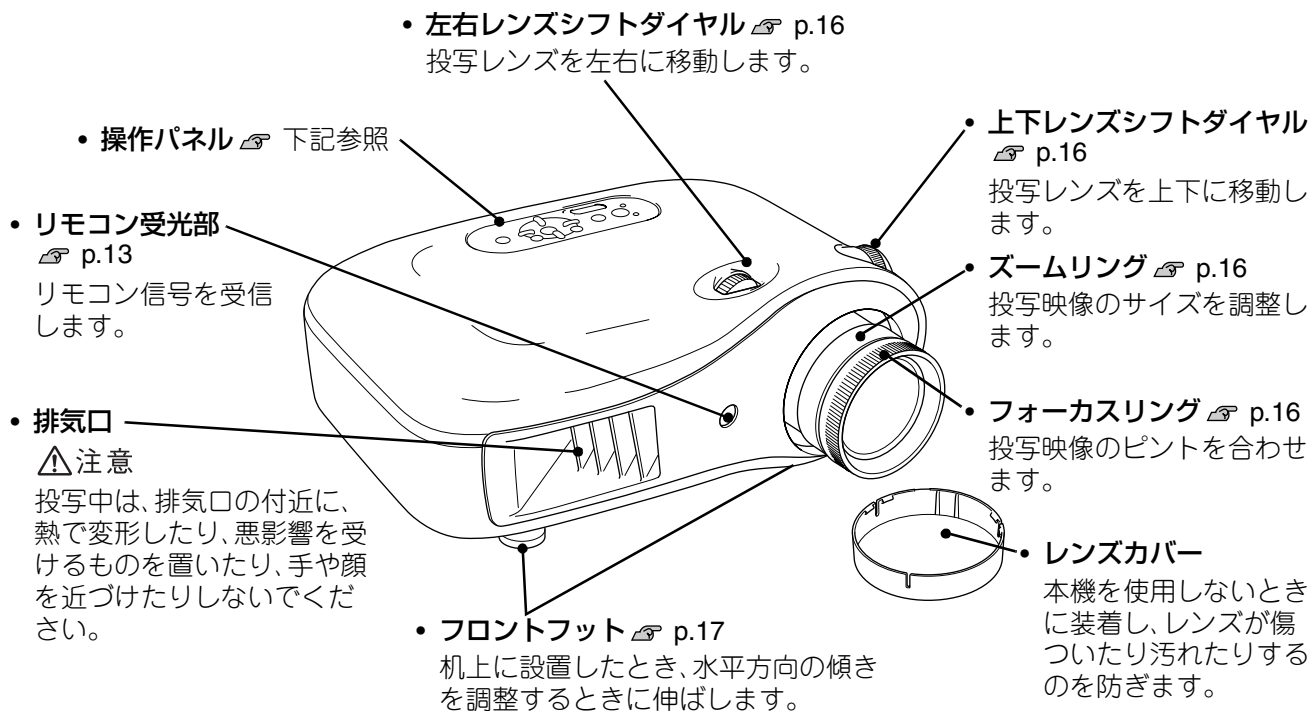

## 本体操作パネル

説明のないボタンは、リモコンに同じボタンがあります。そちらをご覧ください。

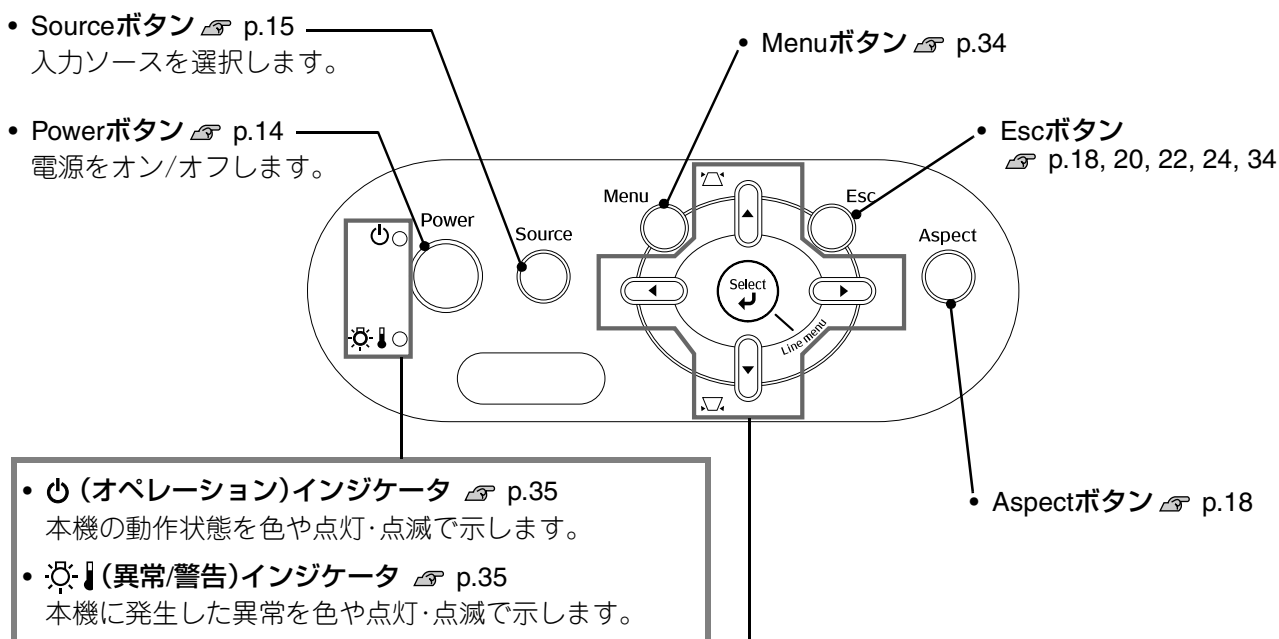

• Select/Line menuボタン p.18, 24, 34











• ▲ / ▽ ▼ / ▹ ボタン p.17, 18, 20, 24, 34  
 メニュー表示中は、項目を選択する上下ボタンとして使います。メニューが表示されていないときは、台形ゆがみを補正します。

• ◀ ▶ ボタン p.20, 34  
 メニューの調整値を選択する左右ボタンとして使います。

# リモコン

- 
- インジケータ**  
 リモコン信号を出力しているときに発光します。
  - リモコン発光部** p.13  
 リモコン信号を出力します。
  - Memoryボタン** p.24  
 登録したメモリを呼び出します。
  - Menuボタン** p.34  
 環境設定メニューのフルメニューを表示/終了します。
  - ◀ ▶ ▲ ▼ ボタン** p.18, 20, 22, 24, 34  
 メニューの項目や調整値を選択するときに押します。
  - Select/Line menuボタン** p.18, 24, 34  
 ラインメニューを表示します。メニュー表示中は、メニュー項目などを選択し、次に進むときに押します。
  - Gammaボタン** p.20  
 ガンマ値を調整します。
  - Color Temp.ボタン** p.20  
 絶対色温度を調整します。
  - Patternボタン** p.17  
 押すたびにテストパターンを表示/終了します。
  - On/Offボタン** p.14  
 プロジェクターの電源をオン/オフします。
  - Color Modeボタン** p.18  
 カラーモードを選択します。
  - Aspectボタン** p.18  
 アスペクトを選択します。
  - Escボタン** p.18, 20, 24, 34  
 メニュー表示中に押すと、1つ上の階層に戻ります。
  - Sourceボタン** p.15  
 各端子からの映像に切り替えます。
    - HDMI▶▶ボタン
    - D/SCARTボタン
    - Compo.ボタン
    - PCボタン
    - S-Video▶▶ボタン
    - Videoボタン
 ※SCARTはヨーロッパなどで使われている接続方式で、通常他の地域では使いません。
  - Contrastボタン** p.28  
 コントラスト▶▶を調整します。
  - S.Tone (Skin Tone) ボタン** p.20  
 肌の色を調整します。
  - Blankボタン**  
 押すたびに、映像を一時的に消す/解除します。
  - ☼ (照光)ボタン**  
 押すとリモコン上のすべてのボタンが光ります。約10秒間経過すると自動的に消灯します。

## 背面

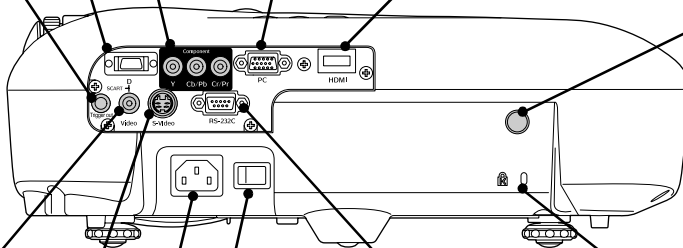
- **[D]入力端子**  p.12  
ビデオ機器のコンポーネントビデオ(YCbCrやYPbPr)端子やD端子と接続します。
  - **[Component]入力端子**  p.12  
ビデオ機器のコンポーネントビデオ( YCbCr ▶▶ やYPbPr ▶▶ )端子と接続します。
  - **[PC]入力端子**  p.12  
コンピュータのRGB端子と接続します。
  - **[HDMI]▶▶入力端子**  p.12  
HDMIに対応したビデオ機器やコンピュータと接続します。
  - **リモコン受光部**  p.13  
リモコン信号を受信します。
  - **盗難防止用ロック▶▶** (🔒)  p.53
  - **[Video]入力端子**  p.12  
ビデオ機器の一般的な映像端子と接続します。
  - **[S-Video]入力端子**  p.12  
ビデオ機器のS-ビデオ▶▶端子と接続します。
  - **主電源スイッチ**  p.14
  - **[電源]端子**  p.14  
電源ケーブルを接続します。
  - **[RS-232C]端子**  
RS-232Cケーブルでコンピュータと接続します。プロジェクター制御用の端子で通常は使用しません。
- 

## 底面

- **天吊固定部(4箇所)**  p.46  
天井から吊り下げて使うとき、オプションの天吊り金具を取り付けます。

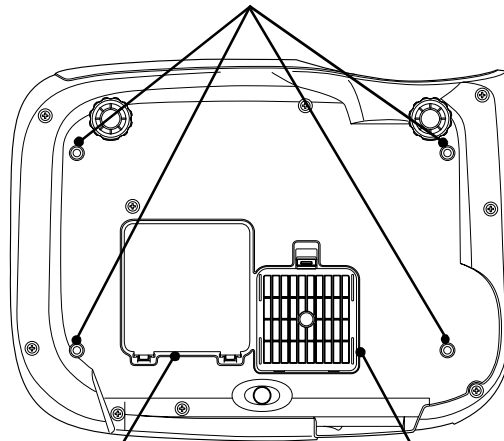

- **ランプカバー**  p.44  
ランプの交換時にこのカバーを開けて、中のランプを交換します。
- **エアフィルタ(吸気口)**  p.42, 44  
吸気時に本機内部にホコリやゴミが入るのを防ぎます。定期的に掃除してください。

# 外形寸法図

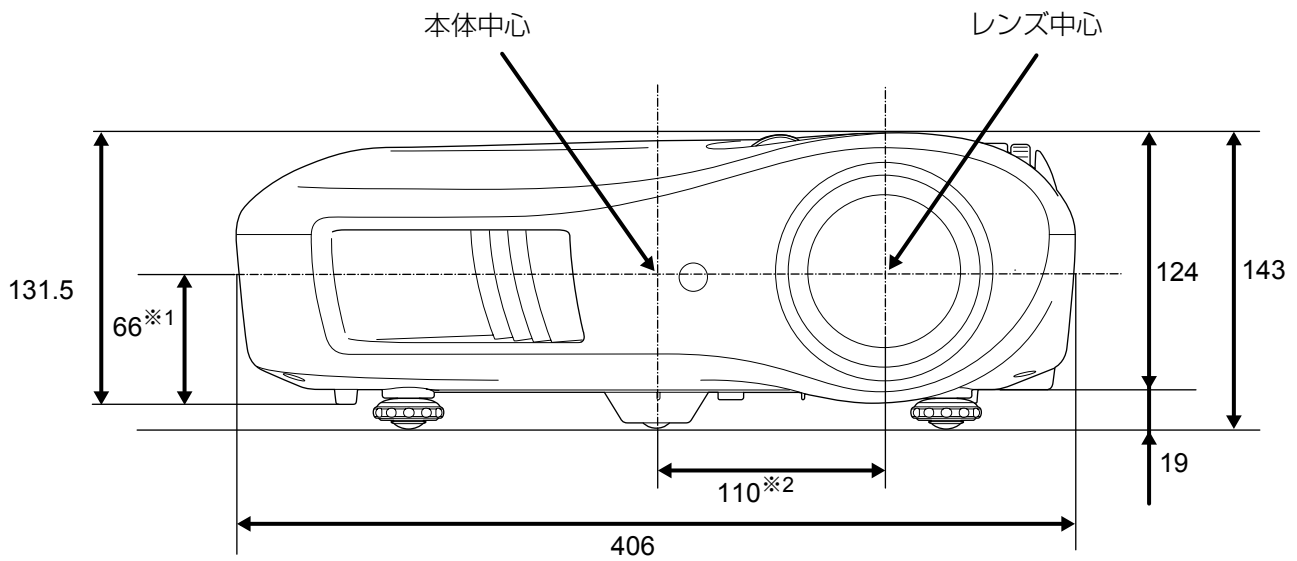

- ※1 レンズ中心から天吊固定部までの寸法  
(レンズシフト量: 上下方向最大8.8 mm)
- ※2 レンズ中心から本体中心までの寸法  
(レンズシフト量: 左右方向最大7.7 mm)

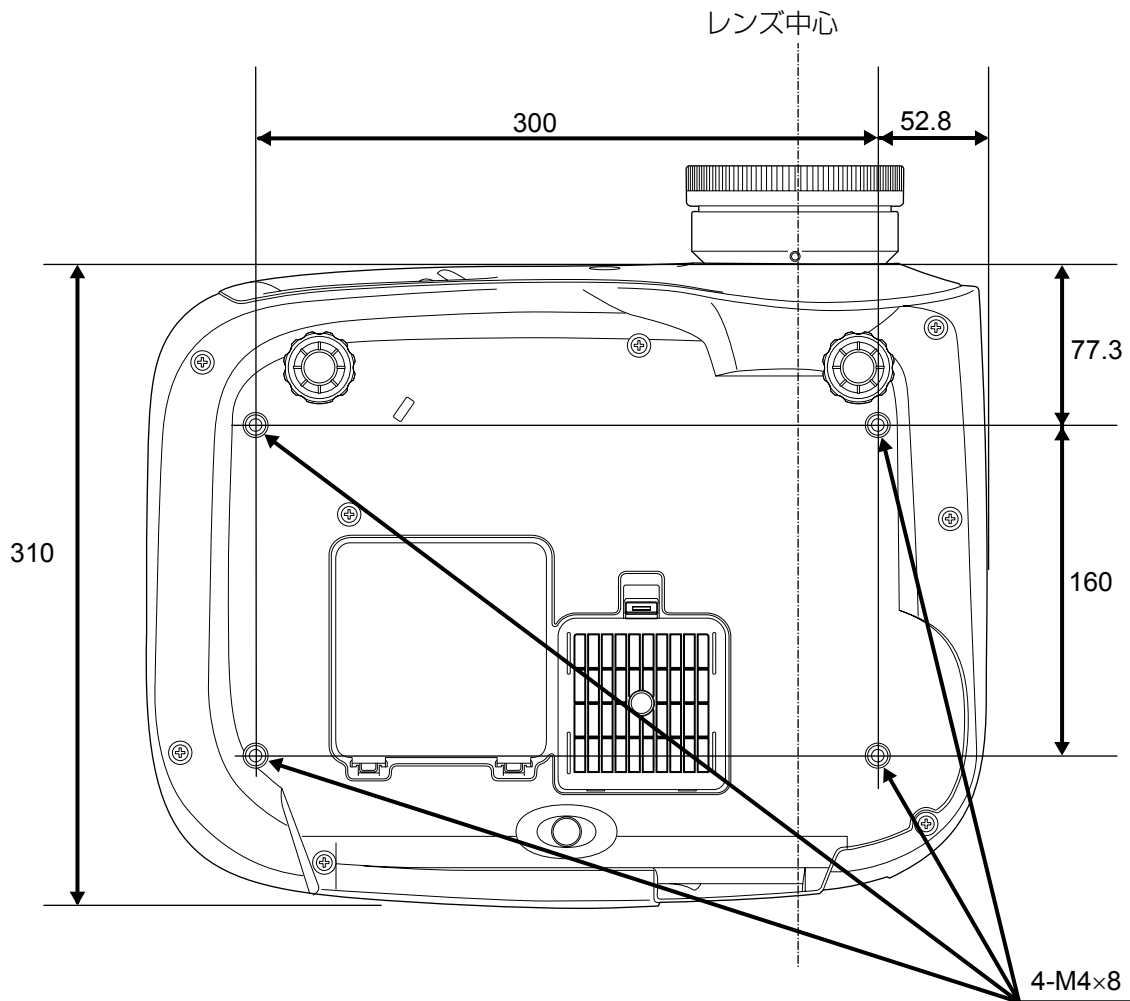

単位:mm

## 投写サイズを調整する

本機のレンズからスクリーンまでの距離により投写画面サイズが異なります。

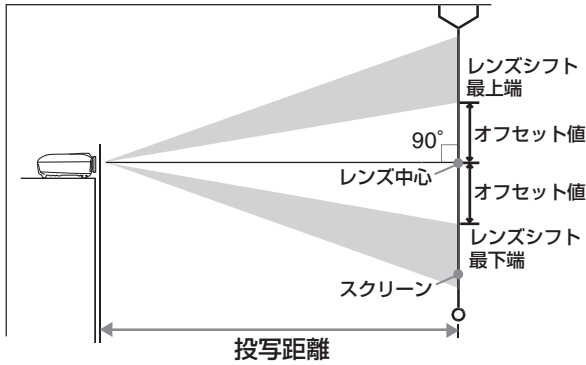

レンズ中心からスクリーン下端までの高さは、レンズシフトの状態により異なります。

下表を参考にして、スクリーンに映像が最適な大きさに映るように設置してください。値は目安です。

単位:cm

16:9 スクリーンサイズ		投写距離		
		最短 (Wide)	～	最長 (Tele)
30型	66×37	93	～	200
40型	89×50	125	～	268
60型	130×75	189	～	404
80型	180×100	253	～	540
100型	220×120	318	～	676
120型	270×150	382	～	812
150型	330×190	478	～	1016
200型	440×250	639	～	1355
300型	660×370	961	～	2035

単位:cm

4:3 スクリーンサイズ		投写距離		
		最短 (Wide)	～	最長 (Tele)
30型	61×46	113	～	245
40型	81×61	153	～	328
60型	120×90	231	～	494
80型	160×120	310	～	661
100型	200×150	389	～	827
120型	240×180	468	～	993
150型	300×230	586	～	1243
200型	410×300	782	～	1659
300型	610×460	1176	～	2490

### レンズシフト

レンズシフトダイヤルを使って映像を投写する位置を調整できるため、次のようなとき設置の自由度が広がります。☞ p.16

- 天吊りで使用するとき
- 高い位置にスクリーンがあるとき
- スクリーンの正面に座って映像を見るために本機を横に置くとき
- 棚の上などに本機を置くとき

レンズシフトは光学式のためデータ処理による画質の劣化はほとんどありません。ただし、レンズシフトで調整しない状態が一番きれいな映像を投写できます。

## いろいろな投写方法

- 警告**
- 天井への取り付け(天吊り設置)工事は、特別な技術が必要となります。正しく工事が行われないと、落下によりけがや事故の原因となります。
  - プロジェクターの天吊り固定部に、ネジゆるみ止め用接着剤・潤滑剤・油などが付着するとケースが割れ、プロジェクターが落下し事故やけがの原因となります。  
天吊り設置や天吊り金具の調整に際しては、ネジゆるみ止め用接着剤・潤滑剤・油などを使用しないでください。

- 注意**
- 本機を縦置き状態にして投写しないでください。故障の原因となります。
  - 湿気やホコリの多い場所・油煙やたばこなどの煙が当たる場所への設置は、できるだけ避けてください。
  - エアーフィルタは約3ヶ月に一度は掃除してください。  
ホコリの多い環境では、より短い周期で掃除を行ってください。

### ■ 正面から投写する

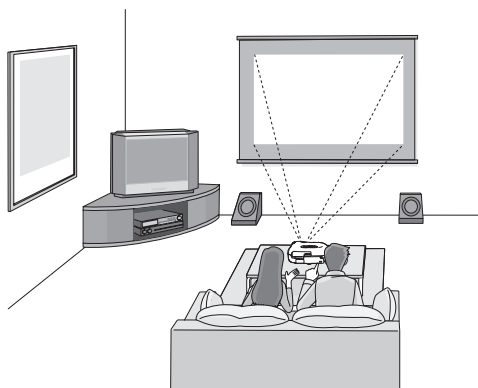

### ■ スクリーンのサイドから投写する

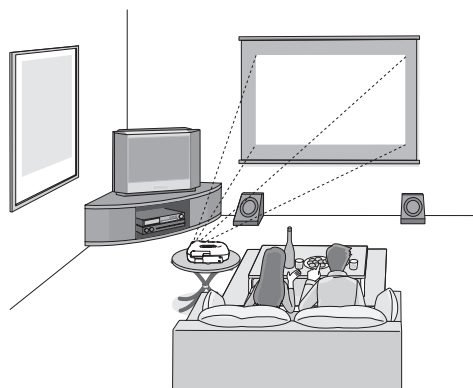

### ■ 天吊りして投写する

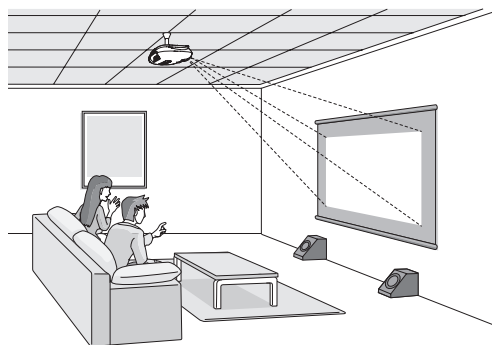

※スクリーンのサイドから投写する場合にも、スクリーンと本機が平行になるように設置してください。

※天吊りにして投写する場合は、環境設定メニューの設定を変更します。📖 p.33

#### 環境設定メニュー

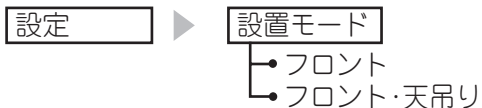

# 映像機器と接続しよう

## 注意

- 接続する前に接続機器の電源を切ってください。電源が入った状態で接続すると、故障の原因になります。
- ケーブルのコネクタ形状と端子の形状を確認して接続してください。向きや形状が異なっているものを無理に押し込むと故障や機器の破損の原因になります。

ビデオ機器 (VHSビデオ、DVDプレイヤー、BSチューナ、CSチューナ、ゲーム機等)

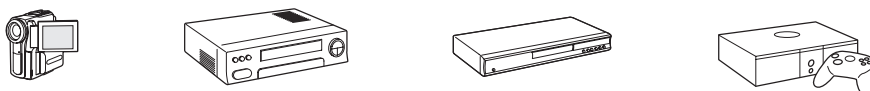

※端子名称は接続機器によって異なることがあります。

コンピュータ

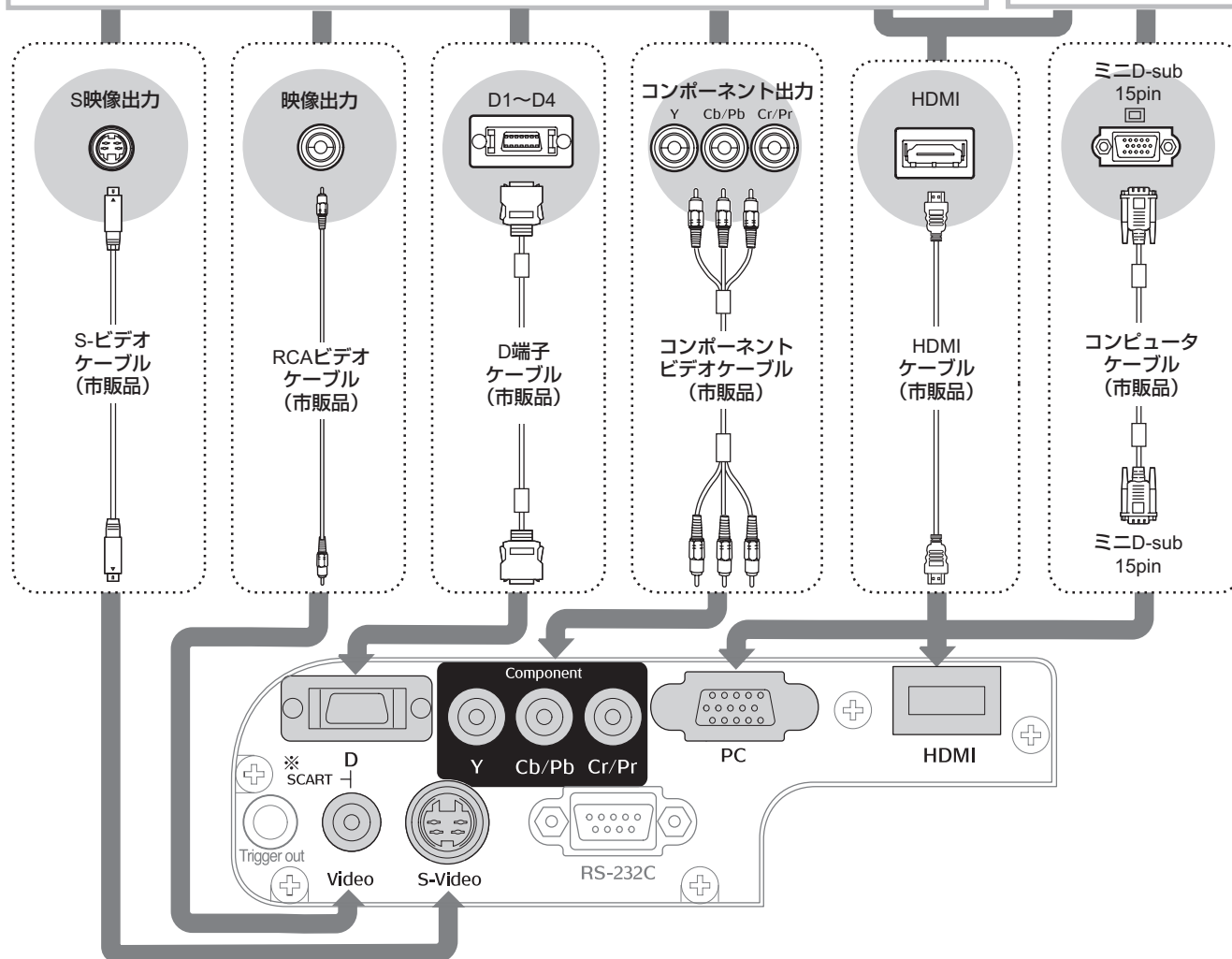

※ SCARTはヨーロッパなどで使われている接続方式で、通常他の地域では使いません。



ポイント

- 接続する機器によっては、その機器特有のコネクタ形状をしている場合があります。その場合は、その機器の同梱かオプションのケーブルで接続します。
- ビデオ機器から出力されるビデオ信号の方式により、本機との接続に使用するケーブルが異なります。ビデオ機器によっては、何種類かのビデオ信号を出力できるものがあります。ビデオ信号方式を画質が良い順に並べると、一般的には次のようになります。  
デジタルコンポーネントビデオ ▶ [HDMI] ▶ アナログコンポーネントビデオ [D] [Component] ▶ S-ビデオ ▶ [S-Video] ▶ コンポジットビデオ ▶ [Video]

どのビデオ信号方式で出力できるかはお使いのビデオ機器に添付の『取扱説明書』で確認してください。コンポジットビデオ方式は単に「映像出力」と呼ばれる場合もあります。

# リモコンを準備しよう

## リモコンに電池をセットする

リモコンには電池がセットされていません。使い始めるときは、同梱の電池をセットします。

### 1 電池カバーを外します。

つまみを押さえながら上へ持ち上げます。

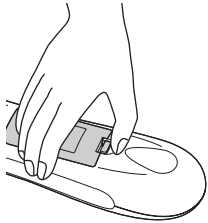

### 3 電池カバーを取り付けます。

- ① ツメの部分を差し込みます。
- ② カチッと音がするまでカバーを押し込みます。

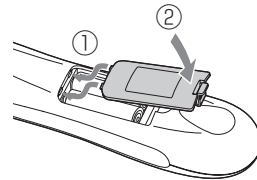

### 2 電池をセットします。

#### ⚠ 注意

電池ホルダ内の表示を確認し、(+)(-)を正しくセットしてください。

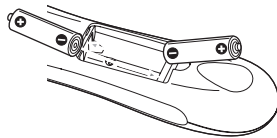

ポイント

使い続けているうちに、リモコンの反応が遅くなったり、操作できなくなった場合は電池の寿命が考えられます。新しい電池と交換してください。交換用の電池には、新品の単3形乾電池2本を用意してください。

## リモコンの操作範囲

### ■ 操作可能範囲（左右）

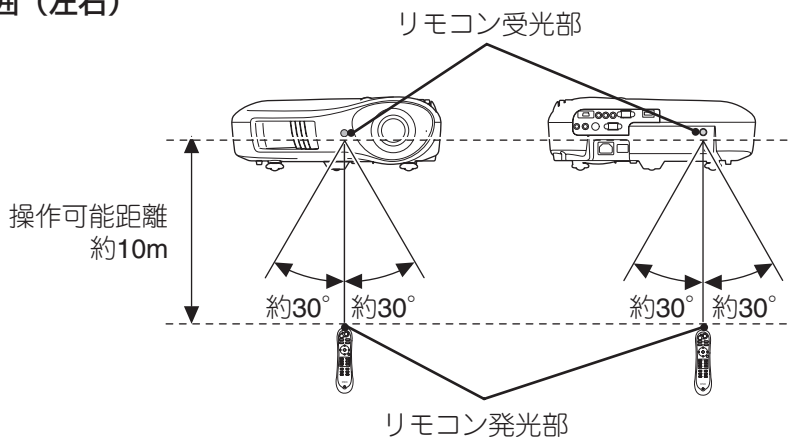

### ■ 操作可能範囲（上下）

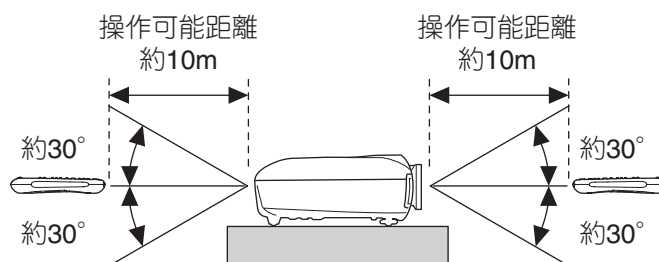

## 電源を入れて投写する

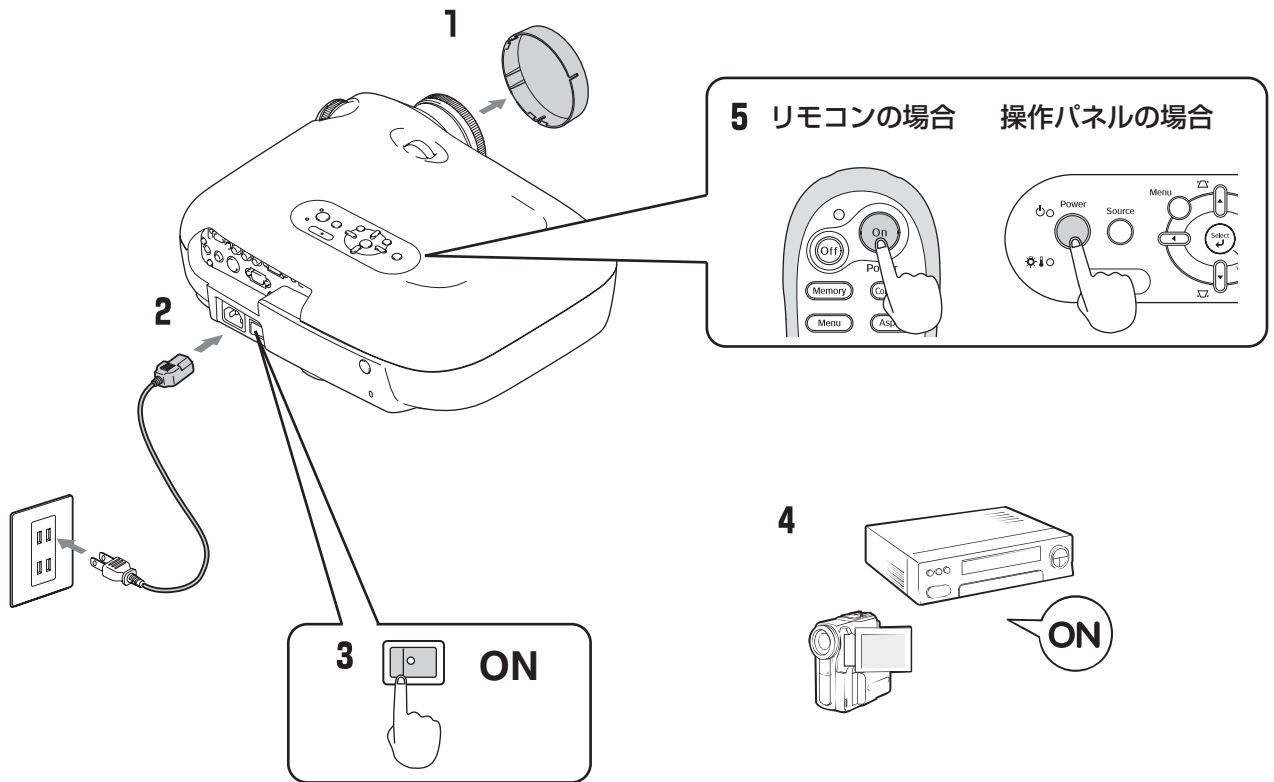

本機を正しく設置・接続しているのに投写に問題があるときは [p.15, 35](#)



ポイント

- 「ダイレクトパワーオン」を「オン」にすると、リモコンや操作パネルの電源を入れなくても、主電源スイッチをONにするだけで投写を開始します。
- 本機には、お子様が誤って電源を入れるのを防ぐ「チャイルドロック」機能や、誤操作などを防ぐ「操作ボタンロック」機能があります。 [p.31](#)
- 標高1500m以上でお使いの場合は、必ず「高地モード」を「オン」にしてください。 [p.31](#)
- 本機には、接続しているコンピュータ映像の入力信号が切り替わったときに、自動で最適な状態にする自動調整機能が装備されています。
- ノートタイプや液晶一体型のコンピュータを接続したときは、キーや設定によって映像信号の出力先を切り替える必要があります。切り替えは **[Fn]** を押したまま **[F1]** ( / ) などの記載がキー上にある) を押して行います。切り替え後、しばらくすると投写を開始します。  
[コンピュータの『取扱説明書』](#)

出力切り替えの一例

エプソン	<b>[Fn]</b> + <b>[F8]</b>
NEC	
Panasonic	<b>[Fn]</b> + <b>[F9]</b>
SOTEC	
HP	<b>[Fn]</b> + <b>[F4]</b>
東芝	<b>[Fn]</b> + <b>[F5]</b>
IBM	
SONY	<b>[Fn]</b> + <b>[F7]</b>
DELL	<b>[Fn]</b> + <b>[F8]</b>
富士通	<b>[Fn]</b> + <b>[F10]</b>
Macintosh	ミラーリングの設定、またはディスプレイの検出を行います。OSによっては <b>[F2]</b> で切り替えることができます。

## 目的の映像が映らない場合

接続機器を複数接続している場合や、映像が映らないときは、リモコンまたは本体操作パネルのボタンを押して入力ソースを切り替えます。ビデオ機器の場合は、[再生]や[プレイ]ボタンを押してから入力ソースを切り替えてください。

### リモコンの場合

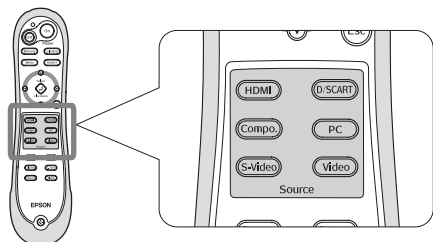

投写したい機器を接続している端子名が表記されたボタンを押します。

### 操作パネルの場合

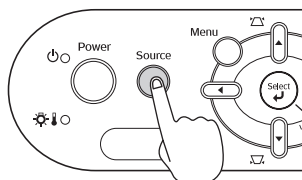

Source を押すと、メニューが表示されます。  
 で入力ソースを選択します。 を押して決定します。

## [D]入力端子または[Component]端子からの映像を投写している場合

お買い上げ時には自動で切り替わる設定になっていますが、色が不自然な場合は、接続している機器の映像に合うように映像信号を切り替えてください。

### リモコンの場合

[D]入力端子または[Component]端子からの映像を投写しているときに、 または を押すとメニューが表示されます。

### 操作パネルの場合

[D]入力端子または[Component]端子からの映像を投写しているときに、「D/SCART」または「Component」を選択して決定するとメニューが表示されます。



または で接続している機器の映像信号と一致するものを選択します。  
 または を押して決定します。

※SCARTはヨーロッパなどで使う設定です。

## 電源の切りかた

- 1 接続している機器の電源を切ります。
- 2 リモコンの または本体操作パネルの を押します。  
 本体操作パネルの を押した場合は、次のメッセージが表示されるので、もう一度、 を押します。

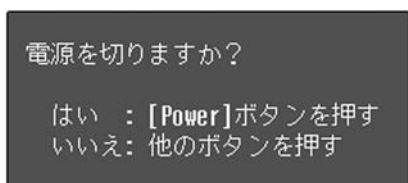

- 3 **クールダウン**<sup>▶</sup> (約30秒間)が終了したら、主電源スイッチを切ります。  
 や を押しただけでは電力を消費しています。
- 4 レンズカバーを取り付けます。

# 投写画面を調整しよう

## ■ ピント調整（フォーカス調整）

フォーカスリングを回してピントを調整します。



## ■ 投写サイズの微調整（ズーム調整）

ズームリングを回して、投写映像の大きさを調整します。

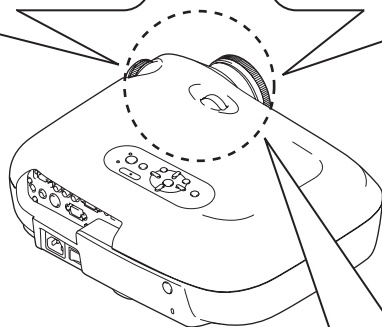
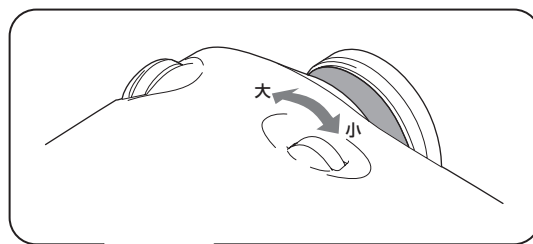

## ■ 投写映像の位置調整（レンズシフト）

2つのレンズシフトダイヤルを使って映像の位置を調整します。

スクリーンに対して正面に本機を設置できない場合に、レンズシフトで位置を調整してください。

レンズシフトダイヤルを回してカチッと音がすると、レンズ位置がほぼ中央になります。

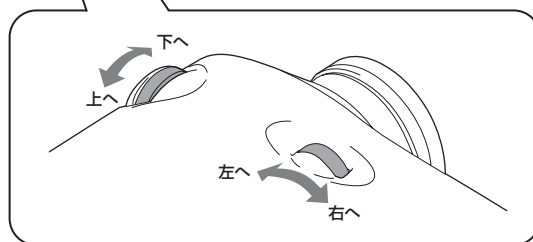

レンズシフトは、上下方向には102%、左右方向には50%シフトすることができます。ただし、画面を上下と左右の両方とも最大値にシフトすることはできません。

例) 画面を左右いっぱいにはシフトしたときは、上下にシフトできません。  
画面を上下いっぱいにはシフトしたときは、左右に画面横幅の10%動かすことができます。

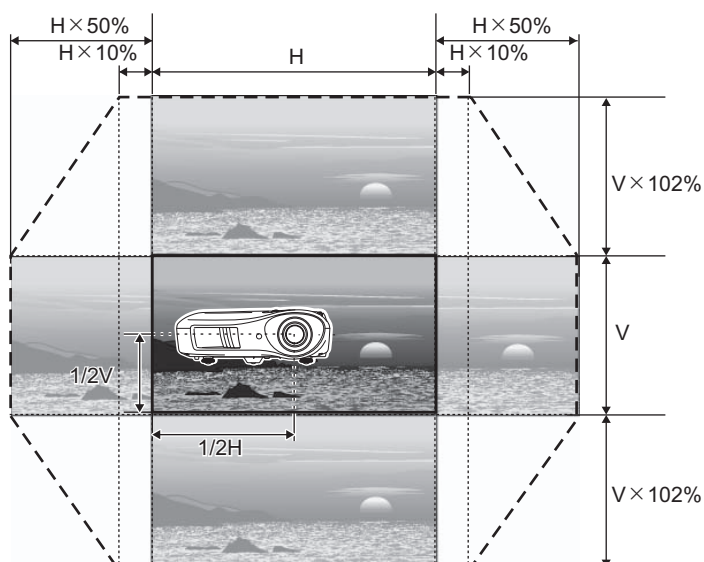

### 注意

本機を輸送する際は、レンズシフトを一番下まで下げて輸送してください。レンズシフトを下げないで輸送すると、レンズシフトを破損する恐れがあります。

基準投写位置（レンズシフト位置中心時）

基準投写位置から調整可能な画面シフト範囲

### 本機の傾きを補正する

投写映像が水平方向に傾いている場合は、フロントフットで本機が水平になるように調整します。

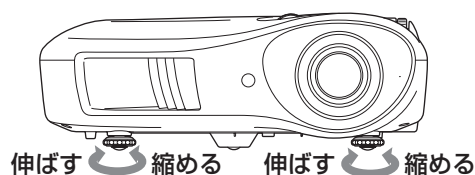

### 映像のゆがみを補正する（台形補正）

レンズシフトでの調整の範囲を超えて、さらに上下に投写したいときは本機を傾けて設置します。

本機を傾けると投写映像が台形にゆがむことがあります。その場合は、操作パネルの (↑) (↓) を押して調整します。

ただし、レンズシフトで調整したときよりも、画質が低下することがあります。

レンズを左右にシフトしているときは、完全に台形補正をすることができません。台形補正を行う際は、レンズを左右方向の中心に設定してください。

上下方向に最大約15°までの傾きであれば、ゆがみを補正できます。



ポイント

- 台形補正は環境設定メニューでも調整できます。▶ p.31
- 操作パネルの を押したまま を1秒以上押し続けると、補正値が初期値に戻ります。

### テストパターン表示

本機を設置するときなどに、テストパターンを表示させて台形補正やラインメニューによる調整ができます。また、ズーム調整・フォーカス調整も行えます。

リモコンの を押すと、テストパターンが表示されます。

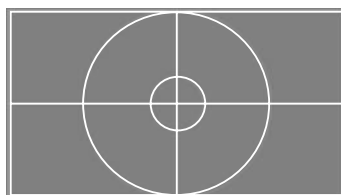

テストパターン表示を終了するには再び を押します。

# 画質の調整をしよう

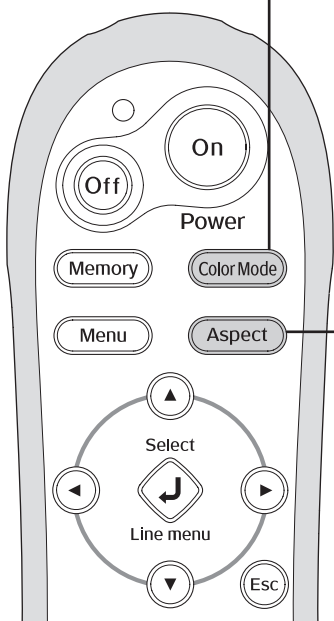

リモコンの◀▶か、操作パネルの◀▶を押して項目を選択します。  
SelectかSelectを押して決定します。  
※ Escを押すと終了します。



ポイント

営利目的、または公衆に視聴させることを目的として、ホテルや店内外などでアスペクト機能を利用して映像を圧縮・引き伸ばし・分割を行うと、著作権法上で保護されている作者の権利を侵害するおそれがあります。

## 映り具合を選ぶ(カラーモード)

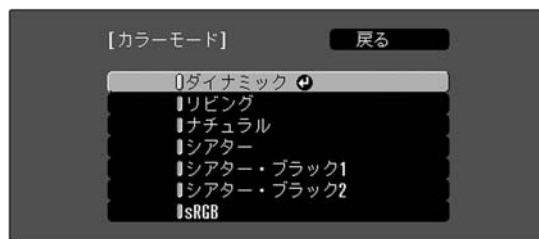

[Esc]:戻る [◀▶]:選択 [Select]:決定 [Menu]:終了

Color Mode を押し、メニューからカラーモードを選択します。  
環境設定メニューからも設定できます。

## ワイド画面で映像を投写する(アスペクト)

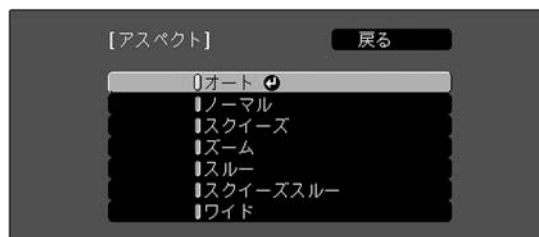

[Esc]:戻る [◀▶]:選択 [Select]:決定 [Menu]:終了

Aspect を押し、メニューからアスペクトモードを選択します。

オート で投写すると

- 4:3の入力信号 → ノーマル
- スクイーズ記録された入力信号 → スクイーズ
- レターボックスの入力信号 → ズーム

※1 コンピュータ入力時や一部のコンポーネントビデオ▶▶信号には対応していません。

※2 接続機器がEIAJ規格に対応していないときはノーマルになります。

**ダイナミック** : 明るい部屋での使用に適しています。

**リビング** : カーテンを閉めた部屋での使用に適しています。

**ナチュラル** : 暗い部屋での使用に適しています。色調整は、このモードから行うことをお勧めします。

**シアター** : 暗い部屋での使用に適しています。







**シアター・ブラック1** : 完全に遮光された部屋で使用するのに適しています。

**シアター・ブラック2** **1**: DVDソフト作成時などに使用するプロフェッショナルモニターのようなクリアな色調。

**2**: 映画館で映画を見るような、暖かく深みのある色調。

**sRGB** : 接続している機器に**sRGB**モードがある場合、本機と接続機器の両方とも**sRGB**に設定して使用します。(コンピュータの映像を観るときに最適)

■ のモードを選択すると、エプソンシネマフィルタが自動的に装着され、映像がしまり、人物の肌の色が自然な色合いになります。

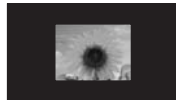
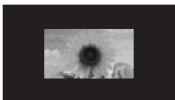
入力信号	<ul style="list-style-type: none"> <li>● 通常のテレビ放送</li> <li>● スタンドサイズ(4:3)の映像</li> <li>● コンピュータ映像</li> </ul>	ビデオカメラ・DVDソフトなどのスクイーズ記録された映像	DVDなどのレターボックスの映像	<ul style="list-style-type: none"> <li>● 通常のテレビ放送</li> <li>● スタンドサイズ(4:3)の映像</li> </ul>
推奨アスペクトモード	<b>ノーマル</b>	<b>スクイーズ</b>	<b>ズーム</b>	<b>ワイド</b>
結果	 <p>左右に黒い帯が表示されます。</p>	 <p>入力信号をパネル解像度の幅に合わせて映像を投写します。</p>	 <p>入力信号をパネル解像度の高さに合わせて映像を投写します。</p>	 <p>入力信号をパネル解像度の高さに合わせて映像を投写します。その際、画像の中心部の拡大比率を抑え、左右端部の比率を大きくします。</p>
備考	 <p>HDTVの映像を投写した場合は、16:9の映像になります。</p>	 <p>4:3の映像を投写した場合は、横長の映像になります。</p>	<ul style="list-style-type: none"> <li>● 4:3の映像を投写した場合は、上下がカットされます。</li> <li>● 字幕付きの映像の字幕が切れるときは、環境設定メニューの「ズーム字幕調整」で調整できます。 ☞ p.29</li> </ul>	<p>4:3の映像をワイド画面で投写する場合に効果的です。中心部は拡大による画像のゆがみが少なくなるので、オリジナルサイズのイメージに近い映像になります。映像の両サイドが引き伸ばされるので、両サイドの動きが速く見え、スピード感あふれた映像になりスポーツ観戦により適しています。</p> <p>※台形補正を行っている場合はワイドを選択することはできません。</p>
	<p>解像度が1280×720以下の映像は、スルー、またはスクイーズスルーを選択すると、入力信号の解像度のまま投写するため、よりクリアな映像になります。</p> <p><b>スルー</b></p> 	<p><b>スクイーズスルー</b></p> 		
	<p>映像をスクリーンいっぱいに投写するには、ズーム調整や、設置位置で調整します。</p>			

# こだわりの色調整をしよう

「画質」メニュー→「カラー調整」の「肌の色調整」、「絶対色温度」、「RGB/RGBCMY」、「ガンマ」を調整し、ご自分の好みに合わせた絵作りをすることができます。(カラーモードが「sRGB」以外のとき)

調整値はメモリに登録して、いつでも呼び出して映像に反映させることができます。(p.24)

「肌の色調整」、「絶対色温度」、「ガンマ」はリモコンのボタンからも調整できます。

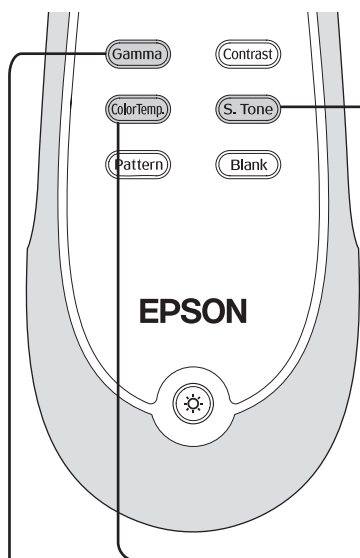

## 肌の色の調整



## 絶対色温度の調整



リモコンの◀▶か、操作パネルの◀▶を押して調整します。

※Escを押すと、メニューを終了します。

## ガンマの調整

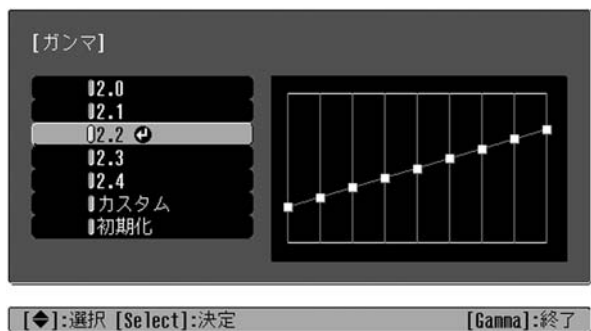

画像を表示するときに機器などの違いによって生じる微妙な発色の変化を調整します。

(調整中は投写映像が一時停止します。)

ガンマ補正値を「2.0」「2.1」「2.2」「2.3」「2.4」の中から選ぶ方法と、投写中の映像やガンマ調整グラフを見ながら調整する方法があります。ガンマ調整グラフの横軸は入力信号レベルを、縦軸は出力信号レベルを表します。

### ■ ガンマ補正値での調整

「2.0」「2.1」「2.2」「2.3」「2.4」の中から、接続機器や好みに合う補正値を◀▶か◀▶で選択し、selectかokで決定します。

ガンマ調整グラフで調整結果を確認します。

数値が小さいほど、映像の中の暗い部分の「コントラスト」が高くなりますが、明るい部分はつぶれぎみになります。ガンマ調整グラフは上側が膨らんだ形になります。

数値が高いと、映像の中の明るい部分が暗くなります。ガンマ調整グラフは下側が膨らんだ形になります。

人物の肌の色をお好みの色に調整します。

「カラーモード」の設定によって自動的に装着されるエプソンシネマフィルタで、肌の色は自然な色合いになります。よりお好みの肌の色にする場合に、この「肌の色調整」で調整します。

+側に設定すると緑がかった色になり、-側に設定すると赤紫がかった色になります。

映像全体の色合いを調整します。

高い値を選択すると青みがかった映像になり、低い値を選択すると赤みを帯びた映像になります。テレビ録画された映像は高い値、映画などの映像は低い値にするなど、ご覧になる映像に応じて5000K~10000Kの範囲内で12段階の中から選択します。

### ■ カスタム (映像から調整する)

「カスタム」→「映像から調整する」の順に、  
 (▲▼)か(◀▶)で選択し、(Select)か(Select)で決定します。

投写中の映像にガンマアイコンが表示されます。(ガンマアイコン表示中は台形補正が一時解除されます。)



明るさを調整したい箇所に(▲▼)や(◀▶)でガンマアイコンを移動し、(Select)か(Select)で決定すると、選んだ箇所と同じ明るさの領域が点滅し、ガンマ調整グラフが表示されます。

(Select)か(Select)で決定すると、階調を調整する画面が表示されます。

(▲▼)や(◀▶)で調整し、(Select)か(Select)で決定します。やり直す場合は(Esc)で戻ります。

### ■ カスタム (グラフから調整する)

「カスタム」→「グラフから調整する」の順に、  
 (▲▼)か(◀▶)で選択し、(Select)か(Select)で決定します。

ガンマ調整グラフが表示されます。

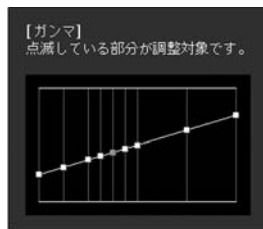

[Select]:決定

階調の明るさを調整したい箇所を(▲▼)や(◀▶)で選択し、(Select)か(Select)で決定すると、階調を調整する画面が表示されます。



[Esc]:戻る [▶]:調整 [Select]:決定

[Gamma]:終了

(▲▼)や(◀▶)で調整し、(Select)か(Select)で決定します。

## RGBの調整（オフセット・ゲイン）

- 1 **[Menu]** を押し、「画質」→「カラー調整」→「RGB/RGBCMY」→「RGB」の順に選択し、決定します。



[Esc]:戻る [◆]:選択 [◀▶]:調整 [Menu]:終了

- 2 **[▲▼]** か **[◀▶]** で項目を選択し、**[◀▶]** か **[◀▶]** で調整します。

- 3 **[Menu]** を押してメニューを終了します。

映像の明度を、R（赤）G（緑）B（青）についてそれぞれ、暗い部分（オフセット）と明るい部分（ゲイン）を調整します。

### ■ オフセット

暗い部分をよりハッキリ見たい場合は、+側（右側）に設定します。-側（左側）に設定すると、映像全体にメリハリはつきますが、暗い部分のコントラスト▶は下がります。

### ■ ゲイン

明るい部分をよりハッキリ見たい場合は、-側（左側）に設定します。+側（右側）に設定すると、より白に近づき明るく感じますが、コントラストは下がります。

## 色相・彩度の調整

- 1 **[Menu]** を押し、「画質」→「カラー調整」→「RGB/RGBCMY」→「RGBCMY」の順に選択し、決定します。

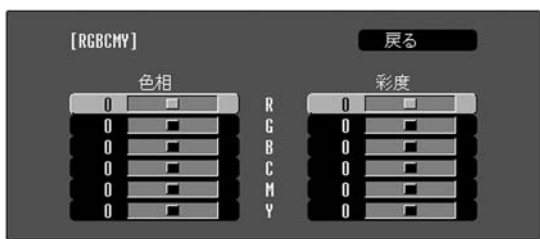

[Esc]:戻る [◆]:選択 [Select]:決定 [Menu]:終了

- 2 **[▲▼]** か **[◀▶]** で色を選択・決定し、色相・彩度のいずれかを選択し、**[▲▼]** か **[◀▶]** で調整します。

別の色を調整するときには、**[Esc]** を押すか、「戻る」を選択します。



[Esc]:戻る [◆]:選択 [◀▶]:調整 [Menu]:終了

- 3 **[Menu]** を押してメニューを終了します。

R（赤）G（緑）B（青）C（シアン）M（マゼンタ）Y（イエロー）の各色について、色相と彩度を調整します。

### ■ 色相

画面全体の色みを、青系～緑系～赤系へと調整します。

### ■ 彩度

映像全体の鮮やかさを調整します。

# さらに画質を究めよう

色調整に加え、高度なシャープネスやランプ光量の調整により、映像に合わせた画質を追求できます。

## シャープネス（アドバンスト）の調整

- 1 **Menu** を押し、「画質」→「シャープネス」→「アドバンスト」の順に選択し、決定します。



映像の解像度やコントラストを調整します。

高域強調を+側に設定すると、髪の毛や衣服の模様などの細かい部分が強調されます。低域強調を+側に設定すると、高域強調で強調された部分はほとんど強調されず、被写体全体の輪郭や背景などの粗い部分が強調され、くっきりとした映像になります。

(一番上のバーを使うと、高域強調と低域強調を同時に調整できます。)

- 2 **△▽**か**◀▶**で項目を選択し、**◀▶**か**◀▶**で調整します。

- 3 **Menu** を押してメニューを終了します。

水平シャープネスまたは垂直シャープネスを+側に設定すると、水平方向または垂直方向で画像を強調し、-側に設定するとソフトにします。

## オートアイリス（自動絞り）の設定

- 1 **Menu** を押し、「画質」→「オートアイリス」の順に選択し、決定します。



表示される映像の明るさに合わせて、光量を自動的に調整することで、奥行きと深みのある画像になります。

※映像によってはオートアイリスの動作音がすることがありますが、故障ではありません。

- 2 「オン」を選択し、決定します。

- 3 **Menu** を押してメニューを終了します。

# 登録した画質で映像を見よう（メモリ機能）

環境設定メニューの「カラー調整」や「詳細設定」などで投写映像を調整したあとで、その調整値を登録することができます。

登録した調整値を簡単に呼び出すことができるので、いつでも容易にお好みの画質で映像を楽しめます。

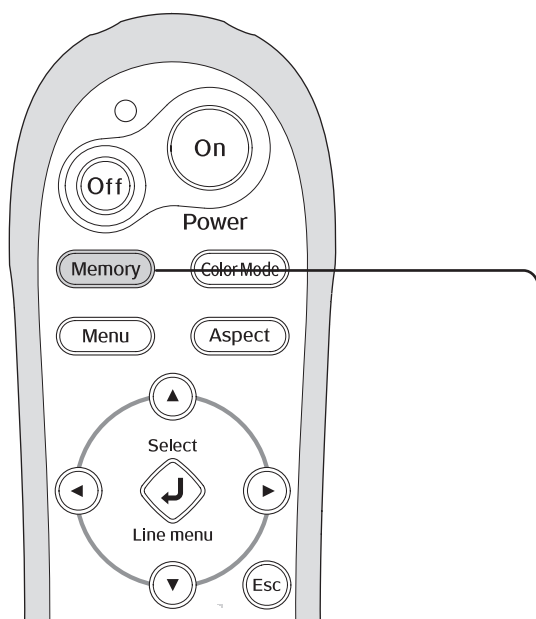

リモコンの◀▶か、操作パネルの  
↑↓を押して項目を選択します。  
Select  
◀▶か [Enter] を押して決定します。  
※ Esc を押すと終了します。

## 画質の登録（メモリ登録）

### メモリに登録できる設定

- 環境設定メニュー p.26

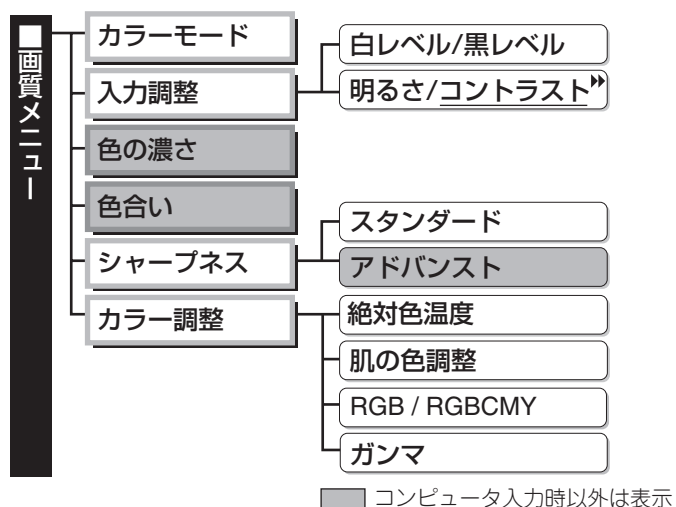



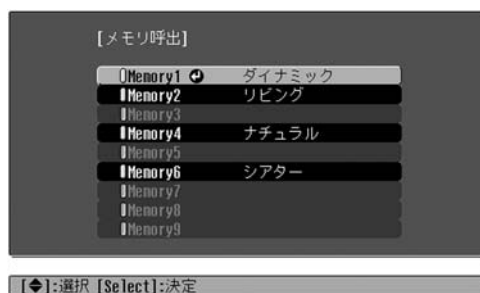

## 登録した画質の呼び出し（メモリ呼出）



左記の環境設定メニューの各項目で調整した結果を登録できます。  
登録は環境設定メニューの「メモリ」→「メモリ登録」で行います。



メモリを登録する方法を説明します。

- 1 登録したい状態に各設定を調整しておきます。
- 2 環境設定メニューの「メモリ」→「メモリ登録」を選択し、かを押します。
- 3 Memory1～9から登録するメモリ名を選択し、かを押します。

メモリ名の左にある○の色で次のように登録の状態を表しています。

○(緑色):登録済み ○(灰色):未登録 ○(オレンジ色):選択中

また、登録済みの場合は、メモリを登録したときのカラーモードが右側に表示されます。

登録済みのメモリを選択しかを押すと、前の調整値が消えて現在の調整値が登録されます。

登録したメモリをすべて消去する場合は、環境設定メニューの「メモリ」→「メモリ初期化」で行います。☞ p.33

を押し、メニューから目的のメモリ名を選択します。



ポイント

- メモリを登録した時のカラーモードが右側に表示されます。
- メモリを呼び出した結果は、本機の電源をオフにしても保持されます。次回電源を入れたときには同じメモリの調整値で映像を投写します。
- 16:9の映像や、入力映像の解像度によって、呼び出したメモリのアスペクト▶▶が投写映像に反映されない場合があります。

# 環境設定メニューの機能

環境設定メニューでは、画面、画質、入力信号などの調整や設定を行うことができます。環境設定メニューの表示には、次の2種類があります。

## ■ フルメニュー

環境設定メニューの全項目を確認しながら設定できます。



## ■ ラインメニュー

環境設定メニューの「画質」メニュー内と「メモリ」メニュー内の一部を調整できます。調整した結果を投写映像で確認しながら調整できます。

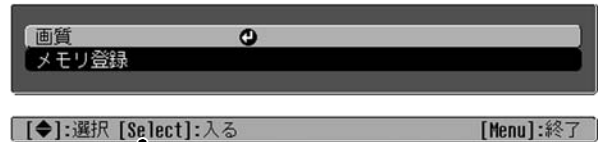

操作方法の詳細は「環境設定メニューの操作」(p.34)をご覧ください。



環境設定メニューは、操作ガイドの表示/非表示、カラーパターン、表示位置を変更できます。

ポイント 「設定」→「表示設定」→「メニュー表示位置」、「操作ガイド」、「メニューカラー」

## 環境設定メニュー一覧

映像信号が何も入力されていないときは、「画質」メニューでは「初期化」、「オートアイリス」以外は調整できません。また、「映像」メニューでは「自動調整」以外は調整できません。「画質」メニュー、「映像」メニュー、「情報」メニューは投写している映像信号によって表示される項目が異なります。

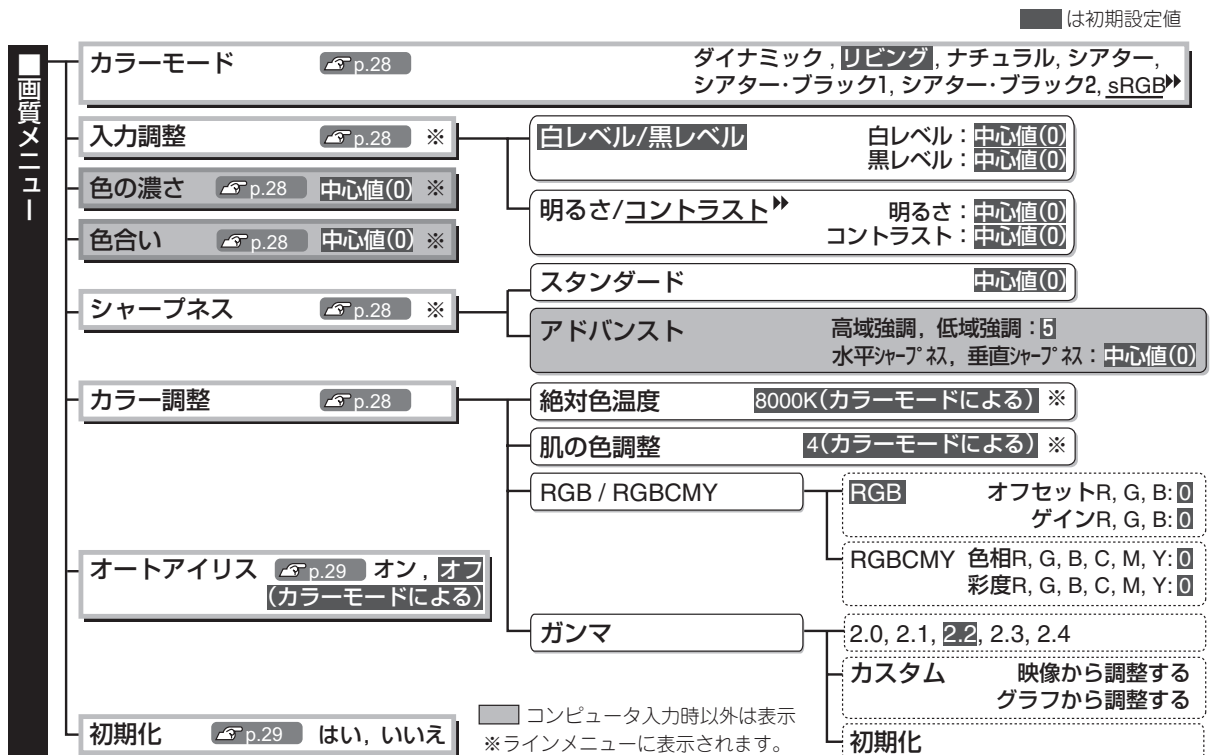

■ は初期設定値

**映像メニュー**

- アスペクト ▶ p.29 オート, ノーマル, スクイーズ, ズーム, スルー, スクイーズスルー, ワイド
- ズーム字幕調整 p.29
  - 縦サイズ 最小値(0)
  - 表示位置 中心値(0)
- トラッキング ▶ p.29
- 同期 ▶ p.29
  - EPSON Super White オン, オフ
  - プログレッシブ ▶ 変換 オフ, ビデオ, フィルム
  - 出画率変更
    - コンポーネントビデオ ▶ 信号入力時 → 通常, 拡大
    - [HDMI] ▶ 端子からの信号入力時 → オート, 通常, 拡大
  - セットアップレベル 0%, 7.5%
  - DVI-ビデオレベル 通常, 拡張
- 表示位置 p.29
- 詳細設定 p.30
- 自動調整 p.31 オン, オフ
- 初期化 p.31 はい, いいえ

■ コンピュータ入力時以外は表示  
 ■ コンピュータ入力時のみ表示  
 ([HDMI]入力端子から入力している場合は表示されません。)

**設定メニュー**

- 台形補正 p.31 中心値(0)
- 動作設定 p.31
  - ダイレクトパワーオン オン, オフ
  - スリープモード オフ, 5分, 10分, 30分
  - トリガーアウト オン, オフ
  - チャイルドロック オン, オフ
  - 操作ボタンロック オン, オフ
  - 高地モード オン, オフ
- ユーザーロゴ p.32 はい, いいえ
- 表示設定 p.32
  - メニュー表示位置 左上, 中央上, 右上, 左中央, 中央, 中央右, 左下, 中央下, 右下
  - 操作ガイド オン, オフ
  - メニューカラー カラー1, カラー2
  - メッセージ表示 オン, オフ
  - 背景表示 黒, 青, ロゴ
  - スタートアップスクリーン オン, オフ
  - 型番表示モード オン, オフ
- 入力信号選択 p.33
  - ビデオ信号方式 オート, NTSC ▶, NTSC4.43, PAL ▶, M-PAL, N-PAL, PAL60, SECAM ▶
  - Component Auto, YCbCr ▶, YPbPr ▶
  - D/SCART D(Auto), D(YCbCr), D(YPbPr), SCART
- 設置モード p.33 フロント, フロント・天吊り, リア, リア・天吊り
- 言語 p.33 日本語, English, Français, Deutsch, Italiano, Español, Português, 中文, 한국어
- 初期化 p.33 はい, いいえ

**情報メニュー**

- ランプ点灯時間
  - ランプ交換時期になると、文字が黄色で表示されます。
  - 0~10時間までは0Hとして表示されます。10時間以上は1時間単位で表示します。
- 入カソース
- 入力信号
- 入力解像度
- リフレッシュレート ▶
- 同期情報
- ビデオ信号方式

**メモリ**

- メモリ登録 ※ p.33 Memory1 ~ Memory9
- メモリ呼出 p.33 Memory1 ~ Memory9
- メモリ初期化 p.33 はい, いいえ

**初期化**

- 全初期化 p.34 はい, いいえ
- ランプ点灯時間初期化 p.34 はい, いいえ

■ コンポジットビデオ/S-ビデオ入力時のみ表示  
 ■ コンポーネントビデオ/コンピュータ入力時のみ表示  
 ■ コンピュータ入力時のみ表示  
 ※ラインメニューに表示されます。

情報メニューでは本機の状態表示のみを行います。

## 画質メニュー

■ コンピュータ入力時以外は表示

### カラーモード ※1

投写する環境や映像に合わせて、色調整を7種類から選択します。☞ p.18

### 入力調整 ※2

接続機器の出力レベルが弱く映像が暗く感じる場合に調整します。両方を組み合わせて設定することはできません。いずれかを選んでお使いください。

#### 白レベル/黒レベル

映像の暗い部分、明るい部分を調整します。

- 白レベル：黒レベルを変えずに、白側の明度を調整します。  
－側に設定すると明るい部分がはっきり見えるようになります。
- 黒レベル：白レベルを変えずに、黒側の明度を調整します。  
＋側に設定すると暗い部分がはっきり見えるようになります。

#### 明るさ/コントラスト▶

映像全体の明度を調整します。

- 明るさ：映像の明るさを調整します。  
暗い部屋で投写したり小さなスクリーンに映す場合に、投写映像が明るすぎるときは調整値を低くします。
- コントラスト：映像の明暗の差を調整します。  
コントラストを上げるとメリハリのある映像になります。

### 色の濃さ ※2

映像の色の濃さを調整します。

### 色合い ※2

(コンポジットビデオ▶、S-ビデオ▶はNTSC▶系の信号入力時のみ調整可能)  
映像の色合いを調整します。

### シャープネス ※2

映像のシャープ感を調整します。

#### スタンダード

映像全体に調整結果を反映させます。

#### アドバンスト

特定の領域を調整したいときに使います。☞ p.23

### カラー調整

カラーモードをsRGB▶に設定している場合は、「カラー調整」は選択できません。

#### 絶対色温度 ※2

映像全体の色合いを調整します。☞ p.20

#### 肌の色調整 ※2

肌の色をお好みの色に調整します。☞ p.20

※1 入力ソースや信号の種類ごとに設定値が保存されます。

※2 入力ソースとカラーモードの設定ごとに設定値が保存されます。

□ コンピュータ入力時のみ表示  
 ([HDMI]入力端子から入力している場合は表示されません。)

**RGB/RGBCMY ※1**

- RGB : R/G/Bごとにオフセットとゲインを調整します。☞ p.22
- RGBCMY : R/G/B/C/M/Yごとに色相と彩度を調整します。☞ p.22

**ガンマ ※1**

ガンマ調整をします。数値を選択する方法と、映像やグラフを見ながら調整する方法があります。☞ p.20

**オートアイリス ※3**

映像に合わせて最適な光量に調整する(オン)/しない(オフ)を設定します。☞ p.23

**初期化**

「画質」メニューのすべての調整値を初期値に戻します。

**映像メニュー**

**アスペクト ▶ ※1**

アスペクトモードを選択します。☞ p.18

**ズーム字幕調整 ※1**

アスペクトを「ズーム」に設定し字幕つき映像を投写している場合に、以下の設定を行って字幕を表示します。縦サイズと表示位置は組み合わせて設定できます。

**縦サイズ**

映像の縦サイズを縮小し、字幕を表示します。

**表示位置**

映像全体を上を移動し、字幕を表示します。

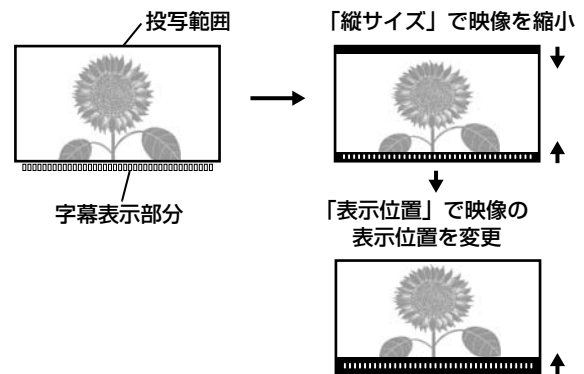

**トラッキング ▶ ※1**

映像に縦の縞模様が出るときに調整します。

**同期 ▶ ※1**

映像にちらつき、ぼやけ、横ノイズが出るときに調整します。

- ちらつき、ぼやけは、明るさやコントラスト▶、シャープネス、台形補正の調整で発生することもあります。
- トラッキング調整の後に同期を調整したほうが鮮明に調整できます。

**表示位置 ※1**

([HDMI]▶)入力端子からの信号入力時は設定不可)  
 映像の表示位置を ◯ ◯ ◯ ◯ を押して移動します。

※1 入力ソースや信号の種類ごとに設定値が保存されます。  
 ※2 入力ソースとカラーモードの設定ごとに設定値が保存されます。  
 ※3 カラーモードの設定ごとに設定値が保存されます。

## 詳細設定

### EPSON Super White ※1

(カラーモードが「ナチュラル」「シアター」「シアター・ブラック1」「シアター・ブラック2」の場合で、コンポジットビデオ▶、S-ビデオ▶、コンポーネントビデオ▶入力時のみ設定可能)

雲や真夏の海辺の白いTシャツなど、明るい白がメリハリなくつぶれていると感じたときは、「オン」に設定します。

「オン」に設定している場合は、「DVI-ビデオレベル」での設定は無効になります。

### プログレッシブ ▶変換 ※1

(コンポジットビデオ、S-ビデオ、コンポーネントビデオの525i、625i信号入力時のみ設定可能)  
映像に適した方法でインターレース ▶(i)信号をプログレッシブ(p)信号に変換します。

- オフ : 動きの大きな映像をお楽しみいただくときに適しています。
- ビデオ : 一般のビデオ映像に適しています。
- フィルム : 3-2プルダウン ▶を行うことにより、映画ソースの場合にオリジナルとそん色のないフィルム映像を再現します。

### 出画率変更 ※1

(コンポジットビデオ、S-ビデオ入力時とコンピュータ入力時は設定不可)  
出画率(投写する映像の範囲)を変更できます。

- 通常(92%表示) : 入力信号の通常の範囲を投写します。テレビ映像などは92%で表示されます。
- 拡大(100%表示) : 通常では見ることのできない、映像の上下左右を入れて投写します。映像信号によっては上下にノイズが入る場合があります。その場合は、表示位置を調整してノイズを見えなくすることができます。(映像信号によってはノイズが残る場合があります。)  p.29
- オート : [HDMI ▶]入力端子からの信号入力時のみ表示されます。入力信号によって自動的に100%表示または92%表示で投写します。(接続機器のDVI端子と本機の[HDMI]入力端子を接続している場合は表示されません。)

### セットアップレベル ※1

(コンポジットビデオとS-ビデオのNTSC ▶信号入力時、またはコンポーネントビデオ入力時に設定可能。コンピュータ入力時は設定不可。)

韓国向けの製品など黒のレベル(セットアップレベル)が違う機器を使用する際に変更します。接続する機器の仕様を確認してから設定してください。

### DVI-ビデオレベル ※1

(「EPSON Super White」が「オフ」の場合のみ設定可能)

本機の[HDMI]入力端子とDVDプレイヤーなどのDVI端子をHDMI入力端子/DVI端子ケーブルで接続している場合に、DVDプレイヤーのビデオレベルの設定に合わせて本機のビデオレベルを設定します。DVDプレイヤー側の設定では、Normal(通常)、Expand(拡張)となっていることがあります。

コンピュータ入力時のみ表示  
([HDMI]入力端子から入力している場合は表示されません。)

## 自動調整

入力信号が切り替わったときに、映像を自動で最適な状態に調整する自動調整のオン/オフを設定します。自動調整されるのは、トラッキング、表示位置、同期の3項目です。

## 初期化

「映像」メニューのうち、「アスペクト」以外のすべての調整値を初期値に戻します。



# 設定メニュー

## 台形補正

(アスペクトモードを「ワイド」に設定している場合は、台形補正は設定不可)  
台形にゆがんだ映像を補正します。本体操作パネルからも同じ補正ができます。  p.17

## 動作設定

### ダイレクトパワーオン

主電源スイッチをONにすると  や  を押さなくても投写を開始する(オン)/しない(オフ)を設定します。  
「オン」に設定しているときは、停電復旧時などに、主電源がONになっていると、投写が開始されますので、注意してください。



### スリープモード

本機は、信号が入力されていない状態が設定した時間続くと、自動的に電源をオフにして、スタンバイ状態になります。スリープモードが働くまでの時間を4種類から選択します。「オフ」にした場合はスリープモードは働きません。スタンバイ状態になっているときは、 を押すと投写を再開します。



### トリガーアウト

本機の電源オン/オフの状態や異常状態になったことを外部機器に伝えるトリガーアウト機能のオン/オフを設定します。  
設定を変更した場合は、電源を切って クールダウン が終了した後に、設定が有効になります。

### チャイルドロック

お子様が、誤って電源を入れてレンズをのぞかないように、操作パネルの  での電源オンをロックします。ロック時は、 を約3秒間押し続けると電源が入ります。 で電源を切ったり、リモコンでの操作は通常どおり行えます。  
設定を変更した場合は、電源を切ってクールダウンが終了した後に、設定が有効になります。  
「ダイレクトパワーオン」を「オン」に設定しているときは、主電源ボタンをONにするだけで投写が開始されますので、注意してください。

### 操作ボタンロック

「オン」にすると本体操作パネルのボタン操作が無効になり、ボタン操作を行うと画面上に  が表示されます。解除するには、本体操作パネルの  を約7秒以上押します。  
設定を変更した場合は、環境設定メニューの表示終了後に、設定が有効になります。

### 高地モード

内部温度を下げるためのファンの回転速度を設定します。  
標高約1500m以上でお使いの場合は「オン」にします。

## ユーザーロゴ

投写開始時やブランク実行中に投写させるロゴ画像を登録できます。ユーザーロゴの登録を実行すると、現在登録されているユーザーロゴは消去されます。登録を行う場合は、画面の指示に従って操作してください。

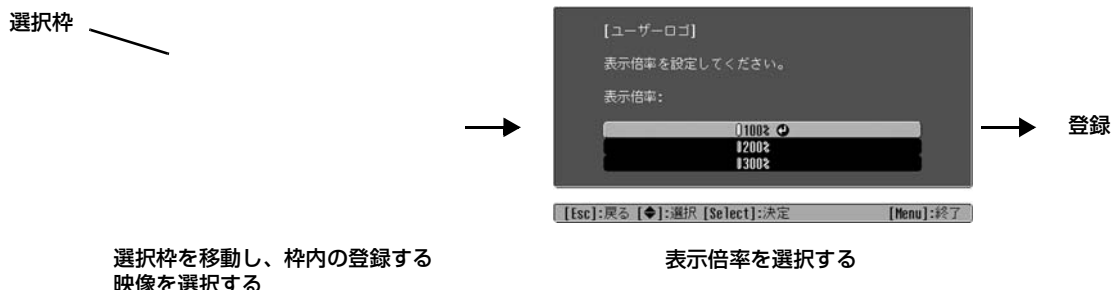

- 選択枠表示中は映像をドット表示にするために、表示サイズが変わることがあります。
- 登録できるサイズは 400 × 300 ドットです。
- 一度登録すると初期設定状態には戻りません。
- 登録したユーザーロゴを使う場合は、「背景表示」を「ロゴ」に設定します。

## 表示設定

### メニュー表示位置

メニューが表示される位置を ◀ ▶ ▲ ▼ を押して指定します。

### 操作ガイド

メニューの操作ガイドを表示する(オン)/しない(オフ)を設定します。

### メニューカラー

トップメニューと操作ガイドの色合いを選択します。

- カラー1 : 黒色
- カラー2 : 紫色

### メッセージ表示

次のメッセージ表示をする(オン)/しない(オフ)を設定します。

- 映像信号やカラーモード、アスペクト▶、メモリ呼び出し時の項目名表示
- 映像信号が入力されていないときや未対応信号の場合、内部温度上昇時

### 背景表示

ブランク実行中や映像信号が入力されていないときなどの画面の状態を選択します。

### スタートアップスクリーン

スタートアップスクリーン(投写開始時に投写される映像)を表示する(オン)/しない(オフ)を設定します。設定を変更した場合は、電源を切ってクールダウン▶が終了した後に、設定が有効になります。

### 型番表示モード

プロジェクターの型番を表示します。

**入力信号選択****ビデオ信号方式**

[Video]入力端子、または[S-Video]入力端子に接続しているビデオ機器に応じて信号方式を設定します。「オート」にすると、自動的にビデオ信号を設定します。

「オート」にしても映像にノイズが入ったり、映像が映らないなどのトラブルが起きる場合は、適切な信号を選択してください。

**Component**

[Component]端子に接続しているビデオ機器の出力信号に応じて選択します。

「Auto」にすると、自動的に設定します。「Auto」にしても色が不自然な場合は、適切な信号を選択してください。

**D/SCART**

[D]入力端子に接続しているビデオ機器の出力信号に合わせて信号方式を設定します。「Auto」にすると、自動的に設定します。「Auto」にしても色が不自然な場合は、適切な信号を選択してください。

※SCARTはヨーロッパなどで使われている接続方式で、通常他の地域では使いません。

**設置モード**

本機の設置状態に応じて設定します。

- フロント:スクリーン正面から投写する場合に選択します。
- フロント・天吊り:天吊りでスクリーン正面から投写する場合に選択します。
- リア:リアスクリーンへ裏側から投写する場合に選択します。
- リア・天吊り:天吊りでリアスクリーンへ裏側から投写する場合に選択します。

**言語**

メッセージやメニューに表示する言語を設定します。

**初期化**

「設定」メニューのうち、「高地モード」、「Component」、「D/SCART」、「設置モード」、「言語」以外のすべての調整値を初期値に戻します。

**メモリモニュー****メモリ登録**

「画質」メニューの設定値を登録できます。📖 p.24

**メモリ呼出**

「メモリ登録」で登録した設定値を呼び出します。📖 p.24

**メモリ初期化**

「メモリ登録」で登録した内容をすべて初期化(消去)します。

## 初期化メニュー

### 全初期化

環境設定メニューの全項目を初期設定に戻します。「メモリ登録」、「Component」、「D/SCART」、「言語」は初期値に戻りません。「メモリ登録」は「メモリ初期化」で初期化します。

### ランプ点灯時間初期化

ランプ点灯時間の初期化を行います。実行すると、ランプ点灯時間の累積が初期設定値にクリアされます。

## 環境設定メニューの操作

### 1 メニューの呼び出し

フルメニュー： **Menu** を押します。



ラインメニュー： **Select** または、**Enter** を押します。



### 2 項目選択

**Left Arrow** **Right Arrow** で項目を選び **Select** を押します。

### 3 設定の変更

例：)



**Left Arrow** **Right Arrow** で調整する

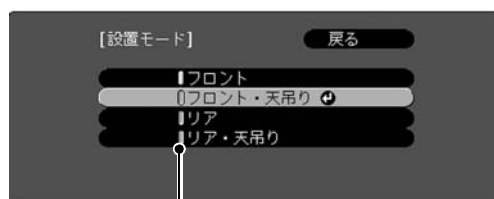

● (緑)：現在の設定値  
● (オレンジ)：現在選択中の項目

**Left Arrow** **Right Arrow** で項目を選び **Select** を押す

**Left Arrow** が表示されている項目で **Select** を押すと、その項目の選択画面に移行します。一階層戻るときは、**ESC** を押すか、「戻る」を選び **Select** を押します。

### 4 設定の終了

**Menu** を押します。

# 故障かなと思ったら

## インジケータの見方

本機は、次の2種類のインジケータで本機の状態を知らせています。

下表でインジケータの状態と対処方法を確認してください。

※インジケータがすべて消灯している場合は、電源ケーブルが正しく接続されていないか、または、主電源スイッチが入っていません。

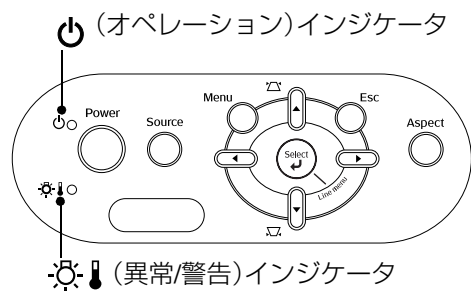

### ⚡ (異常/警告)インジケータ 点灯・点滅時

異常/警告

●:点灯 ⚡:点滅

<p>赤 ⚡ (1秒ずつ点灯/消灯)</p>	<p><b>内部異常 / ファン異常 / センサ異常 / シネマフィルタ異常 / オートアイリス異常</b></p> <p><b>注意</b> 電源プラグをコンセントから抜き、お買い上げの販売店またはエプソンの各修理センターに修理を依頼してください。☞ 裏表紙</p>
<p>赤 ⚡ (0.5秒ずつ点灯/消灯)</p>	<p><b>ランプ異常 / ランプ点灯失敗 / ランプカバー開状態</b> ランプが割れていないか確認します。☞ p.44 エアフィルタを掃除します。☞ p.42</p> <p>ランプが割れていなければ ランプを再セットし、本機の電源を入れます。</p> <p>ランプが割れているときは お買い上げの販売店またはエプソンの各修理センターにご相談ください。☞ 裏表紙</p> <p>ランプを再セットしても直らないときは、ご使用をやめ、電源プラグをコンセントから抜き、お買い上げの販売店またはエプソンの各修理センターに修理を依頼してください。☞ 裏表紙</p>
<p>赤 ⚡ ●</p>	<p><b>内部高温異常(オーバーヒート)</b> ランプが自動的に消灯し投写できなくなります。約5分間そのままの状態待ちます。ファンが停止したら、本体背面の主電源スイッチをOFFにします。</p> <p>壁際に設置している場合は、壁と排気口の間を20cm以上あけてください。 エアフィルタが目詰まりしているときは、掃除をしてください。☞ p.42</p> <p>電源を入れ直しても改善されない場合は、ご使用をやめ、主電源スイッチをOFFにしてから電源プラグをコンセントから抜いてください。お買い上げの販売店またはエプソンの各修理センターに修理を依頼してください。☞ 裏表紙</p>
<p>オレンジ ⚡ (0.5秒ずつ点灯/消灯)</p>	<p><b>高速冷却中</b> このまま投写を続けられますが、さらに高温になると投写を自動的に停止します。</p>

### ⏻ (オペレーション)インジケータ 点灯・点滅時

正常

⚡ (異常/警告)インジケータは消灯しています。

●:点灯 ⚡:点滅

<p>オレンジ ⏻ ●</p>	<p><b>スタンバイ状態</b> ⏻を押すと、しばらくして投写を開始します。</p>
<p>緑 ⏻ ⚡</p>	<p><b>ウォームアップ中</b> ウォームアップの時間は約30秒です。ウォームアップ中は電源オフの操作は無効になります。</p>
<p>緑 ⏻ ●</p>	<p><b>投写中</b> 通常動作中です。</p>



**クールダウン中**

クールダウンは約30秒で終了します。  
 クールダウンが終了すると、スタンバイ状態になります。  
 クールダウン中はリモコン、操作パネルからの操作は無効になります。  
 クールダウン中に本体背面の主電源スイッチをOFFにした場合は、ランプが十分に冷えてから(約1時間必要)、再び主電源スイッチをONにしてください。

## インジケータを確認してもわからないとき

まず下記をご覧になり、どのトラブルに該当するかを確認し、参照先で詳細な内容をご覧ください。

### 映像に関するトラブル

- **映像が表示されない** 下記参照  
 投写を開始しない・真っ黒の映像になる・青い映像になるなど...
- **動画が表示されない** p.37  
 コンピュータで再生する動画が表示されない。
- **「この信号は本プロジェクターでは受けられません。」と表示される** p.37
- **「映像信号が入力されていません。」と表示される** p.38
- **ぼやける、ピントが合わない** p.38
- **ノイズが入る、乱れる** p.38  
 ノイズが入る・乱れる・市松模様のようにモノクロのチェックになるなど...
- **切れる(大きい)、小さい** p.39  
 映像の一部分しか投写されないなど...
- **色合いが違う** p.39  
 全体が赤紫がかっている・緑色がかっている・モノクロになる・色がくすむなど...  
 (コンピュータのモニタや液晶画面とは色の再現性が異なるため、本機での投写映像とモニタでの表示の色合いは必ずしも一致しませんが、異常ではありません。)
- **暗い** p.40
- **自動的に投写が消える** p.40

### 投写開始時のトラブル

- **電源が入らない** p.40



### リモコンでのトラブル

- **リモコンで操作できない** p.40

## 映像に関するトラブル

### ■ 映像が表示されない



電源を入れましたか？	リモコンの  か、操作パネルの  を押します。
主電源スイッチが入っていますか？	本体背面の主電源スイッチをONにしてください。
インジケータがすべて消灯していませんか？	本機の電源ケーブルを抜いて、接続し直します。  p.14 電気が供給されているか、ブレーカなどを確認します。
ブランク状態ではないですか？	リモコンの  を押してブランク状態を解除します。
映像信号は入力されていますか？	接続している機器の電源が入っているか確認します。環境設定メニューの「メッセージ表示」を「オン」に設定すると映像信号に関するメッセージが表示されます。 「設定」→「表示設定」→「メッセージ表示」 p.32

<p>映像の信号形式の設定は合っていますか？</p>	<p>コンジットビデオ、S-ビデオ入力時 環境設定メニューの「ビデオ信号方式」を「オート」に設定していても投写できないときは、機器に合った信号方式に設定します。 ☞「設定」→「入力信号選択」→「ビデオ信号方式」 p.33</p>
	<p>[Component]端子、[D]入力端子に接続している場合 環境設定メニューの「入力信号選択」の「Component」または「D/SCART」を「Auto」に設定していても投写できないときは、接続している機器の信号方式に合わせて設定します。 ☞「設定」→「入力信号選択」→「Component」、「D/SCART」 p.33 リモコンの 、 で切り替えることもできます。 ☞ p.15</p>
<p>環境設定メニューの設定が間違っていないですか？</p>	<p>全初期化してみてください。☞ p.34</p>
<p>接続の作業を、本機やコンピュータの電源が入っている状態で行いましたか？</p> <p><b>コンピュータ投写時のみ</b></p>	<p>電源を入れた状態で接続を行うと、コンピュータの映像信号を外部に切り替える[Fn](ファンクション)キーが使えないことがあります。接続しているコンピュータと本機の電源を入れ直してください。</p>







## ■ 動画が表示されない

<p>コンピュータの映像信号が外部と液晶モニタ両方同時に出力されるように設定されていませんか？</p> <p><b>ノートや液晶一体型タイプのコンピュータ投写時のみ</b></p>	<p>映像信号が外部のみに出力されるように切り替えます。 ☞ コンピュータの『取扱説明書』「外部出力のしかた」や「外付けモニタへの出力のしかた」など</p>
--	--

## ■ 「この信号は本プロジェクターでは受けられません。」と表示される

<p>映像の信号形式の設定は合っていますか？</p>	<p>コンジットビデオ、S-ビデオ入力時 環境設定メニューの「ビデオ信号方式」を「オート」に設定していても投写できないときは、機器に合った信号方式に設定します。 ☞「設定」→「入力信号選択」→「ビデオ信号方式」 p.33</p> <p>[Component]端子、[D]入力端子に接続している場合 環境設定メニューの「入力信号選択」の「Component」または「D/SCART」を「Auto」に設定していても投写できないときは、接続している機器の信号方式に合わせて設定します。 ☞「設定」→「入力信号選択」→「Component」、「D/SCART」 p.33 リモコンの 、 で切り替えることもできます。 ☞ p.15</p>
<p>映像信号の周波数や解像度が対応するモードですか？</p> <p><b>コンピュータ投写時のみ</b></p>	<p>環境設定メニューの「入力解像度」で入力中の映像信号を確認し、「対応解像度一覧」で対応しているか確認してください。 ☞「情報」→「入力解像度」 p.27 ☞「対応解像度一覧」 p.47</p>

## ■「映像信号が入力されていません。」と表示される

ケーブル類が正しく接続されていますか？	投写に必要なケーブルが確実に接続されているか確認します。 <a href="#">☞ p.12</a>
接続した映像入力端子を正しく選択していますか？	リモコンの  、  、  、  、  が操作パネルの  で映像を切り替えます。 <a href="#">☞ p.15</a>
接続している機器の電源は入っていますか？	それぞれの機器の電源を入れます。
プロジェクターに映像信号が出力されていますか？ <b>ノートや液晶一体型タイプの コンピュータ投写時のみ</b>	映像信号がコンピュータの液晶モニタ以外(外部)にも出力されるように切り替えます。外部に映像信号を出力すると、液晶モニタに表示されないモデルもあります。 <a href="#">☞</a> コンピュータの『取扱説明書』『外部出力のしかた』や「外付けモニタへの出力のしかた」など 本機やコンピュータの電源を入れた状態で接続を行うと、コンピュータの映像信号を外部に切り替える[Fn](ファンクション)キーが使えないことがあります。本機およびコンピュータの電源を入れ直してください。 <a href="#">☞ p.14</a>

## ■ぼやける、ピントが合わない

ピント調整しましたか？	ピント調整を行います。 <a href="#">☞ p.16</a>
レンズカバーが付いていませんか？	レンズカバーを外します。
投写距離は最適ですか？	投写距離の推奨範囲は16:9スクリーンサイズの場合は93cm～2035cm、4:3スクリーンサイズの場合は113cm～2490cmです。この範囲で設置してください。 <a href="#">☞ p.10</a>
台形補正の調整値を大きくしていませんか？	本機の傾きを小さくして台形補正の調整値を小さくしてください。 <a href="#">☞ p.17</a>
レンズが結露していませんか？	寒い部屋から急に暖かい部屋に持ち込んだり、急激に暖房したときなど、レンズの表面が結露して映像がぼやけることがあります。ご使用になる1時間くらい前に使用する部屋に設置するようにします。結露してしまったときは、電源を切ってしばらくそのまま放置してください。

## ■ノイズが入る、乱れる



映像の信号形式の設定は合っていますか？	コンポジットビデオ  、S-ビデオ  入力時 環境設定メニューの「ビデオ信号方式」を「オート」に設定していても投写できないときは、機器に合った信号方式に設定します。 <a href="#">☞</a> 「設定」→「入力信号選択」→「ビデオ信号方式」 <a href="#">p.33</a> [Component]端子、[D]入力端子に接続している場合 環境設定メニューの「入力信号選択」の「Component」または「D/SCART」を「Auto」に設定していても投写できないときは、接続している機器の信号方式に合わせて設定します。 <a href="#">☞</a> 「設定」→「入力信号選択」→「Component」、「D/SCART」 <a href="#">p.33</a> リモコンの  、  で切り替えることもできます。 <a href="#">☞ p.15</a>
ケーブル類が正しく接続されていますか？	投写に必要なケーブルが確実に接続されているか確認します。 <a href="#">☞ p.12</a>
ケーブルを延長していませんか？	ケーブルを延長するとノイズが入ることがあります。増幅機器などを接続して確認してください。

<p>「同期」<sup>▶</sup>、「トラッキング」<sup>▶</sup>は正しく調整されていますか？</p> <p>コンピュータ投写時のみ</p>	<p>本機は自動調整機能で最適な状態で投写します。ただし信号によっては、自動調整を行っても正しく調整されないものもあります。この場合は、環境設定メニューの「トラッキング」、「同期」で調整します。</p> <p>☞「映像」→「トラッキング」、「同期」 p.29</p>
<p>解像度の選択は正しいですか？</p> <p>コンピュータ投写時のみ</p>	<p>本機に対応する信号にコンピュータを合わせてください。</p> <p>☞「対応解像度一覧」 p.47、コンピュータの『取扱説明書』など</p>

## ■ 切れる(大きい)、小さい

<p>アスペクト<sup>▶</sup>は正しく選択していますか？</p>	<p> を押して入力信号に合ったアスペクトを選択してください。☞ p.18</p> <p>字幕付きの映像を「ズーム」で投写している場合は、環境設定メニューの「ズーム字幕調整」で調整します。☞ p.29</p>
<p>「表示位置」は正しく調整されていますか？</p>	<p>環境設定メニューの「表示位置」で調整します。</p> <p>☞「映像」→「表示位置」 p.29</p>
<p>デュアルディスプレイの設定をしていませんか？</p> <p>コンピュータ投写時のみ</p>	<p>接続しているコンピュータのコントロールパネルの「画面のプロパティ」で、デュアルディスプレイの設定をしていると、プロジェクターでコンピュータ画面の映像が半分くらいしか表示できません。コンピュータ画面の映像をすべて表示する場合は、デュアルディスプレイの設定を解除します。</p> <p>☞ コンピュータのビデオドライバの『取扱説明書』</p>
<p>解像度の選択は正しいですか？</p> <p>コンピュータ投写時のみ</p>	<p>本機に対応する信号にコンピュータを合わせてください。</p> <p>☞「対応解像度一覧」 p.47、コンピュータの『取扱説明書』など</p>

## ■ 色合いが違う

<p>映像の信号形式の設定は合っていますか？</p>	<p>コンポジットビデオ<sup>▶</sup>、S-ビデオ<sup>▶</sup>入力時</p> <p>環境設定メニューの「ビデオ信号方式」を「オート」に設定していても投写できないときは、機器に合った信号方式に設定します。</p> <p>☞「設定」→「入力信号選択」→「ビデオ信号方式」 p.33</p>
<p>ケーブル類が正しく接続されていますか？</p>	<p>[Component]端子、[D]入力端子に接続している場合</p> <p>環境設定メニューの「入力信号選択」の「Component」または「D/SCART」を「Auto」に設定していても投写できないときは、接続している機器の信号方式に合わせて設定します。</p> <p>☞「設定」→「入力信号選択」→「Component」、「D/SCART」 p.33</p> <p>リモコンの 、 で切り替えることもできます。</p> <p>☞ p.15</p>
<p>ケーブル類が正しく接続されていますか？</p>	<p>投写に必要なケーブルが確実に接続されているか確認します。☞ p.12</p>
<p>コントラスト<sup>▶</sup>は正しく調整されていますか？</p>	<p>環境設定メニューの「コントラスト」、または「白レベル」を調整してください。☞「画質」→「入力調整」→「白レベル/黒レベル」、「明るさ/コントラスト」 p.28</p>
<p>適切なカラー調整に設定されていますか？</p>	<p>環境設定メニューの「カラー調整」を調整してください。</p> <p>☞「画質」→「カラー調整」 p.28</p>

色の濃さ、色合いは正しく調整されていますか？ <b>ビデオ機器投写時のみ</b>	環境設定メニューの「色の濃さ」、「色合い」を調整してください。☞「画質」→「色の濃さ」、「色合い」p.28
---	---

## ■ 暗い

映像の明るさは正しく設定されていますか？	環境設定メニューの「明るさ」を設定してください。☞「画質」→「入力調整」→「明るさ/コントラスト」p.28
コントラストは正しく調整されていますか？	環境設定メニューの「コントラスト」、または「白レベル」を調整してください。☞「画質」→「入力調整」→「白レベル/黒レベル」、「明るさ/コントラスト」p.28
ランプの寿命ではありませんか？	ランプの寿命が近づくと映像が暗くなったり、色合いが悪くなります。新しいランプと交換してください。☞ p.44

## ■ 自動的に投写が消える

「スリープモード」が働いていませんか？	映像信号が入らない状態で約30分間操作しないと、ランプが自動的に消灯し、スタンバイ状態になります。リモコンのⓂか、操作パネルの <sup>Power</sup> を押すと電源が入ります。「スリープモード」を働かせないときは設定を「オフ」にします。 ☞「設定」→「動作設定」→「スリープモード」p.31
---------------------	---

## 投写開始時のトラブル

### ■ 電源が入らない

電源を入れましたか？	リモコンのⓂか、操作パネルの <sup>Power</sup> を押します。
「チャイルドロック」を「オン」に設定していませんか？	環境設定メニューの「チャイルドロック」を「オン」に設定している場合は、操作パネルの <sup>Power</sup> を約3秒間押し続けるか、リモコンのⓂを押します。☞「設定」→「動作設定」→「チャイルドロック」p.31
「操作ボタンロック」を「オン」に設定していませんか？	環境設定メニューの「操作ボタンロック」を「オン」に設定していると、操作パネルのボタンはすべて無効になります。リモコンのⓂを押します。 ☞「設定」→「動作設定」→「操作ボタンロック」p.31
インジケータがすべて消灯していませんか？	本機の電源ケーブルを抜いて、接続し直します。☞ p.14 電気が供給されているか、ブレーカなどを確認します。
電源ケーブルを触ると、インジケータが点いたり消えたりしませんか？	本機の電源を切り、電源ケーブルを抜いてから差し直します。それでも直らないときは、電源ケーブルが故障している可能性があります。ご使用をやめ、電源プラグをコンセントから抜き、お買い上げの販売店またはプロジェクターインフォメーションセンターにご相談ください。☞ 裏表紙

## リモコンでのトラブル

### ■ リモコンで操作できない

リモコンの発光部をプロジェクターのリモコン受光部に向けて操作していますか？	リモコン受光部に向かって操作してください。操作可能範囲は、左右30°、上下30°です。☞ p.13
---------------------------------------	---

プロジェクターから離れすぎていませんか？	操作可能距離は、約10mです。👉 p.13
リモコン受光部に直射日光や蛍光灯の強い光が当たっていませんか？	強い光などがリモコン受光部に当たる場所を避けて設置してください。
乾電池が消耗していたり、乾電池の向きを間違えてセットしていませんか？	新しい乾電池を正しい向きでセットします。👉 p.13

# お手入れの方法

お手入れの方法や消耗品の交換などのメンテナンスについて説明します。

## 各部の掃除

本体が汚れたり、映像の映りが悪くなったら掃除をしてください。

### エアーフィルタの掃除

エアーフィルタにホコリがたまっていたり、「内部温度が上昇しています。吸排気口付近の障害物を取り除き、エアーフィルタの掃除、または交換を行ってください。」とメッセージが表示されたときは、エアーフィルタの掃除を行ってください。

エアーフィルタのホコリは、本機を裏返して、掃除機で吸い取ります。

注意

エアーフィルタにホコリがたまると、本機内部の温度が上昇して故障や光学部品の早期劣化の原因となります。約3ヶ月に一度はエアーフィルタの掃除を行うことをお勧めします。ホコリの多い環境でお使いの場合は、より短い周期で掃除を行ってください。

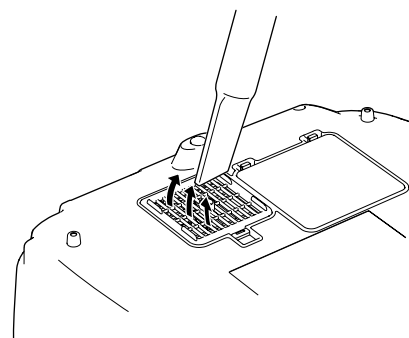

### 本体の掃除

本体の汚れは柔らかい布で軽くふき取ってください。

汚れがひどいときは、水で薄めた中性洗剤に布をひたしてかたくしぼり、軽くふき取ってから乾いた布で仕上げてください。

注意

ワックス、ベンジン、シンナーなど揮発性のものは使わないでください。ケースが変質したり、塗料がはげたりすることがあります。

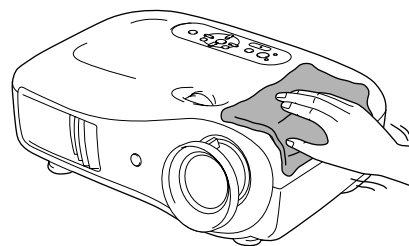

### レンズの掃除

レンズの汚れは、メガネ拭きなどで軽くふき取ってください。

注意

レンズの表面は傷つきやすいので、かたいものでこすったり、たいたりしないでください。

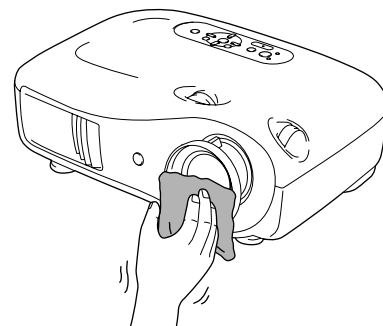

## 消耗品の交換時期

### エアフィルタの交換時期

- エアフィルタが破れたり、掃除を行っても交換メッセージが表示される  
オプションの「エアフィルタ」と交換してください。  
☞「エアフィルタの交換方法」p.44

### ランプの交換時期

- 投写開始時に、「投写ランプを交換してください。」とメッセージが表示されたとき

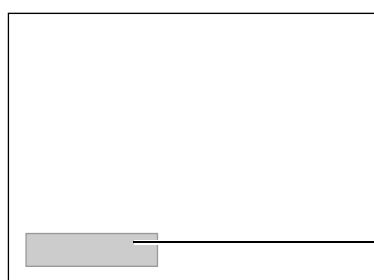

メッセージが表示されます。

- 初期に比べ、明るさや画質が落ちたとき



ポイント

- 初期の明るさや画質を維持するため、使用時間が最短で約1600時間を経過すると、ランプ交換メッセージが表示されます。メッセージの表示時間はカラーモード設定などお使用の状況により変わります。交換時期を超えて使い続けると、ランプが破裂する可能性が一段と高くなります。ランプ交換のメッセージが表示されたら、まだランプが点灯する状態でも、すみやかに新しいランプと交換してください。
- 個々のランプの特性や使用条件などで、メッセージが表示される前に暗くなったり、点灯しなくなるものもあります。交換用ランプをあらかじめ準備しておくことをお勧めします。
- 交換用ランプはお近くのエプソン商品取扱店および、エプソンOAサプライ（フリーダイヤル0120-251528）でお買い求めください。

## 消耗品の交換

### エアフィルタの交換方法

#### ⚠ 注意

電源を切った直後はランプカバーが熱くなっていますので、触らないようにしてください。



ポイント

使用済みのエアフィルタは、地域の廃棄ルールに従って廃棄してください。  
材質:ポリプロピレン

1 **Off** か **Power** を押して電源を切り、クールダウンが終了したら、主電源スイッチをOFFにします。

2 エアフィルタカバーを外します。

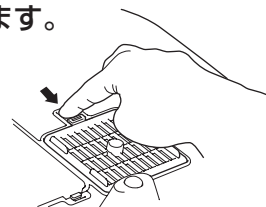

つまみに指をかけて上に引きます。

### ランプの交換方法

#### ⚠ 警告

ランプが点灯しなくなり交換する場合は、ランプが割れている可能性があります。本機を天吊りで使用していてランプ交換を行う場合は、ランプが割れていることを想定し、ランプカバーをそと取り外してください。ランプカバーを開ける際に細かいガラス破片が落ちてくる可能性があります。万一、目や口にガラス破片が入った場合は、直ちに医師の診察を受けてください。

#### ⚠ 注意

ランプが十分冷えてからランプカバーを外してください。熱でけがの原因となることがあります。

1 **Off** か **Power** を押して電源を切り、クールダウンが終了したら、主電源スイッチをOFFにします。

※ランプが冷えるまで待ちます(約1時間)。

2 ランプカバーを外します。

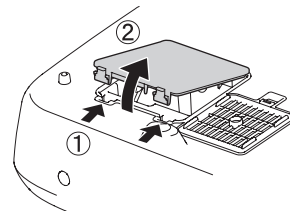

6 ランプ固定ねじをしっかり締めます。

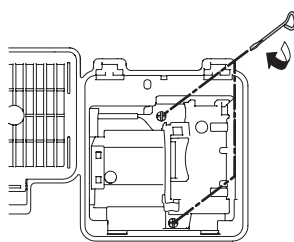

7 ランプカバーを取り付けます。

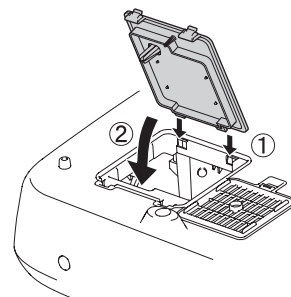

### ランプ点灯時間初期化

ランプ交換をした後は、必ずランプ点灯時間の初期化をしてください。

本機にはランプ点灯時間のカウンタが内蔵されており、このカウンタを元にランプ交換のメッセージを表示します。

1 **On** を押して電源を入れます。

2 **Menu** を押して環境設定メニューを表示します。

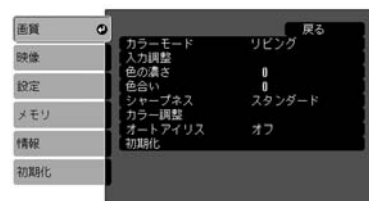

[Esc]/[Select]:戻る [↓]:選択 [Menu]:終了

**3** 古いエアフィルタを取り外します。

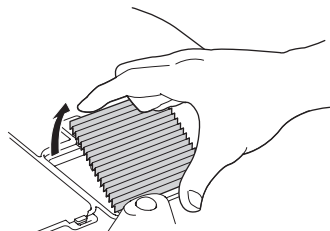

**4** 新しいエアフィルタを取り付けます。

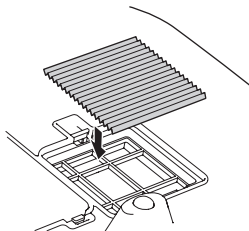

**5** エアフィルタカバーを取り付けます。

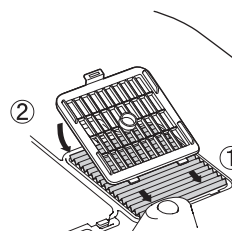

**3** ランプ固定ねじをゆるめます。

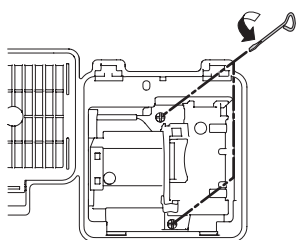

**4** 古いランプを取り出します。

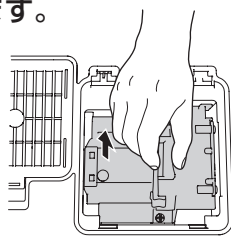

まっすぐ引き抜きます。

**5** 新しいランプを取り付けます。

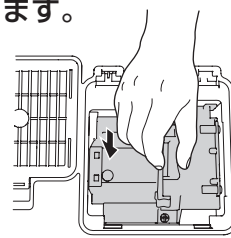

向きを合わせて押し込みます。

**注意**

- ランプやランプカバーは確実に取り付けてください。本機は安全のため取り付けが不十分だとランプが点灯しません。
- ランプには水銀が含まれています。使用済みのランプは、地域の蛍光管の廃棄ルールに従って廃棄してください。

**3** 「初期化」→「ランプ点灯時間初期化」を選択します。



[fsc]:戻る [↩]:選択 [Select]:決定 [Menu]:終了

**4** 「はい」を選択して  を押し、実行します。



[fsc]:戻る [↩]:選択 [Select]:決定 [Menu]:終了

# オプション・消耗品一覧

下記のオプション・消耗品を用意しています。用途に合わせてお買い求めください。これらのオプション・消耗品類は2006年10月現在のものです。予告なく変更することがありますので、ご了承ください。

## ■ オプション品

**80型スプリングローラー式スクリーン**  
ELPSC15

巻き上げ式のスクリーンです。  
(アスペクト▶16:9)

**スクリーンスタンド** ELPSCST01

80型スプリングローラー式スクリーン用のスタンドです。

**天吊り金具\*** ELPMB20

(天井プレート付き)  
本機を天井に取り付けるときに使います。

**パイプ600 (600mmホワイト)\*** ELPFP07

高天井および化粧天井に取り付けるときに使います。

※ 天吊り設置には特別な技術が必要となります。お買い求めいただいた販売店にご相談ください。

## ■ 消耗品

**交換用ランプ** ELPLP39

(ランプ1個、ドライバ1本)  
使用済みランプと交換します。

**エアーフィルタ** ELPAF09

(エアーフィルタ1枚)  
使用済みのエアーフィルタと交換します。

# 対応解像度一覧

出画率の設定により、値が少し異なります。

## コンポーネントビデオ▶

4:3 16:9 :アスペクト▶ 単位:ドット

信号	解像度	アスペクトモード					
		ノーマル	スクイーズ	ズーム	スルー	スクイーズスルー	ワイド
SDTV▶▶ (525i, 60Hz)(D1)	720×480 720×360※	960×720 4:3	1280×720 16:9	1280×720 16:9	596×446 4:3	794×446 16:9	1280×760 16:9
SDTV(625i, 50Hz)	720×576 720×432※	960×720 4:3	1280×720 16:9	1280×720 16:9	708×528 4:3	944×528 16:9	1280×760 16:9
SDTV (525p)(D2)	720×480 720×360※	960×720 4:3	1280×720 16:9	1280×720 16:9	596×446 4:3	794×446 16:9	1280×760 16:9
SDTV(625p)	720×576 720×432※	960×720 4:3	1280×720 16:9	1280×720 16:9	708×528 4:3	944×528 16:9	1280×760 16:9
HDTV▶▶ (750p) 16:9(D4)	1280×720	1280×720 16:9	-	-	1176×664 16:9	-	-
HDTV(1125i) 16:9(D3)	1920×1080	1280×720 16:9	-	-	-	-	-

※レターボックス信号

## コンジットビデオ▶/S-ビデオ▶

4:3 16:9 :アスペクト 単位:ドット

信号	解像度	アスペクトモード					
		ノーマル	スクイーズ	ズーム	スルー	スクイーズスルー	ワイド
TV(NTSC▶▶)	720×480 720×360※	960×720 4:3	1280×720 16:9	1280×720 16:9	596×446 4:3	794×446 16:9	1280×720 16:9
TV(PAL▶▶, SECAM▶▶)	720×576 720×432※	960×720 4:3	1280×720 16:9	1280×720 16:9	708×528 4:3	944×528 16:9	1280×720 16:9

※レターボックス信号

## コンピュータ映像

単位:ドット

信号	解像度	アスペクト <sup>▶</sup> モード					
		ノーマル	スクイーズ	ズーム	スルー	スクイースルー	ワイド
<u>VGA</u> <sup>▶</sup> 60	640×480 640×360 <sup>※2</sup>	960×720	1280×720	1280×720	640×480	853×480	1280×720
VESA72/75/85, iMac <sup>※1</sup>	640×480 640×360 <sup>※2</sup>	960×720	1280×720	1280×720	640×480	853×480	1280×720
<u>SVGA</u> <sup>▶</sup> 56/60/ 72/75/85/ iMac <sup>※1</sup>	800×600 800×450 <sup>※2</sup>	960×720	1280×720	1280×720	800×600	1066×600	1280×720
<u>XGA</u> <sup>▶</sup> 60/70/75/ 85, iMac <sup>※1</sup>	1024×768 1024×576 <sup>※2</sup>	960×720	1280×720	1280×720	-	-	1280×720
WXGA60-1	1280×768	1280×720	1280×720	1280×720	-	-	-
WXGA60-2	1360×768	1280×720	1280×720	1280×720	-	-	-
<u>SXGA</u> <sup>▶</sup> 60	1280×1024 1280×960	960×720	1280×720	1280×720	-	-	1280×720
MAC13"	640×480	960×720	1280×720	1280×720	640×480	853×480	1280×720
MAC16"	832×624	960×720	1280×720	1280×720	832×624	1109×624	1280×720
MAC19"	1024×768	960×720	1280×720	1280×720	-	-	1280×720
<u>SDTV</u> <sup>▶</sup> (525i, 60Hz)	720×480 720×360 <sup>※2</sup>	960×720	1280×720	1280×720	640×480	853×480	1280×720
SDTV(525p)	720×480 720×360 <sup>※2</sup>	960×720	1280×720	1280×720	640×480	853×480	1280×720
SDTV(625i, 50Hz)	720×576 720×432 <sup>※2</sup>	960×720	1280×720	1280×720	768×576	1024×576	1280×720
SDTV(625p)	720×576 720×432 <sup>※2</sup>	960×720	1280×720	1280×720	768×576	1024×576	1280×720
<u>HDTV</u> <sup>▶</sup> (750p)	1280×720	1280×720	-	-	1280×720	-	-
HDTV(1125i)	1920×1080	1280×720	-	-	-	-	-

※1 VGA出力ポートが装着されていない機種には接続できません。

※2 レターボックス信号

■は、[HDMI]入力端子からの入力信号に対応しています。

上記以外の信号が入力された場合でも、映像を投写できることがあります。ただし、この場合、機能が制限されることがあります。

商品名	ホームプロジェクター EMP-TW700	
外形寸法	406(幅)×124(高さ)×310(奥行き)mm(フット含まず)	
パネルサイズ	0.7型ワイド	
表示方式	ポリシリコンTFTアクティブマトリクス	
画素数	921,600個(横1280×縦720ドット)×3	
走査周波数	アナログ	ピクセルクロック : 13.5~110MHz
		水平 : 15~92kHz
		垂直 : 50~85Hz
	デジタル	ピクセルクロック : 13.5~81MHz
		水平 : 15~60kHz
		垂直 : 50~85Hz
フォーカス調整	手動	
ズーム調整	手動(約1:2.1)	
レンズシフト	手動(上下方向最大約102%、左右方向最大約50%)	
ランプ(光源)	UHEランプ 定格170W 型番:ELPLP39	
電源	100-240VAC±10%、50/60Hz、2.7-1.2A 消費電力 定格消費電力 : 245W(100-120Vエリア)、240W(200-240Vエリア) 待機時消費電力 : 4W(100-120Vエリア)、5W(200-240Vエリア)	
動作高度	標高0m~2286m	
動作温度範囲	+5℃~+35℃(結露しないこと)	
保存温度範囲	-10℃~+60℃(結露しないこと)	
質量	約5.4kg	
接続端子	D入力端子	1系統 D4
	Component入力端子	1系統 3RCAピンジャック
	PC入力端子	1系統 ミニD-sub 15pin(メス)青色
	HDMI ㉸入力端子	1系統 HDMI
	Video入力端子	1系統 RCAピンジャック
	S-Video入力端子	1系統 ミニDIN 4pin
	RS-232C端子	1系統 D-sub 9pin(オス)
	Trigger out端子	1系統 3.5mmミニジャック



本機にはPixelworks DNX™のIC が搭載されています。

## ■ 傾斜角度

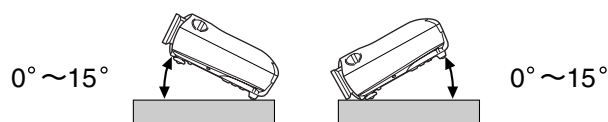

15°以上傾けて使用すると、故障や事故の原因となります。

## ■ RS-232Cケーブル配線

- コネクタ形状 : D-sub 9pin(オス)
- プロジェクター入力端子名 : RS-232C

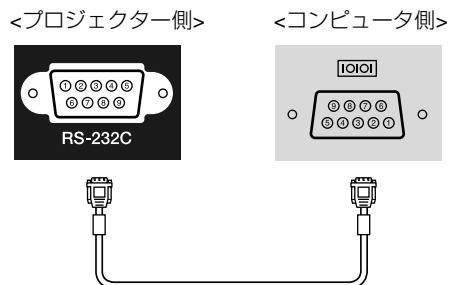

信号名	機能
GND	各信号線の接地
TD	送信データ
RD	受信データ
DSR	データセットレディ
DTR	データターミナルレディ

### Safety

USA  
UL60950-1

Canada  
CSA C22.2 No.60950-1

EU  
The Low Voltage Directive  
(73/23/EEC)  
IEC/EN60950-1

### EMC

USA  
FCC Part 15B Class B (DoC)

Canada  
ICES-003 Class B

EU  
The EMC Directive  
(89/336/EEC)  
EN55022 Class B  
EN55024  
IEC/EN61000-3-2  
IEC/EN61000-3-3

Australia/New Zealand  
AS/NZS CISPR 22:2002 Class B

**DECLARATION of CONFORMITY**

According to 47CFR, Part 2 and 15  
Class B Personal Computers and Peripherals; and/or  
CPU Boards and Power Supplies used with Class B  
Personal Computers

We : EPSON AMERICA, INC.  
Located at : 3840 Kilroy Airport Way  
MS: 313  
Long Beach, CA 90806  
Tel : 562-290-5254

Declare under sole responsibility that the product identified herein, complies with 47CFR Part 2 and 15 of the FCC rules as a Class B digital device. Each product marketed, is identical to the representative unit tested and found to be compliant with the standards. Records maintained continue to reflect the equipment being produced can be expected to be within the variation accepted, due to quantity production and testing on a statistical basis as required by 47CFR 2.909. Operation is subject to the following two conditions : (1) this device may not cause harmful interference, and (2) this device must accept any interference received, including interference that may cause undesired operation.

Trade Name : EPSON  
Type of Product : Projector  
Model : EMP-TW700

**FCC Compliance Statement  
For United States Users**

This equipment has been tested and found to comply with the limits for a Class B digital device, pursuant to Part 15 of the FCC Rules. These limits are designed to provide reasonable protection against harmful interference in a residential installation. This equipment generates, uses, and can radiate radio frequency energy and, if not installed and used in accordance with the instructions, may cause harmful interference to radio or television reception. However, there is no guarantee that interference will not occur in a particular installation. If this equipment does cause interference to radio and television reception, which can be determined by turning the equipment off and on, the user is encouraged to try to correct the interference by one or more of the following measures.

- Reorient or relocate the receiving antenna.
- Increase the separation between the equipment and receiver.
- Connect the equipment into an outlet on a circuit different from that to which the receiver is connected.
- Consult the dealer or an experienced radio/TV technician for help.

**WARNING**

The connection of a non-shielded equipment interface cable to this equipment will invalidate the FCC Certification or Declaration of this device and may cause interference levels which exceed the limits established by the FCC for this equipment. It is the responsibility of the user to obtain and use a shielded equipment interface cable with this device. If this equipment has more than one interface connector, do not leave cables connected to unused interfaces. Changes or modifications not expressly approved by the manufacturer could void the user's authority to operate the equipment.

本書で使用している用語で、本文中に説明がなかったもの、あるいは難しいものを簡単に説明します。詳細に付いては市販の書籍などを利用してください。

## 3-2プルダウン

映画フィルムと同じ24フレームで記録された映像ソースを、60フレームの**プログレッシブ**▶▶信号へと直接変換する機能です。これにより、24フレームで記録されたDVDソフトなどを大画面に映し出す場合にも、映画フィルムの質感を損なわず、自然で緻密な映像として再生できます。

## HDMI

High Definition Multimedia Interfaceの略、HD映像と、マルチチャンネルオーディオ信号をデジタル伝送する規格のことをいいます。

HDMIはデジタル家電やコンピュータをターゲットにした規格であり、デジタル信号を圧縮せず高品質のまま転送でき、デジタル信号の暗号化機能もあります。

## HDTV

High-Definition Televisionの略で、次の条件を満たす高精細なシステムに適用されます。

- ・垂直解像度750p、1125i以上  
(pは**プログレッシブ**走査、iは**インターレース**▶▶走査)
- ・画面の**アスペクト**▶▶は16:9
- ・ドルビーデジタル音声の受信、再生(あるいは出力)

## NTSC

National Television Standards Committeeの略で、地上波アナログカラーテレビ放送の方式の一つ。この方式は日本や北米、中南米で利用されています。

## PAL

Phase Alternation by Lineの略で、地上波アナログカラーテレビ放送の方式の一つ。この方式はフランス以外の西ヨーロッパ諸国をはじめ、中国などのアジア諸国やアフリカなどで利用されています。

## SDTV

Standard Definition Televisionの略で、**HDTV**▶▶の条件を満たさない標準テレビジョン放送のことです。

## SECAM

SEquential Couleur A Memoireの略で、地上波アナログカラーテレビ放送の方式の一つ。フランス、東ヨーロッパや旧ソ連、中東、アフリカなどで利用されています。

## sRGB

各画像装置が表現する色をコンピュータのオペレーティングシステム(OS)やインターネットで簡単に扱うために規定された色空間に関する国際標準です。

## SVGA

IBM PC/AT互換機(DOS/V機)の信号で横800ドット×縦600ドットのことを呼びます。

## SXGA

IBM PC/AT互換機(DOS/V機)の信号で横1,280ドット×縦1,024ドットのことを呼びます。

## S-ビデオ

ビデオの明るさ信号や色信号を分けて、高画質を追求する信号です。

Y(輝度信号)C(色信号)の2つの独立した信号からできている映像をいいます。

## VGA

IBM PC/AT互換機(DOS/V機)の信号で横640ドット×縦480ドットのことを呼びます。

## XGA

IBM PC/AT互換機(DOS/V機)の信号で横1,024ドット×縦768ドットのことを呼びます。

## YCbCr

現行のテレビ(NTSC▶▶方式)で、カラーバー信号波の中にある伝送用信号のことです。

Y(輝度信号)CbCr(クロマ(色)信号)で表します。

## YPbPr

ハイビジョンで、カラーバー信号波の中にある伝送用信号のことです。Y(輝度信号)PbPr(色差信号)で表します。

## アスペクト

画面の縦と横の比率をいいます。縦横の比率が16:9と横長になっている画面をワイド画面といいます。標準画面のアスペクトは4:3です。

## インターレース

静止画解像度が同一の画像を放送するのに、必要な映像信号の帯域幅が、順次走査に比べて半分で済むことをいいます。

## クールダウン

投写によって高温になっているランプを冷却する処理です。本機の電源を切ると自動的に行われます。クールダウン中は主電源スイッチを切らないでください。クールダウンが正しく行われなくなるため、ランプや本機内部に高熱がこもったままとなり、ランプの寿命が短くなったり本機の故障の原因となります。クールダウン時間は、約30秒です。

## コントラスト

色の明暗の差のことです。コントラストを強くしたり弱くしたりすることにより、文字や絵がハッキリ見えたり、ソフトに見えたりします。

## コンポーネントビデオ

ビデオの明るさ信号や色信号を分けて、高画質を追求する信号です。

ハイビジョンにおいて、Y(輝度信号)、Pb、Pr(色差信号)の3つの独立した信号からできている映像をいいます。

### コンポジットビデオ

ビデオの明るさ信号や色信号を混合した、一般的な家庭用ビデオ信号(NTSC方式)です。

カラーバー信号の中の伝送用信号Y(輝度信号)とCbCr(クロマ(色)信号)からできている映像を言います。

### 盗難防止用ロック

プロジェクターのケースに備え付けられた穴に市販の盗難防止用ケーブルを通し、机や柱などに固定できます。Kensington社製のマイクロセーバーセキュリティシステムに対応しています。日本正規輸入代理店の連絡先は、以下のとおりです。

七陽商事株式会社 情報機器事業部  
〒103-0007東京都中央区日本橋浜町2-55-7  
(ナナヨービル)  
Tel:03-3663-7787 Fax:03-3669-2367

### 同期(Sync.)

コンピュータから出力される信号は、ある決まった周波数で出力されます。その周波数にプロジェクターの周波数を合わせないときれいな映像になりません。信号の位相(山のずれ)を合わせることを同期を合わせるといいます。同期が合っていないと投写映像にちらつき、ぼやけ、横方向のノイズが出ます。

### トラッキング

コンピュータから出力される信号は、ある決まった周波数で出力されます。その周波数にプロジェクターの周波数を合わせないときれいな映像になりません。信号の周波数(山の数)を合わせることをトラッキングを合わせるといいます。トラッキングが合っていないと投写映像に幅広の縦の縞模様が出ます。

### プログレッシブ

1つの画面を作り出す情報を上から下へ順次走らせて1画面を構成する方式をいいます。

### リフレッシュレート

ディスプレイの発光体は、その明るさと色をごく短時間保持します。そのため発光体をリフレッシュするために1秒間に何度も画像を走査しなければなりません。その速度をリフレッシュレートと呼び、ヘルツ(Hz)で設定します。

## アルファベット

D 入力端子	8,12,15,49
DVI-ビデオレベル	27,30
EPSON Super White	27,30
HDMI 入力端子	8,12,48,49
HDTV	47
Component 端子	8,12,15,49
PC 端子	8,12,49
RGB	22,26,29
RGBCMY	22,26,29
RS-232C	8,49,50
S-Video 入力端子	8,12,49
S-ビデオ	12,47
SDTV	47
sRGB	19,26
Trigger out 端子	8,49
Video 入力端子	8,12,49
YCbCr	12,27
YPbPr	12,27

## アイウエオ

### ア

明るさ	26,28
アスペクト	7,18,27,29,47
異常 / 警告インジケータ	6,35
色合い	26,28
色調整	20
色の濃さ	26,28
インジケータ	6,35
エアフィルター	8
エアフィルターの交換方法	44
エアフィルターの掃除	42
映像のゆがみを補正	6,17
映像メニュー	27,29
エプソンシネマフィルタ	21
オート	18
オートアイリス	23,26,29
オーバーヒート	35
オフセット調整	22,29
オプション品	46
オペレーションインジケータ	6,35

### カ

解像度	47
画質メニュー	26,28
型番表示モード	27,32
カラー調整	26,28
カラーモード	7,18,26,28
環境設定メニュー	26
環境設定メニューの操作方法	34
ガンマ調整	20,26,29
クールダウン	15,36
黒レベル	26,28
ゲイン調整	22,29
言語	27,33

高地モード	27,31
コントラスト	7,26,28
コンピュータとの接続	12
コンポーネントビデオ	12,47
コンポジットビデオ	12,47

### サ

サブメニュー	26
色相・彩度の調整	22
自動調整	14,27,31
シネマフィルタ	21
シャープネス	26,28
シャープネス (アドバンスト)	23,26,28
終了	15
出画率変更	27,30
主電源スイッチ	8,14,15
仕様一覧	49
詳細設定	27,30
情報メニュー	27
消耗品	46
初期化	26,27,29,31,33
初期化メニュー	27,34
白レベル	26,28
ズーム	19
ズーム字幕調整	19,27,29
ズーム調整	6,16
スクイーズ	19
スクイーズスルー	19
スクリーンサイズ	10
スタートアップスクリーン	27,32
スリープモード	27,31
スルー	19
接続端子	8,12,49
絶対色温度	20,26,28
設置方法	11
設置モード	11,27,33
設定メニュー	27,31
セットアップレベル	27,30
全初期化	27,34
操作ガイド	27,32
操作ボタンロック	27,31

### タ

対応解像度	47
台形補正	6,17,27,31
ダイレクトパワーオン	27,31
縦サイズ	27,29
チャイルドロック	27,31
テストパターン	7,17
電源ケーブル	14
電源端子	8,14
電池の交換時期 (リモコン)	13
電池の交換方法	13
天吊り	11,27,33
同期	27,29
同期情報	27
動作設定	27,31
投写映像サイズ	10

投写映像の位置調整 .....	16
投写距離 .....	10
投写方法 .....	11
トップメニュー .....	26
トラッキング .....	27,29
トリガーアウト .....	27,31

**ナ**

入力解像度 .....	27
入力信号 .....	27
入力信号選択 .....	27,33
入力ソース .....	27
入力ソース切り替え .....	6,7,15
入力調整 .....	26,28
ノーマル .....	19

**ハ**

背景表示 .....	27,32
肌の色調整 .....	7,20,26,28
ビデオ機器との接続 .....	12
ビデオ信号方式 .....	27,33
表示位置 .....	27,29
表示設定 .....	27,32
ピント調整 .....	6,16
フォーカス調整 .....	6,16
フルメニュー .....	26,34
プログレッシブ変換 .....	27,30
フロントフット .....	6,17
本機の傾きを補正 .....	17
本体操作パネル .....	6
本体の掃除 .....	42

**マ**

メッセージ表示 .....	27,32
メニュー .....	26
メニューカラー .....	27,32
メニュー表示位置 .....	27,32
メモリ .....	7,24
メモリ初期化 .....	27,33
メモリ登録 .....	24,27,33
メモリメニュー .....	27,33
メモリ呼出 .....	24,27,33

**ヤ**

ユーザーロゴ .....	27,32
--------------	-------

**ラ**

ラインメニュー .....	26,34
ランプ点灯時間 .....	27
ランプ点灯時間の初期化 .....	27,34,44
ランプの交換方法 .....	44
ランプカバー .....	8,44
リフレッシュレート .....	27
リモコン .....	7,13
レンズカバー .....	6,14
レンズシフト .....	6,16
レンズの掃除 .....	42

**ワ**

ワイド .....	19
-----------	----



## ご注意

- (1) 本書の内容の一部、または全部を無断で転載することは固くお断りいたします。
- (2) 本書の内容については、将来予告なしに変更することがあります。
- (3) 本書の内容については万全を期して作成いたしました。万が一不審な点や誤り、お気付きの点がございましたら、ご連絡くださいますようお願いいたします。
- (4) 運用した結果の影響につきましては、(3)項にかかわらず責任を負いかねますのでご了承ください。
- (5) 本製品がお客様により不適當に使用されたり、本書の内容に従わずに取り扱われたり、またはエプソンおよびエプソン指定の者(裏表紙参照)以外の第三者により、修理、変更されたこと等に起因して生じた損害等につきましては、責任を負いかねますのでご了承ください。
- (6) エプソン純正品、およびエプソン品質認定品以外のオプション品または消耗品を装着してトラブルが発生した場合には、責任を負いかねますのでご了承ください。
- (7) 本書中のイラストや画面図は実際と異なる場合があります。

## 本製品を日本国外へ持ち出す場合の注意

電源ケーブルは販売国の電源仕様に基づき同梱されています。本機を販売国以外で使用する際には、事前に使用する国の電源電圧や、コンセントの形状を確認し、その国の規格に適合した電源ケーブルを現地にしてお求めください。

## 瞬低(瞬時電圧低下)基準について

本装置は、落雷などによる電源の瞬時電圧低下に対し不都合が生じることがあります。電源の瞬時電圧低下対策としては、交流無停電電源装置などを使用されることをお勧めします。

## 電源高調波について

この装置は、JIS C 61000-3-2「高調波電流発生限度値」に適合しております。

## 商標について

IBM、DOS/V、XGA は、International Business Machines Corp. の商標または登録商標です。

Macintosh、Mac、iMac は、Apple Computer, Inc. の登録商標です。

Windows、WindowsNT、VGA は米国マイクロソフト社の商標または登録商標です。

ドルビーはドルビーラボラトリーズの商標です。

HDMI と High-Definition Multimedia Interface は HDMI Licensing LLC の商標、または登録商標です。

Pixelworks、DNX は Pixelworks 社の商標です。

なお、各社の商標および製品商標に対しては特に注記のない場合でも、これを十分尊重いたします。

# EPSON

## ●エプソンのホームページ <http://www.epson.jp>

各種製品情報・ドライバ類の提供、サポート案内等のさまざまな情報を満載したエプソンのホームページです。

インターネット エプソンなら購入後も安心。皆様からのお問い合わせの多い内容をFAQとしてホームページに掲載しております。ぜひ活用ください。

**FAQ** <http://www.epson.jp/faq/>

## ●プロジェクターインフォメーションセンター 製品の操作方法・お取り扱い等、技術的な問い合わせに電話でお答えします。

**0570-004110** 【受付時間】月～金曜日9:00～20:00 土曜日10:00～17:00 (祝日・弊社指定休日を除く)

\*ナビダイヤルはNTTコミュニケーションズ(株)の電話サービスの名称です。

\*新日電各社をご利用の場合、「0570」をナビダイヤルとして正しく認識しない場合があります。ナビダイヤルが使用できるよう、ご契約の新日電会社へご依頼ください。

\*携帯電話・PHS端末・CATVからはご利用いただけませんので、(0263) 54-5800までお電話ください。

## ●修理品送付・持ち込み依頼先

お買い上げの販売店様へお持ち込みいただくか、下記修理センターまで送付願います。

拠点名	所在地	TEL
札幌修理センター	〒060-0034 札幌市中央区北4条東1-2-3 札幌フコク生命ビル10F エプソンサービス(株)	011-219-2886
松本修理センター	〒390-1243 松本市神林1563エプソンサービス(株)	0263-86-7660
東京修理センター	〒191-0012 東京都日野市日野347 エプソンサービス(株)	042-584-8070
福岡修理センター	〒812-0041 福岡市博多区吉塚8-5-75 初光流通センタービル3F エプソンサービス(株)	092-622-8922
沖縄修理センター	〒900-0027 那覇市山下町5-21 沖縄通関社ビル2F エプソンサービス(株)	098-852-1420

【受付時間】月曜日～金曜日 9:00～17:30 (祝日、弊社指定休日を除く)

\*予告なく住所・連絡先等が変更される場合がございますので、ご了承ください。

\*修理について詳しくは、エプソンサービス(株)ホームページ<http://www.epson-service.co.jp>でご確認ください。

## ●ドアtoドアサービス(修理品有償ピックアップサービス)に関するお問い合わせ先

ドアtoドアサービスとはお客様のご希望日に、ご指定の場所へ、指定業者が修理品をお取りにお伺いし、修理完了後弊社からご自宅へお届けする有償サービスです。\*梱包は業者が行います。

ドアtoドアサービス受付電話 **0570-090-090** 【受付時間】月～金曜日9:00～17:30 (祝日、弊社指定休日を除く)

\*ナビダイヤルはNTTコミュニケーションズ(株)の電話サービスの名称です。

\*新日電各社をご利用の場合は、「0570」をナビダイヤルとして正しく認識しない場合があります。ナビダイヤルが使用できるよう、ご契約の新日電会社へご依頼ください。

\*携帯電話・PHS端末・CATVからはナビダイヤルをご利用いただけませんので、下記の電話番号へお問い合わせください。

受付拠点	引き取り地域	TEL	受付拠点	引き取り地域	TEL
札幌修理センター	北海道全域	011-219-2886	福岡修理センター	中四国・九州全域	092-622-8922
松本修理センター	本州(中国地方を除く)	0263-86-9995	沖縄修理センター	沖縄本島全域	098-852-1420

【受付時間】月曜日～金曜日9:00～17:30 (祝日、弊社指定休日を除く) \*松本修理センターは365日受付可。

\*平日の17:30～20:00および、土日、祝日、弊社指定休日の9:00～20:00の電話受付は0263-86-9995(365日受付可)にて日通諏訪支店へ代行いたします。\*ドアtoドアサービスについて詳しくは、エプソンサービス(株)ホームページ<http://www.epson-service.co.jp>でご確認ください。

<b>愛情点検</b>  <b>長年ご使用の プロジェクターの点検を!</b> <small>熱、湿気、ホコリなどの影響や、使用の度合いにより部品が劣化し、故障したり、時には安全性を損なって事故につながることもあります。</small>	<b>こんな症状はありませんか?</b> <ul style="list-style-type: none"> <li>●電源スイッチを入れても、映像や音が出ない。</li> <li>●映像が時々消えることがある。</li> <li>●変なにおいがしたり、煙が出たりする。</li> <li>●電源スイッチを切っても、映像や音が消えない。</li> <li>●内部に水や異物が入った。</li> <li>●電源コードが傷んだ。</li> </ul>	<b>ご使用中止</b> コンセントから電源プラグを抜いて必ず取扱販売店にご相談ください。
	➡	

## ●ショールーム \*詳細はホームページでもご確認いただけます。 <http://www.epson.jp/showroom/>

エプソンスクエア新宿

〒160-8324 東京都新宿区西新宿6-24-1 西新宿三井ビル1F

【開館時間】 月曜日～金曜日 9:30～17:30 (祝日、弊社指定休日を除く)

エプソンスクエア御堂筋

〒541-0047 大阪市中央区淡路町3-6-3 NMプラザ御堂筋1F

【開館時間】 月曜日～金曜日 9:30～17:30 (祝日、弊社指定休日を除く)

## ●MyEPSON

エプソン製品をご愛用の方も、お持ちでない方も、エプソンに興味をお持ちの方への会員制情報提供サービスです。お客様にピッタリのおすすめ最新情報をお届けしたり、プリンタをもっと楽しくお使いいただくお手伝いをします。製品購入後のユーザー登録もカンタンです。さあ、今すぐアクセスして会員登録しよう。

インターネットでアクセス!

<http://myepson.jp/>

▶ カンタンな質問に答えて会員登録。

## ●消耗品のご購入

お近くのEPSON商品取扱店及びエプソンOAサプライ(ホームページアドレス <http://epson-supply.jp> またはフリーコール 0120-251528)でお買い求めください。

## エプソン販売株式会社

〒160-8324 東京都新宿区西新宿6-24-1 西新宿三井ビル24階

## セイコーエプソン株式会社

〒392-8502 長野県諏訪市大和3-3-5

70306002



この取扱説明書は100%  
再生紙を使用しています。

環境にやさしい大豆油インキ  
を使用しています。

Printed in China  
410668800  
06.XX-XA(G04)