

JA

大判インクジェットプリンター

**SC-S80650L**

**SC-S60650L**

**セットアップガイド**

EN

**SC-S80600L Series**

**SC-S60600L Series**





**Setup Guide**

TC

**SC-S80670L**

**SC-S60670L**



**安裝説明**

	JA	組み立て	15
	EN	Assembly	
	TC	組裝	
▼			
	JA	初回設定	31
	EN	Initial Setup	
	TC	初始化設定	
▼			
	JA	接続とインストール	35
	EN	Installing the Software	
	TC	安裝軟體	
	JA	本機の使い方	40
	EN	Using the Printer	
	TC	使用印表機	

本書は、本製品の搬入後、梱包箱から取り出して使用するまでの作業について説明しています。付属のマニュアルは、製品の使用開始前に必ずお読みいただき、以降、製品の不明点をいつでも解決できるように手元に保管してください。

マークの意味

本書および製品には、安全に製品をお使いいただき、危害や損害を未然に防止するために、以下のマークが使われています。マークの意味は次の通りです。

 <b>警告</b>	この表示を無視して誤った取り扱いをすると、人が死亡または重傷を負う可能性が想定される内容を示しています。
 <b>注意</b>	この表示を無視して誤った取り扱いをすると、人が傷害を負う可能性および財産の損害の可能性が想定される内容を示しています。



高温注意



一般禁止



分解禁止



濡れ手禁止



接触禁止



水濡れ禁止



火気厳禁





一般指示



電源プラグをコンセントから抜く











アース線を接続

	必ず守っていただきたい内容を記載しています。この内容を無視して誤った取り扱いをすると、製品の故障や、動作不良の原因になる可能性があります。
	補足説明や参考情報を記載しています。

製品を安全にお使いいただき、作業員や他の人への危害と財産への損害を未然に防ぐために、必ず守っていただきたいことを説明しています。

設置上のご注意

 <b>警告</b>	
	<b>本製品の通風口を塞がないでください。</b> 通風口を塞ぐと内部に熱がこもり、火災になるおそれがあります。布などで覆ったり、風通しの悪い場所に設置しないでください。また、マニュアルで指示された設置スペースを確保してください。 ☞ 本書 11 ページ「設置に適した場所」
	<b>十分に換気ができる場所で使用してください。</b> インク、廃インク、インククリーナー、クリーニング液の臭いや蒸気によって、気分が悪くなるおそれがあります。気分が悪くなった場合は、以下の処置をしてください。 ・ 空気が新鮮な場所に移動してください。 ・ 保護マスクを着用してください。 ・ 呼吸が困難な場合や呼吸が停止している場合には、直ちに人工呼吸を行い、医師の診察を受けてください。

 <b>注意</b>	
	<b>不安定な場所、他の機器の振動が伝わる場所に設置・保管しないでください。</b> 落ちたり倒れたりして、けがをするおそれがあります。
	<b>油煙やホコリの多い場所、水に濡れやすいなど湿気が多い場所に置かないでください。</b> 感電・火災のおそれがあります。
	<b>本製品を移動する際は、前後左右に 10 度以上傾けないでください。</b> 転倒などによる事故のおそれがあります。
	<b>本製品は重いので、1 人で運ばないでください。</b> 開梱や移動の際は 8 人以上で運んでください。本製品の質量は以下を参照してください。 ☞ 本書 11 ページ「設置に適した場所」
	<b>本製品を持ち上げる際は、マニュアルで指示された方法で持ち上げてください。</b> 他の部分を持って持ち上げると、プリンターが落下したり、下る際に指を挟んだりして、けがをするおそれがあります。本製品の持ち上げ方は以下を参照してください。 ☞ 本書 16 ページ「プリンターの取り付け」
	<b>本製品を持ち上げる際は、無理のない姿勢で作業してください。</b> 無理な姿勢で持ち上げると、けがをするおそれがあります。
	<b>本製品の組み立て作業は、梱包用シート、梱包材、同梱品を作業場所の外に片付けてから行ってください。</b> 滑ったり、つまずいたりして、けがをするおそれがあります。
	<b>本製品を、キャスター（車輪）付きの台などに載せる際は、キャスターを固定して動かないようにしてから作業を行ってください。</b> 作業中に台などが思わぬ方向に動くと、けがをするおそれがあります。

## ⚠ 注意



	スタンドのキャスター（車輪）とアジャスターを固定したまま移動させないでください。転倒などによる事故のおそれがあります。
	プリンターをスタンドに装着した状態で移動する場合、段差や凹凸のある場所は避けてください。転倒などによる事故のおそれがあります。
	インクユニットに付属の転倒防止板は取り付け手順を確認の上、必ず2枚とも取り付けてください。転倒などによる事故のおそれがあります。

## 取り扱い上のご注意

## ⚠ 警告



	アルコール、シンナーなどの揮発性物質のある場所や火気のある場所では使用しないでください。感電・火災のおそれがあります。
	煙が出たり、変なにおいや音がするなど異常状態のまま使用しないでください。感電・火災のおそれがあります。異常が発生したときは、すぐに電源を切り、電源プラグをコンセントから抜いてから、販売店またはエプソンの修理窓口にご相談ください。
	お客様による修理は、危険ですから絶対にしないでください。
	可燃ガスおよび爆発性ガス等が大気中に存在するおそれのある場所では使用しないでください。また、本製品の内部や周囲で可燃性ガスのスプレーを使用しないでください。引火による火災のおそれがあります。
	各種ケーブルは、マニュアルで指示されている以外の配線をしないでください。発火による火災のおそれがあります。また、接続した他の機器にも損傷を与えるおそれがあります。
	開口部から内部に、金属類や燃えやすい物などを差し込んだり、落としたりしないでください。感電・火災のおそれがあります。
	製品内部の、マニュアルで指示されている箇所以外には触れないでください。感電や火傷のおそれがあります。
	マニュアルで指示されている箇所以外の分解は行わないでください。
	操作パネルの液晶ディスプレイが破損したときは、中の液晶に十分注意してください。万一以下の状態になったときは、応急処置をしてください。 <ul style="list-style-type: none"> <li>皮膚に付着したときは、付着物を拭き取り、水で流し石けんでよく洗い流してください。</li> <li>目に入ったときは、きれいな水で最低15分間洗い流した後、医師の診断を受けてください。</li> <li>飲み込んだときは、水で口の中をよく洗浄し、大量の水を飲んで吐き出した後、医師にご相談してください。</li> </ul>
	異物や水などの液体が内部に入ったときは、そのまま使用しないでください。感電・火災のおそれがあります。すぐに電源を切り、電源プラグをコンセントから抜いてから、販売店またはエプソンの修理窓口にご相談ください。

## ⚠ 注意



	本製品の上に乗ったり、重いものを置かないでください。特に、子どものいる家庭ではご注意ください。倒れたり壊れたりして、けがをするおそれがあります。
	本製品を保管・輸送するときは、傾けたり、立てたり、逆さまにしないでください。インクが漏れるおそれがあります。
	前面カバーを開閉するときは、手や指を挟まないよう注意してください。けがをするおそれがあります。
	各種ケーブルやオプションを取り付ける際は、取り付ける向きや手順を間違えないでください。火災やけがのおそれがあります。マニュアルの指示に従って、正しく取り付けてください。
	本製品を移動する際は、電源を切り、電源プラグをコンセントから抜き、全ての配線を外したことを確認してから行ってください。コードが傷つくなどにより、感電・火災のおそれがあります。
	メディア、自動巻取りユニットの紙管は、マニュアルをご覧になり、正しく固定してください。メディアや巻き取った印刷物が落下すると、けがをするおそれがあります。
	メディア、巻き取った印刷物の取り外しはマニュアルをご覧になり、正しく作業してください。メディアや巻き取った印刷物が落下するとけがをするおそれがあります。
	メディア搬送ユニット、自動巻取りユニット動作中は、手や髪の毛などが稼働部に巻き込まれないように注意してください。けがをするおそれがあります。
	移動時を除き、スタンド前側2個のキャスター（車輪）を必ず固定してください。固定していない場合、事故の原因となります。
	ヒーターやメディア押さえ板は、高温になっているので注意して作業してください。火傷のおそれがあります。

## 電源に関するご注意

## ⚠ 警告

	電源プラグは刃の根元まで確実に差し込んで使用してください。感電・火災のおそれがあります。
	電源プラグは定期的にコンセントから抜いて、刃の根元、および刃と刃の間を清掃してください。電源プラグを長期間コンセントに差したままにしておくと、電源プラグの刃の根元にホコリが付着し、ショートして火災になるおそれがあります。
	電源プラグをコンセントから抜くときは、コードを引っ張らずに、電源プラグを持って抜いてください。コードの損傷やプラグの変形による感電・火災のおそれがあります。
	濡れた手で電源プラグを抜き差ししないでください。感電のおそれがあります。

## ⚠ 警告

	漏電事故防止のため、接地（アース）極付きコンセントに接続してください。接地極付きコンセント以外に接続すると、感電・火災のおそれがあります。ご使用になる電源コンセントを確認してください。接地極付きコンセントではないときは、販売店に相談してください。
	AC100V 以外の電源は使用しないでください。 感電・火災のおそれがあります。
	電源プラグは、ホコリなどの異物が付着した状態で使用しないでください。 感電・火災のおそれがあります。
	付属の電源コード以外は使用しないでください。また、付属の電源コードを他の機器に使用しないでください。 感電・火災のおそれがあります。
	破損した電源コードを使用しないでください。 感電・火災のおそれがあります。電源コードが破損したときは、エプソンの修理窓口にご相談ください。また、電源コードを破損させないために、以下の点を守ってください。 <ul style="list-style-type: none"> <li>電源コードを加工しない</li> <li>電源コードに重いものを載せない</li> <li>無理に曲げたり、ねじったり、引っ張ったりしない</li> <li>熱器具の近くに配線しない</li> </ul>
	テーブルトップへの接続、電源コードのたこ足配線はしないでください。 感電・火災のおそれがあります。 家庭用電源コンセント（AC100V）から直接電源を取ってください。

## ⚠ 注意

	長期間ご使用にならないときは、安全のため電源プラグをコンセントから抜いてください。
---	---

## 消耗品（インク、メディアなど）、廃インクに関するご注意



インクパック\*、クリーニングインクパック\*、インククリーナー、キャリッジ副軸用グリス、廃インクを取り扱う前には、製品安全データシートをお読みください。製品安全データシートは、エプソンのホームページ（<https://www.epson.jp>）からダウンロードできます。

\* 消耗品（別売）です。

## ⚠ 警告

	火気のある場所では使用・保管しないでください。 インクパック、廃インク、インククリーナー、クリーニングインクパックは、引火による火災のおそれがあります。
---	---



## ⚠ 注意

	メンテナンス作業をするときは、保護メガネ、手袋、マスクなどを着用してください。インクや廃インク、インククリーナー、キャリッジ副軸用グリスが皮膚に付着したときや目や口に入ったときは、以下の処置をしてください。 <ul style="list-style-type: none"> <li>皮膚に付着したときは、多量の石けん水で洗い流してください。皮膚に刺激を感じたり変化があるときは、医師の診断を受けてください。</li> <li>目に入ったときは、すぐに水で洗い流してください。そのまま放置すると目の充血や軽い炎症を起こすおそれがあります。異常があるときは、医師の診断を受けてください。</li> <li>口に入ったときは、速やかに医師に相談してください。</li> <li>飲み込んだときは、無理に吐かせずに速やかに医師に相談してください。無理に吐かせると、吐いたものが気管に入ることがあり危険です。</li> </ul>
	インクパック、クリーニングインクパック、インククリーナー、キャリッジ副軸用グリス、廃インクは、子どもの手の届かない場所に保管してください。
	廃インクボトルの交換やインククリーナーを使った作業の後は、手洗いとうがいを十分に行ってください。
	メディアを切る際は、カッターなどの刃物で手や指を切らないように注意してください。
	インクパックやクリーニングインクパックは強く振らないでください。 強く振ったり振り回したりすると、パックからインクまたはクリーニング液が漏れるおそれがあります。
	メディアの端を手でこすらないでください。 メディアの側面は薄く鋭利なため、けがをするおそれがあります。
	メディアは重いので、1人で運ばないでください。
	インクパックやクリーニングインクパックを分解しないでください。 分解するとインクまたはクリーニング液が目に入ったり皮膚に付着するおそれがあります。

Read all of these instructions before using the printer. Also be sure to follow all warnings and instructions marked on the printer.

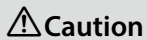

### Meaning of Symbols



The symbols on this manual and Epson product are used in order to ensure safety and proper use of the product and to prevent danger to customers and other persons, and property damage. The symbols indicate the meaning below.

 <b>Warning</b>	Warnings must be followed to avoid serious bodily injury.
 <b>Caution</b>	Cautions must be followed to avoid bodily injury.
 <b>Important</b>	Important : Important must be followed to avoid damage to this product.
 <b>Note</b>	Note : Notes contain useful or additional information on the operation of this product.

This section lists precautions that must be taken to use the product safely and prevent damage to property or injury to operators or others.

### Notes on Installing

 <b>Warning</b>	
<b>Do not obstruct the vents on the product.</b>	If the vents are obstructed, the internal temperature could rise and cause a fire. Do not cover the printer with a cloth or install it in a location with poor ventilation. Make sure you secure sufficient space for the installation as described in the manual.  "Instructions for Placing the Printer" on page 11
<b>Use the printer in a location with sufficient ventilation.</b>	The odors or vapors from the ink, waste ink, ink cleaner, or cleaning fluid could cause you to feel unwell. Take the following measures if you start to feel unwell.
	<ul style="list-style-type: none"> <li><input type="checkbox"/> Move to a location with fresh air.</li> <li><input type="checkbox"/> Wear a protective mask.</li> <li><input type="checkbox"/> If you have difficulty breathing or if someone's breathing stops, perform artificial respiration and consult a physician immediately.</li> </ul>

 <b>Caution</b>	
<b>Do not install or store the printer in an unstable location or a location subject to vibrations from other equipment.</b>	The printer could fall or tip over and cause an injury.
<b>Do not install the printer in locations subject to oily smoke and dust, or in locations subject to humidity or where it could easily get wet.</b>	An electric shock or fire could occur.
<b>Do not tilt the product more than 10 degrees forward, back, left, or right while moving it.</b>	Failure to observe this precaution could result in the printer falling over, causing accidents.
<b>Because the product is heavy, it should not be carried by one person.</b>	Eight people are needed to unpack or carry the printer. See the following for details on the product's weight.  "Instructions for Placing the Printer" on page 11
<b>When lifting the product, make sure you lift at the locations indicated in the manual.</b>	If you lift holding other parts, the printer may fall, catching your fingers and causing an injury. See the following for details on lifting the product.  "Printer Installation" on page 16
<b>Make sure you use the correct posture when lifting the product.</b>	Lifting using the wrong posture could cause an injury.
<b>Before assembling the product, make sure you clear away the packaging sheets, packing materials, and supplied items from the installation area.</b>	If you slip or trip on these items, it could cause an injury.

**⚠ Caution**

**When placing the product on a stand with casters (wheels), make sure you secure the casters before you perform the work so that they do not move.**

If the stand moves while you are performing the work, it could cause an injury.

**Do not try to move the stand while the casters (wheels) and adjusters are secured.**

Failure to observe this precaution could result in the printer falling over, causing accidents.

**When moving the printer while it is on the stand, avoid locations with steps or uneven flooring.**

Failure to observe this precaution could result in the printer falling over, causing accidents.

**Check the installation procedure for the overturn-prevention plates, which are provided with the ink unit, and be sure to attach both of the 2 plates.**

There is a risk of accidents caused by overturning, etc.

**Notes on Handling****⚠ Warning**

**Do not use the printer in locations with volatile substances such as alcohol or thinner, or near naked flames.**

An electric shock or fire could occur.

**Do not use the printer if it is giving off smoke or if you notice any abnormal odors or noises.**

An electric shock or fire could occur. If any abnormalities occur, turn off the power and unplug the power cable immediately, and then contact your dealer or Epson Support.

**Never try to repair the printer yourself as this is extremely dangerous.**

**Do not use the printer in an environment where flammable gas or explosive gas may exist. Do not use sprays that contain flammable gas inside or near the product.**

A fire could occur.

**Only route the cables as indicated in the manual.**

A fire could occur. This could also cause damage to connected devices.

**Do not insert or drop any metallic or flammable items into the openings on the printer.**

An electric shock or fire could occur.

**Do not touch any areas inside the printer except for those indicated in the manual.**

An electric shock or burn could occur.

**Do not disassemble anything except when indicated to do so in the manual.**

**If the LCD for the control panel is damaged, be careful of any leaking liquid crystal.**

Provide first aid under any of the following conditions.

- If liquid adheres to your skin, immediately wipe it off and then wash the area using large volumes of soapy water.
- If any liquid gets in your eyes, flush them with clean water for at least 15 minutes, and consult a physician immediately.
- If liquid is swallowed, rinse your mouth out with water, swallow large quantities of water and vomit it back up, and consult a physician immediately.

**⚠ Warning**

**If any foreign objects or liquid such as water enters the printer, stop using it immediately.**

An electric shock or fire could occur. Turn off the power and unplug the power cable immediately, and then contact your dealer or Epson Support.

**⚠ Caution**

**Do not sit on the product or place any heavy objects on the product.**

Pay particular attention in houses with children. The printer could tip over or break and cause an injury.

**When transporting or storing the product, be sure that it is level: do not tilt it at an angle or place it upside down.**

Ink could leak.

**Be careful not to trap your hands or fingers when opening or closing the front cover.**

Failure to observe this precaution could result in injury.

**When connecting cables or optional accessories, make sure they are installed in the correct direction and that you follow the procedures exactly.**

A fire or an injury could occur. Install the printer correctly by following the instructions in the manual.

**When moving the product, make sure it is turned off, the power cable is unplugged from the outlet, and all connecting cables have been removed.**

If cables are damaged, an electric shock or fire could occur.

**See the manual to make sure the media and the roll core for the auto take-up reel unit are secured correctly.**

Dropping media or take-up rolls could result in injury.

**Follow the instructions in the manual when removing media or take-up roll.**

Dropping media or take-up rolls could result in injury.

**Be sure that your hands or hair do not get caught in the media feeding unit or auto take-up reel unit while it is operating.**

Failure to observe this precaution could result in injury.

**Except when moving the stand, make sure the two casters (wheels) at the front of the stand are secured.**

If they are not secured, an accident could occur.

**The heaters and media edge plate may be hot; observe all necessary precautions.**

Failure to observe the necessary precautions could result in burns.

## Notes on the Power Supply

### Warning

**Make sure the blades on the plug are inserted completely into the power outlet.**

An electric shock or fire could occur.

**Unplug the plug regularly and clean between the blades and around the base of the blades.**

If the plug is plugged in for an extended period of time, dust collects around the base of the blades and a short circuit or fire could occur.

**When unplugging the plug, grip the plug itself; do not pull the power cable.**

If the cable is damaged or the plug is deformed, an electric shock or fire could occur.

**Do not insert or unplug the plug with wet hands.**

An electric shock could occur.

**To prevent ground leak accidents, connect to a grounded (earthed) outlet.**

Connecting to anything other than a grounded outlet could result in electric shock or fire.

**Use only the type of power source indicated on the printer's label.**

An electric shock or fire could occur.

**Do not use the plug if any foreign objects such as dust have adhered to the plug.**

An electric shock or fire could occur.

**Do not use any other power cables except for the cable supplied with the printer. Also, do not use the power cable supplied with the printer for any other devices.**

An electric shock or fire could occur.

**Do not use the power cable if it is damaged.**

An electric shock or fire could occur. If the power cable is damaged, contact Epson Support. Note the following points to avoid damaging the power cable.

- Do not modify the power cable.
- Do not place anything heavy on the power cable.
- Do not bend, twist, or pull forcefully on the power cable.
- Do not route the power cable near heaters.

**Do not connect the power cable to a power strip or multi plug.**

An electric shock or fire could occur. Connect the power cable directly to an outlet for domestic use.

### Caution

**If you are not going to use the printer for an extended period, unplug the printer for safety reasons.**

## Notes on Consumables (Ink, Media, and so on) and Waste Ink

Before handling ink supply units\*, cleaning ink supply units\*, ink cleaner, secondary carriage rod grease, or waste ink, read the product's "Safety data sheet". You can download it at your local Epson Web site.

The asterisk (\*) indicates consumable items (sold separately).

### Warning

**Do not use or store the printer in locations with fires.**

The ink supply units, waste ink, ink cleaner, and cleaning ink supply units could catch fire.

### Caution

**During maintenance, wear protective clothing, including protective eyewear, gloves, and a mask.**

**If ink, waste ink, ink cleaner, or secondary carriage rod grease contacts your skin or enters your eyes or mouth, immediately take the following actions:**

- If fluid adheres to your skin, immediately wash it off using large volumes of soapy water. Consult a physician if the skin appears irritated or is discolored.
- If fluid enters your eyes, rinse immediately with water. Failure to observe this precaution could result in bloodshot eyes or mild inflammation. If problems persist, consult with a physician.
- If fluid enters your mouth, consult a physician immediately.
- If fluid is swallowed, do not force the person to vomit, and consult with a physician immediately. If the person is forced to vomit, fluid may get caught in the trachea which can be dangerous.

**Store ink supply units, cleaning ink supply units, ink cleaner, secondary carriage rod grease, and waste ink in a location out of reach of children.**

**After replacing the waste ink bottle or using the ink cleaner, wash your hands and gargle thoroughly.**

**When cutting media, be careful not to cut your fingers or hands with the cutter or other blades.**

**Do not shake the ink supply units or cleaning ink supply units too forcefully.**

If they are shaken or swung too forcefully, ink or cleaning fluid could leak from the ink supply units.

**Do not rub your hands along the edges of the media.**

The edges of the media are sharp and can cause injury.

**Because the media is heavy, it should not be carried by one person.**





**Do not disassemble the ink supply units or cleaning ink supply units.**

If they are disassembled, ink or cleaning fluid could leak from the ink supply unit and enter your eyes or adhere to your skin.

在使用印表機前請詳閱各項操作說明。另外，請務必遵守印表機上所標示的各項警告及說明。

## 圖示說明

本手冊和 Epson 產品上使用的符號目的是為了確保安全和正確地使用本產品，以及防止對用戶和其他人員造成危險和財產損失。這些符號表示以下含義。

 警告	請務必遵守警告事項，以免身體嚴重受傷。
 注意	請務必遵守注意事項，以免身體受傷。
	附註：請務必遵守附註事項，以免損壞設備。
	秘訣：提供使用印表機的實用技巧及其他資訊。

本節中列出了安全使用本產品並防止財產損失或對操作人員或他人造成傷害所必須採取的預防措施。

## 安裝注意事項

 警告
請勿擋住印表機的通風口。 若擋住通風口，內部溫度可能升高而起火。請勿用布蓋住印表機或安裝於通風不良的地點。確定安裝的空間確實如手冊所述一樣充足。 ☞ 第 11 頁上的“放置印表機的說明”
在通風良好的地點使用印表機。 墨水、廢墨、墨水清潔劑或清潔液的特殊氣味或濕氣會造成您感覺不適。若您開始感覺不適，請採取下列措施。 <ul style="list-style-type: none"> <li>❑ 前往空氣新鮮的地點。</li> <li>❑ 穿戴防護面罩。</li> <li>❑ 若您呼吸困難或有人停止呼吸，請實施人工呼吸並立即就醫。</li> </ul>

 注意
請勿在不平穩的地點或其他設備會造成震動的地點安裝或放置印表機。 印表機可能掉落或翻倒而造成傷害。
請勿在有油煙和灰塵的地點或有濕氣或容易潮濕的地點安裝印表機。 可能造成觸電或起火。
移動時，請勿讓本產品向前、向後、向左或向右傾斜超過 10 度。 未能遵守此注意事項，可能導致印表機傾倒而造成意外。
印表機重量較重，不可由一個人搬動。 需要 8 個人才能從包裝箱中取出印表機或搬運印表機。如需印表機重量的詳細資訊，請參考下列單元。 ☞ 第 11 頁上的“放置印表機的說明”
抬起印表機時，確定抓握手冊所示的位置抬起。 若抓握其他零件抬起，印表機可能掉落，勾住手指而造成受傷。如需抬起印表機的詳細資訊，請參考下列單元。 ☞ 第 16 頁上的“安裝印表機”
務必採取正確的姿勢抬起印表機。 採取錯誤的姿勢抬起印表機會造成傷害。
組裝印表機前，確定取出包裝紙、包裝材料和安裝區域隨附的物品。 若滑倒或踩到這些物品，會造成傷害。
將印表機放置在有腳輪（滾輪）的腳架上時，務必先固定腳輪再進行作業，以免腳架移動。 若腳架在您進行作業時移動，會造成傷害。
腳輪（滾輪）和調整器均固定時，請勿嘗試移動腳架。 未能遵守此注意事項，可能導致印表機傾倒而造成意外。



**⚠ 注意**

移動安裝在腳架上的印表機時，避免有台階的地點或不平整的地面。  
未能遵守此注意事項，可能導致印表機傾倒而造成意外。

確認墨水單元所附防傾倒固定板的安裝程序，然後將 2 塊固定板都確實地裝上。  
傾倒等情況會有導致意外發生的危險。

**使用注意事項****⚠ 警告**

請勿在有酒精或稀釋劑等揮發性物質或有明火的地點使用印表機。  
可能造成觸電或起火。

若發現冒煙或任何異味或雜音，請勿使用印表機。  
可能造成觸電或起火。若發生任何異常，請立即關閉電源並拔除電源線，然後聯絡經銷商或 Epson 授權服務中心。

切勿嘗試自行修理印表機，這相當危險。

請勿在可能有易燃氣體或易爆氣體的環境使用印表機。請勿在印表機的內部或周圍使用具有易燃氣體的噴霧劑。  
可能造成起火。

務必按照手冊所示進行佈線。  
可能造成起火。這也會造成連接的裝置受損。

請勿使任何金屬或易燃物品插入或掉入印表機的開口。  
可能造成觸電或起火。

除非手冊另有指示，否則請勿觸碰印表機內部的任何區域。  
可能造成觸電或燒傷。

除非手冊另有指示，否則請勿拆解任何零件。

若控制面板的 LCD 損壞，務必注意任何流出的液晶。  
請在下列情況下進行急救。

- ❑ 若液體附著於皮膚表面，請立即擦乾淨，然後用大量肥皂水沖洗。
- ❑ 若眼睛沾到任何液體，請用清水沖洗至少 15 分鐘，並立即就醫。
- ❑ 若誤飲液體，請用水漱口，並喝下大量的水進行催吐，然後立即就醫。

若異物或水之類的液體落入印表機，請立即停止使用。  
可能造成觸電或起火。請立即關閉電源並拔除電源線，然後聯絡經銷商或 Epson 授權服務中心。

**⚠ 注意**

請勿坐在印表機上或將任何重物放置在印表機上。  
特別注意家中兒童。印表機可能翻倒或破損而造成傷害。

搬運或存放印表機時，務必保持平放：請勿傾斜或顛倒存放。  
墨水可能流出。

**⚠ 注意**

打開或闔上前蓋時，小心不要夾傷手或手指。  
未能遵守此注意事項，可能導致受傷。

連接纜線或選購配件時，請確定朝正確的方向安裝，並確實按照程序進行。  
可能造成起火或傷害。按照手冊中的指示正確安裝印表機。

移動印表機時，確定已關閉電源，已拔除插座上的電源線，而且已拔除所有連接纜線。  
若纜線損壞，可能造成觸電或起火。

請參閱手冊，確定自動收紙單元的材料和捲筒紙軸均確實固定。  
材料或收紙捲筒掉落，可能造成受傷。

取出材料或收紙捲筒時，請依照手冊的指示操作。  
材料或收紙捲筒掉落，可能造成受傷。

材料進紙單元或自動收紙單元運作時，請小心不要讓手部或頭髮遭夾住。  
未能遵守此注意事項，可能導致受傷。

除了移動腳架之外，確定腳架前端的兩個腳輪（滾輪）已固定。  
若未固定，可能發生意外。

加熱器及材料邊緣板可能產生高溫，務必遵守所有必要的注意事項。  
未能遵守必要的注意事項，可能導致燒傷危險。

**電源注意事項****⚠ 警告**

確定插頭腳完全插入電源插座中。  
可能造成觸電或起火。

定期拔除插頭清除插頭腳之間的區域和插頭腳底部周圍。  
若插頭長時間插著，插頭腳底部周圍會累積灰塵，而可能造成短路或起火。

拔除插頭時，請抓握插頭本身；請勿拉扯電源線。  
若纜線損壞或插頭變形，可能造成觸電或起火。

請勿在雙手潮濕的情況下插拔插頭。  
可能造成觸電。

為防止發生接地漏電意外，請使用有接地的插座。  
若使用任何不含接地的插座，可能會導致觸電或發生火災。

只使用印表機標籤上指示的電源類型。  
可能造成觸電或起火。

請勿在插頭附著灰塵之類任何異物的情況下使用插頭。  
可能造成觸電或起火。

請勿使用印表機隨附的纜線以外的其他任何電源線。另外，請勿將印表機隨附的電源線用於其他任何裝置。  
可能造成觸電或起火。

**⚠ 警告**

請勿使用損壞的電源線。

可能造成觸電或起火。若電源線損壞，請聯絡 Epson 授權服務中心。應遵守下列要點，以免損壞電源線。

- ❑ 請勿修改電源線。
- ❑ 請勿重壓電源線。
- ❑ 請勿用力彎折、扭曲或拉扯電源線。
- ❑ 請勿將電源線佈線在加熱器附近。

請勿將電源線連接到電源板或多插頭。

可能造成觸電或起火。在家中使用時，直接將電源線插在插座上。

**⚠ 注意**

基於安全考量，若長時間不使用印表機，請拔掉印表機的插頭。

**耗材（墨水、材料等等）和廢墨注意事項**

在處理墨水海量包\*、清潔墨水海量包\*、墨水清潔劑、次印字座支撐桿潤滑脂或廢墨前，請先閱讀產品的「安全資料表」。您可前往當地的 Epson 網站下載此資料表。

星號(\*)表示耗材品項(另售)。

**⚠ 警告**

請勿在有火源的地點使用或存放印表機。

墨水海量包、廢墨、墨水清潔劑和清潔墨水海量包可能起火。

**⚠ 注意**

維護期間，請穿戴防護衣物，包括護目鏡、手套及面罩。

若墨水、廢墨、墨水清潔劑或次印字座支撐桿潤滑脂接觸皮膚或滴入眼睛或嘴巴，應立即採取下列措施：

- ❑ 若液體附著於皮膚表面，請立即用大量肥皂水沖洗。若皮膚出現發炎或脫色現象，請就醫尋求醫療協助。
- ❑ 若液體滴入眼睛，應立即以清水沖洗。否則，可能導致眼睛充血或輕微發炎。如果情況沒有改善，請尋求醫療協助。
- ❑ 若滲入嘴巴，應立即就醫。
- ❑ 若誤飲液體，請勿強制催吐並應立即就醫。若強制催吐，液體可能跑入氣管而發生危險。

請將墨水海量包、清潔墨水海量包、墨水清潔劑、次印字座支撐桿潤滑脂及廢墨存放在兒童無法取得之處。

更換廢墨桶或使用墨水清潔劑後，請徹底清洗雙手並漱口。

裁切材料時，小心裁刀或其他刀片割到手指或手部。

**⚠ 注意**

請勿過於用力搖晃墨水海量包或清潔墨水海量包。

若過於用力搖晃或晃動，墨水或清潔液可能從墨水海量包中流出。

請勿用手摩擦材料的邊緣。

材料的邊緣銳利，可能導致受傷。

材料重量較重，不可由一個人搬動。

請勿拆解墨水海量包或清潔墨水海量包。

如果加以拆解，墨水或清潔液可能從墨水海量包中流出，並滴入眼睛或接觸皮膚。

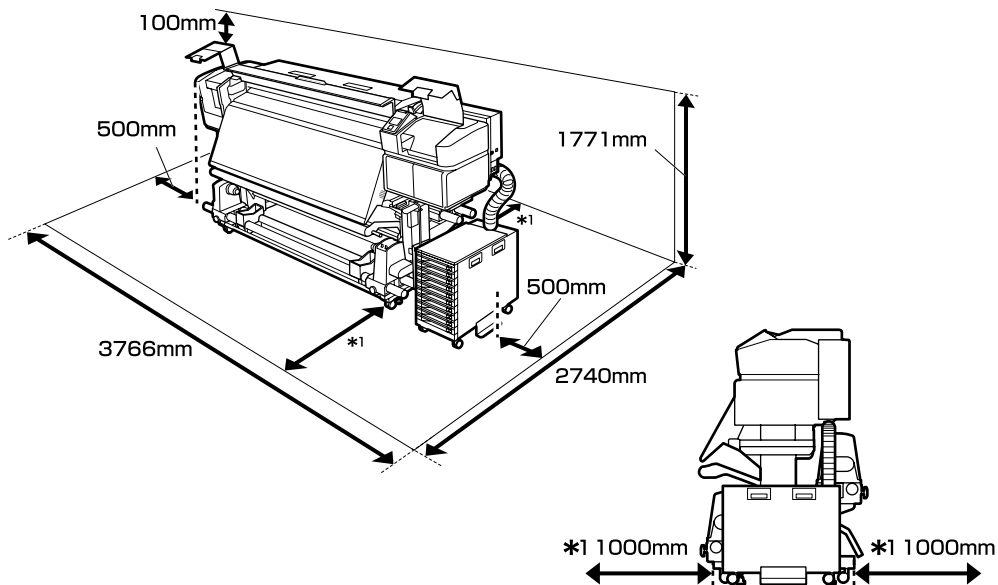

### 設置に適した場所

本機は、以下のような場所に設置してください。

- ❑ 本機を設置するには、図のようなスペースを確保してください。
- ❑ 以下の本機質量に十分耐えられる、水平で安定した場所
  - SC-S60650L：約 336kg
  - SC-S80650L：約 328kg
- ❑ 本機の電源ケーブル本数と、合計電流は以下です。
  - SC-S80650L：電源ケーブル 2 本、2 本の合計電流 20A
  - SC-S60650L：電源ケーブル 3 本、3 本の合計電流 21A
 合計電流を 1 つのコンセントで確保できないときは、それぞれ別系統のコンセントに差し込んでください。
- ❑ 温度 15 ~ 35℃、湿度 20 ~ 80% の場所
 

ただし、メディアの環境条件も満たした場所で使用しないと正しく印刷できないことがあります。詳しくは、メディアのマニュアルをご覧ください。

また、適正な湿度を保つために直射日光の当たる場所、エアコンなどの風が直接当たる場所、熱源のある場所での使用を避けてください。
- ❑ ホコリや砂じんの多い場所での使用を避けてください。

### Instructions for Placing the Printer

- ❑ Leave adequate room as shown in the table for setting up the printer.
- ❑ Choose a flat and stable location that can support the printer weight.
  - SC-S60600L series: about 336 kg
  - SC-S80600L series: about 328 kg
- ❑ The number of power cables and total amperage are as follows:
  - SC-S80600L series: 2 power cables, total amperage 20 A at 100 V or 10 A at 240 V
  - SC-S60600L series: 3 power cables, total amperage 21 A at 100 V or 10.5 A at 240 V
 If the combined capacity can not be supplied by a single outlet, connect the cables to different outlets with independent power sources.
- ❑ Operate the printer under the following conditions:
  - Temperature: 15 to 35°C (59 to 95°F)
  - Humidity: 20 to 80% without condensation
- ❑ Even the conditions above are met, you may not print properly if the environmental conditions are not proper for the paper. See the instructions of the paper for more detailed information.
- ❑ Keep the printer away from drying, direct sunlight, or heat sources to maintain the appropriate humidity.
- ❑ Avoid locations subject to dust and sand.

### 放置印表機的說明

- ❑ 請依照圖示，在桌面上預留足夠的空間以設置印表機。
- ❑ 選擇一處能承受印表機重量的平穩位置。
  - SC-S60670L：約 336 kg
  - SC-S80670L：約 328 kg
- ❑ 電源線的數量和總安培數如下：
  - SC-S80670L：2 條電源線；100V 時總安培數為 20A，240V 時總安培數為 10A
  - SC-S60670L：3 條電源線；100V 時總安培數為 21A，240V 時總安培數為 10.5A
 若組合電流無法由單個插座提供，請將電源線連接至具備獨立電源的不同插座。
- ❑ 請在下列環境中操作印表機：
  - 溫度：15 至 35 °C
  - 濕度：20 至 80% 沒有凝結
- ❑ 即使符合了上述條件，但如果環境條件不適合紙張，還是可能無法正確列印。詳細資料，請查看紙張的操作說明。
- ❑ 避免將印表機放在過於乾燥、陽光直射、或高溫之處以維持適當的濕度。
- ❑ 避開容易有灰塵和沙子的位置。

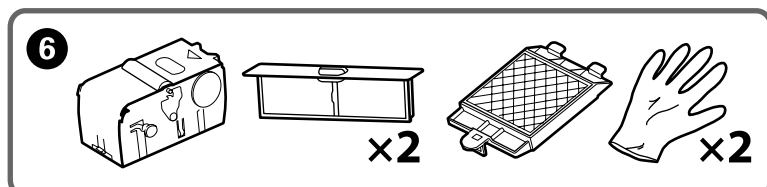
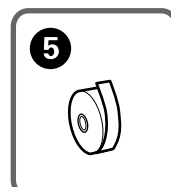
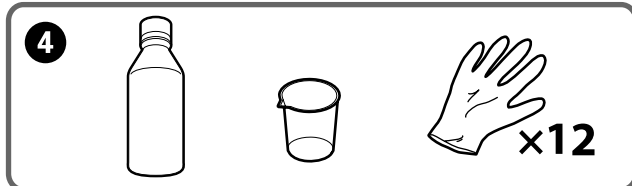
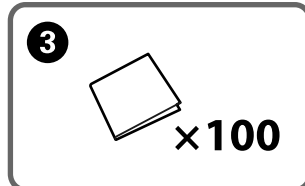
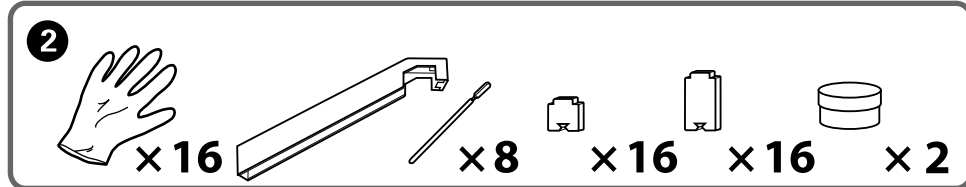
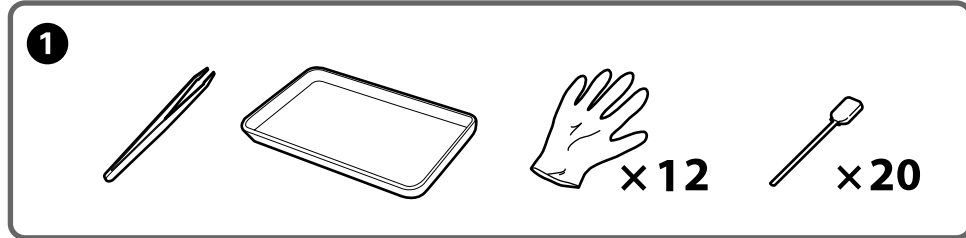
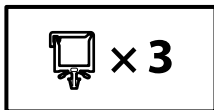
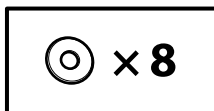
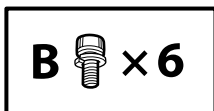
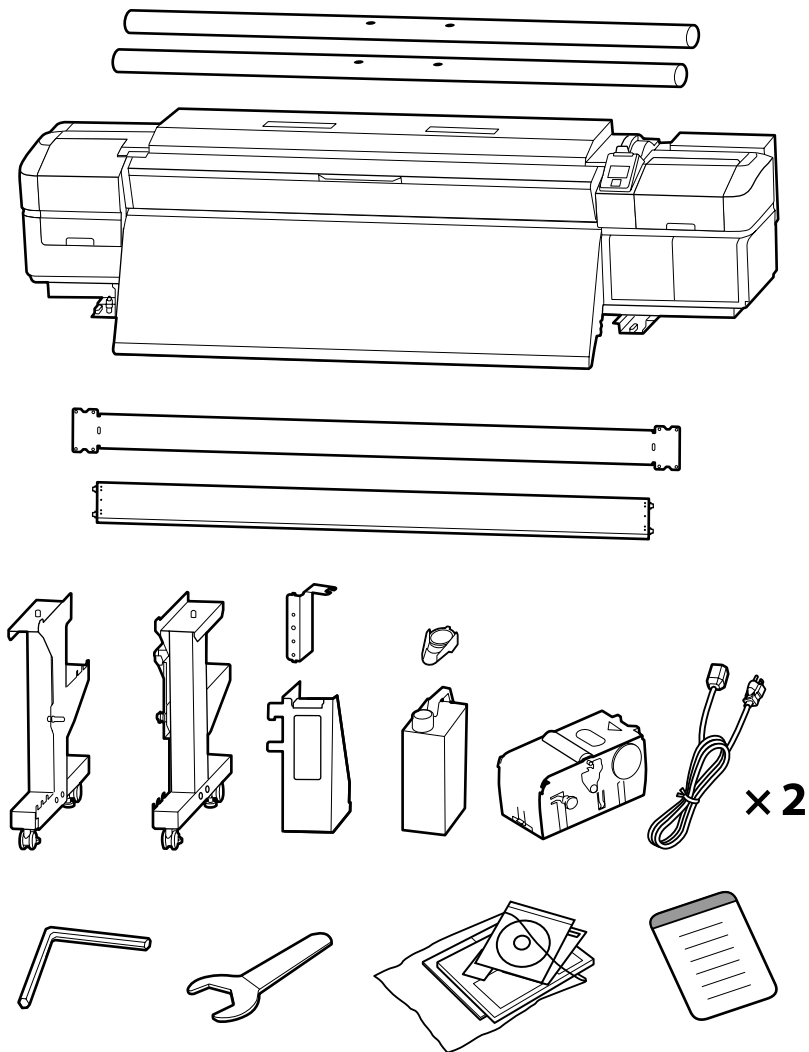

**1** ~ **6** は、セットアップでは使用しません。使い方や詳細は、『操作ガイド』（冊子）または、『ユーザーズガイド』（オンラインマニュアル）をご覧ください。  
**4** は、本機とは別に梱包されています。  
**1** to **6** are not used during setup. For information on using the printer and more details, see the "Operator's Guide" (booklet) or the "User's Guide" (online manual).  
 The items in **4** are packed separately from the printer.  
 安裝時不會用到項目 **1** 至 **6**。關於如何使用印表機及詳細說明，可查看“操作說明”（紙本手冊）或“進階使用說明”（線上手冊）。  
**4** 中的項目與印表機分開包裝。

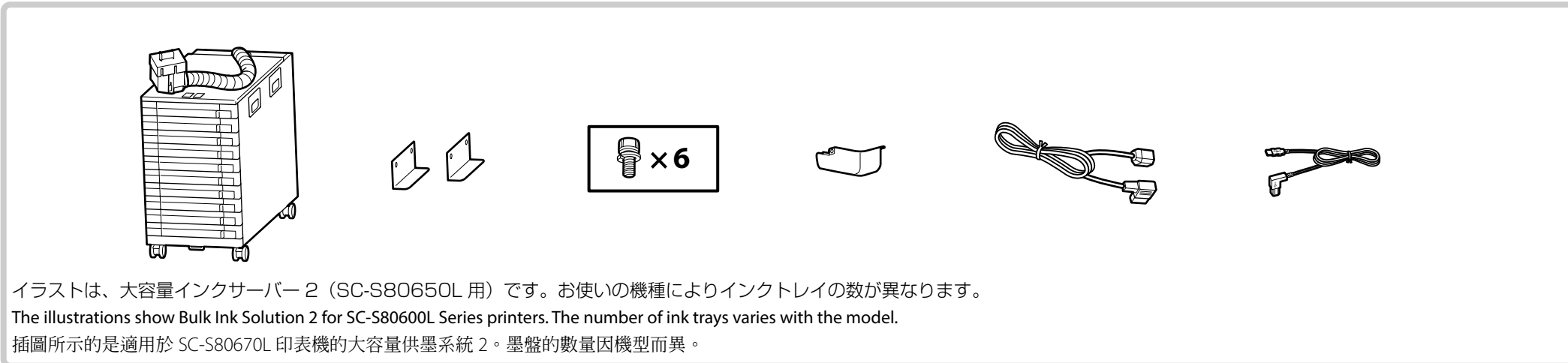
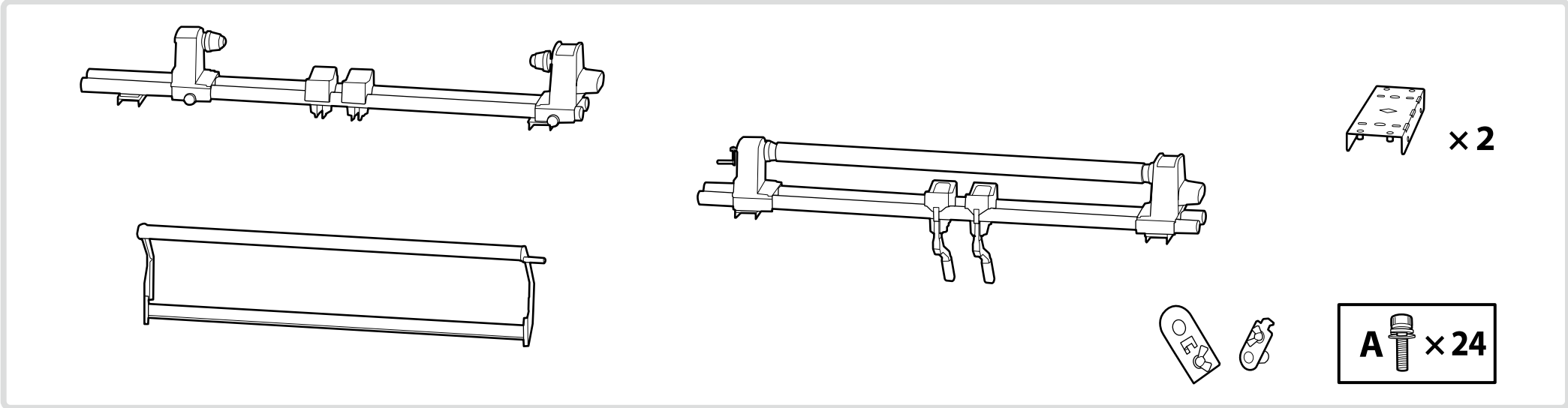

イラストは、大容量インクサーバー 2 (SC-S80650L 用) です。お使いの機種によりインクトレイの数が異なります。

The illustrations show Bulk Ink Solution 2 for SC-S80600L Series printers. The number of ink trays varies with the model.

插圖所示的是適用於 SC-S80670L 印表機的大容量供墨系統 2。墨盤的數量因機型而異。

SC-S60650L には外付け乾燥ファンユニットが付属します。  
 梱包内容や取り付け方は、外付け乾燥ファンユニットに付属のマニュアルをご覧ください。



SC-S60600L series printers come with an additional print drying system.  
 See the additional print drying system manual for information on installation and package contents.

SC-S60670L 印表機有一個附加乾燥系統。關於安裝和包裝內容的說明，請查看附加乾燥系統的使用手冊。

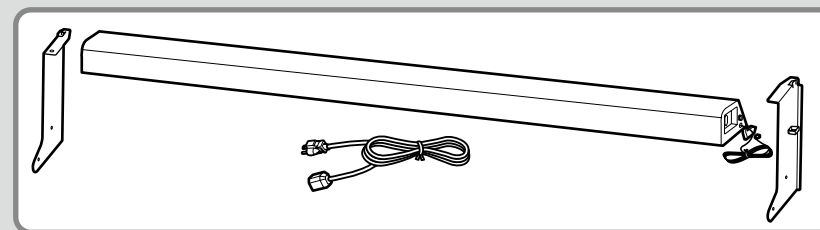

**注意**

本製品の組み立て作業は、梱包用シート、梱包材、同梱品を作業場所の外に片付けてから行ってください。



**Caution:**

Before assembling the printer, clear the work area by putting away the removed packing materials and bundled items.



**注意：**

組裝印表機之前，請先收好拆下的包裝材料及內附的配件，清理工作區域。

スタンド  
Stand  
腳架

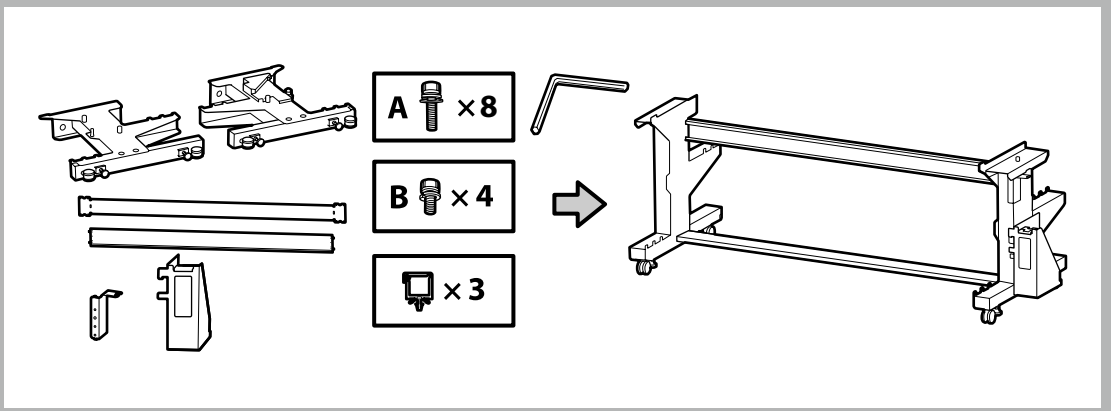

スタンドの組み立て作業は3人で行うことをお勧めします。

It is recommended to assemble the stand by a group of three.

建議三人一起組裝腳架。

[1]

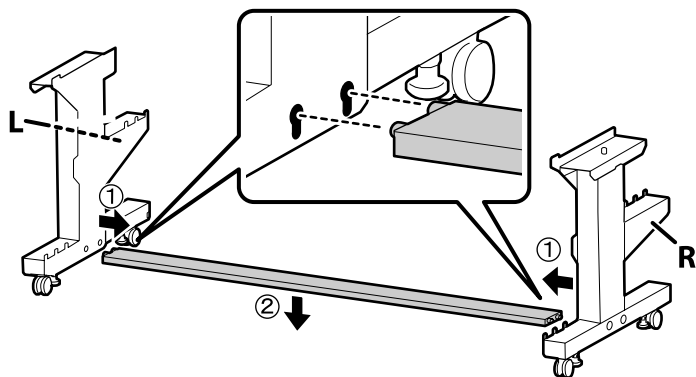

[2]

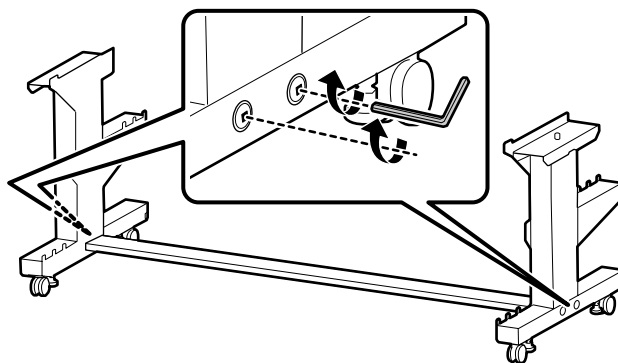

[3]

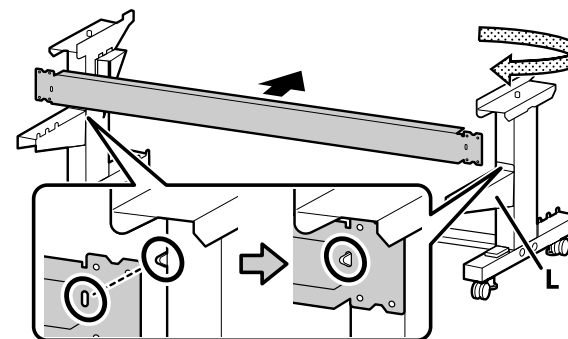

[4]

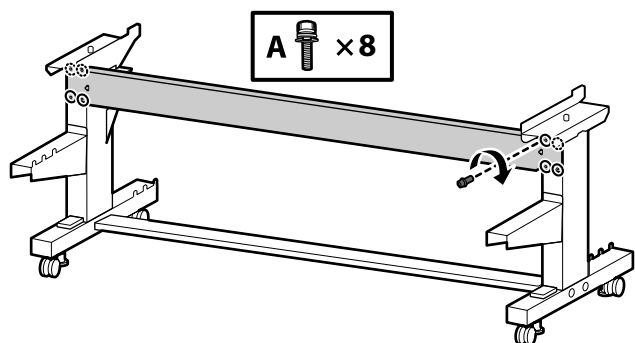

[5]

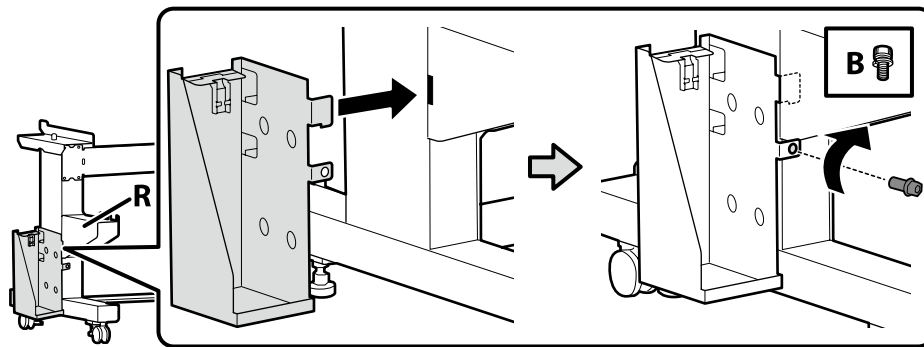

[6]

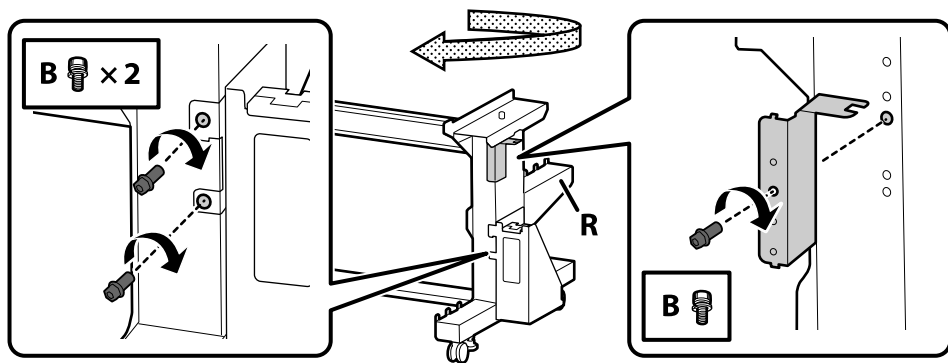

[7]

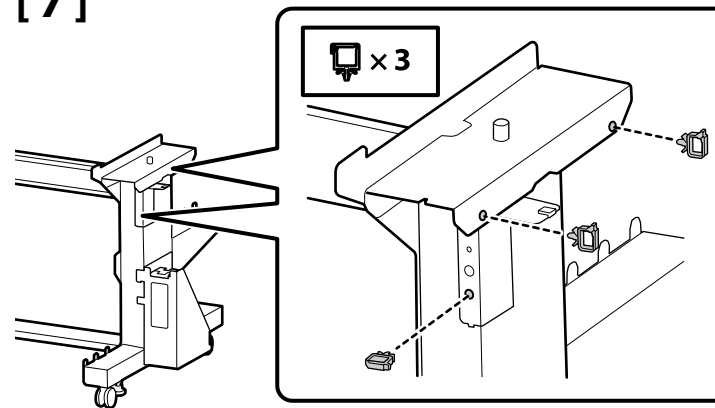

プリンターの取り付け  
**Printer Installation**  
 安裝印表機

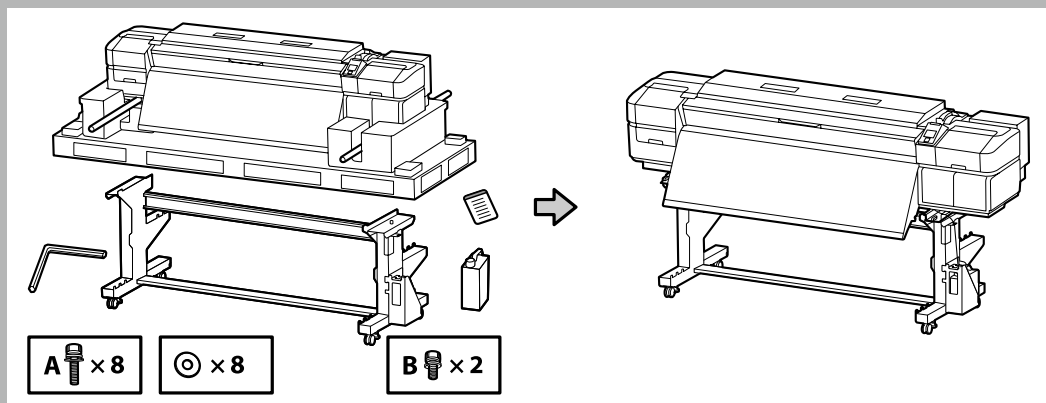

[1]

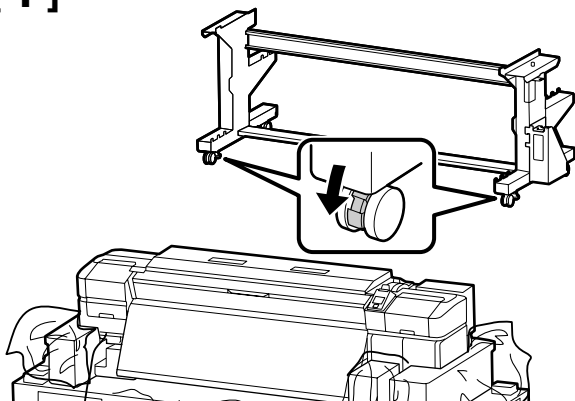

必ず固定した状態で本機をお使いください。本機を移動するときはキャスターのロックを外してください。



Before using the printer, be sure the stand is fixed in place. When moving the printer unlock the casters.

使用印表機之前，請確認腳架已固定到位。當要搬動印表機時，請解開腳輪的鎖定。



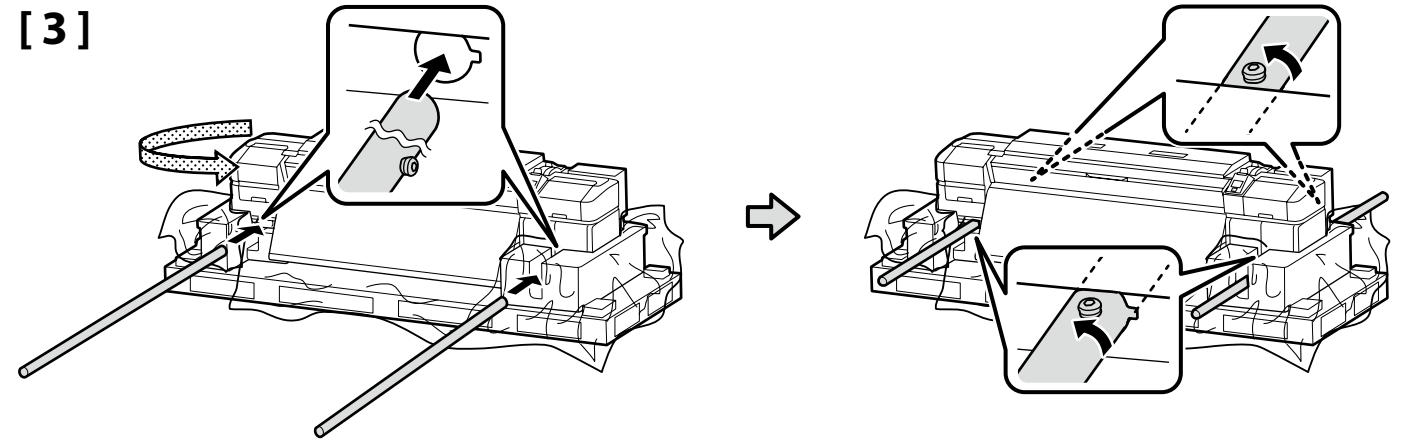
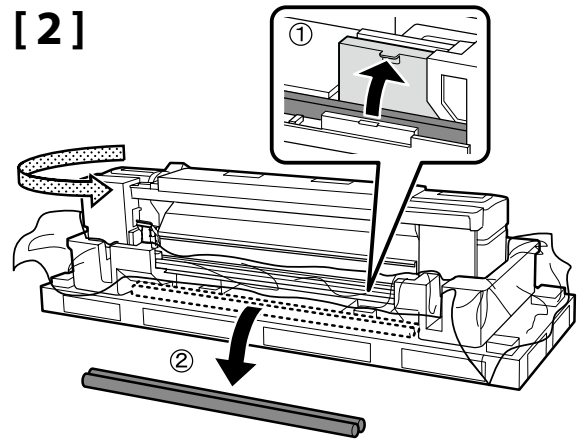

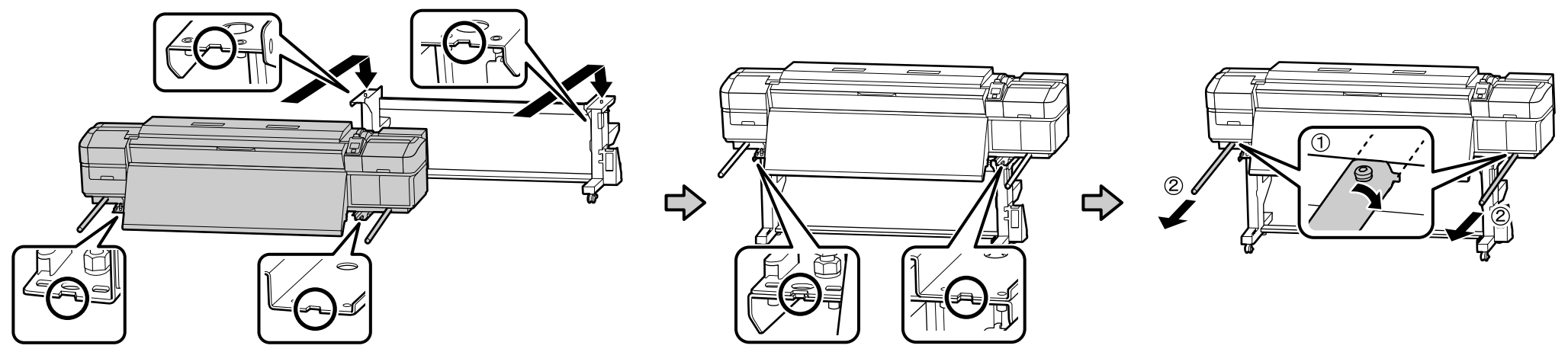
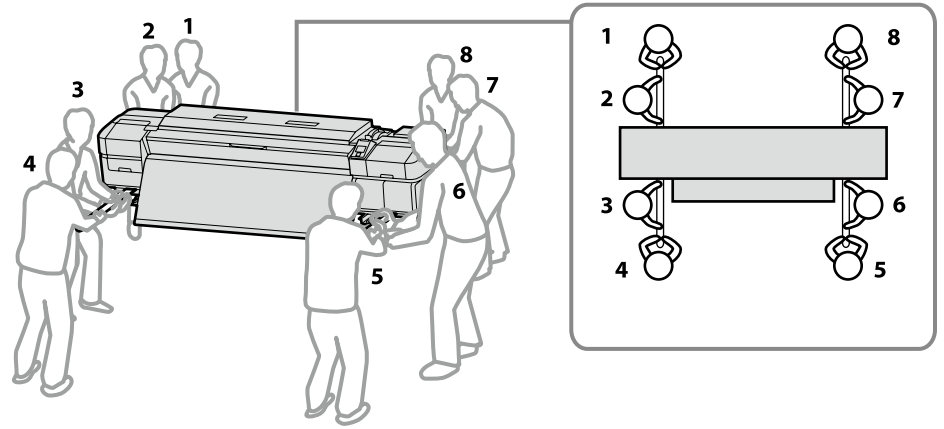

**[4]**

<p>⚠ 注意</p>	<p>本製品は重いので、1人で運ばないでください。 開梱や移動の際は8人以上で運んでください。</p>
<p>⚠ Caution:</p>	<p>When carrying the printer, use at least eight persons.</p>
<p>⚠ 注意：</p>	<p>搬運印表機至少需要8人。</p>



[5]

A  × 8  
 × 8

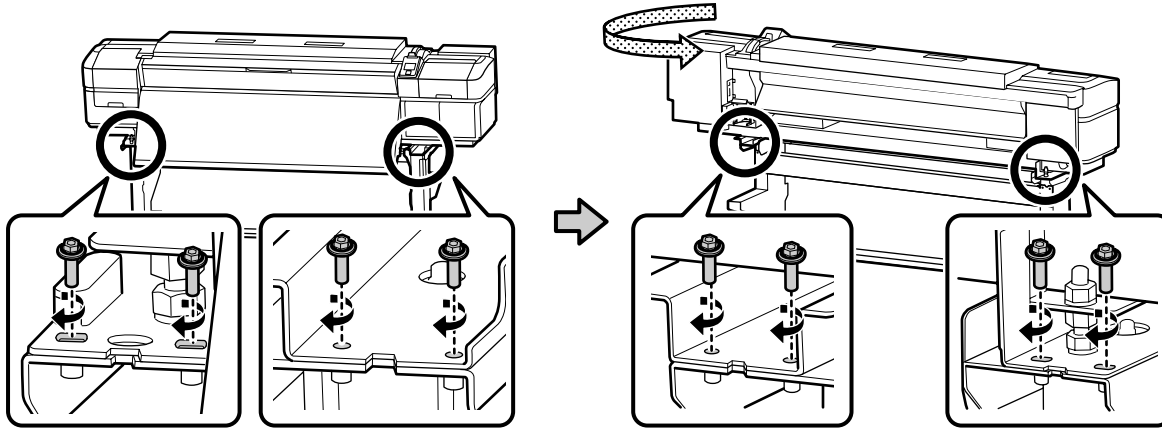
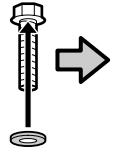

[6]

B  × 2

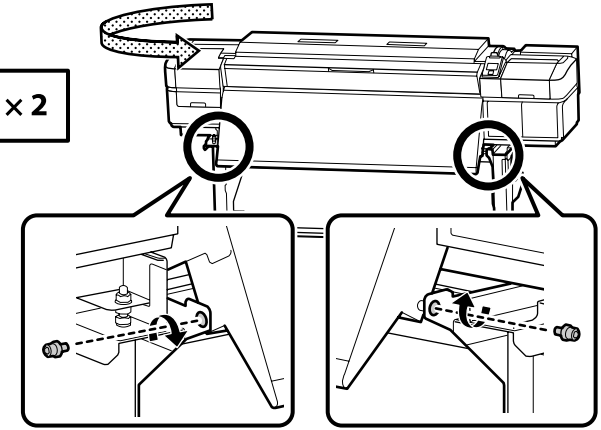

[7]

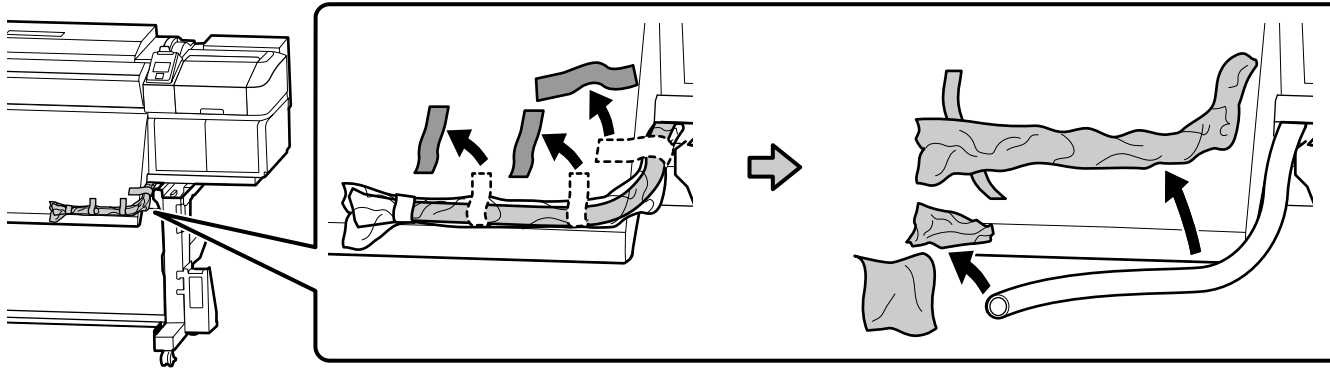

[8]

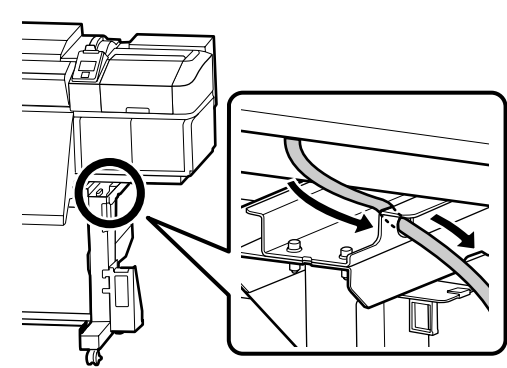

[9]

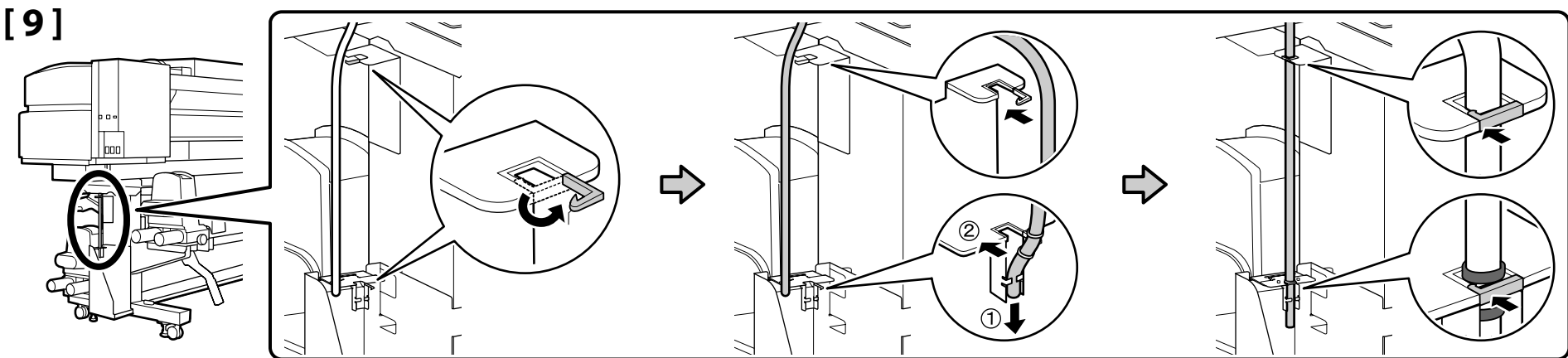

[ 10 ]

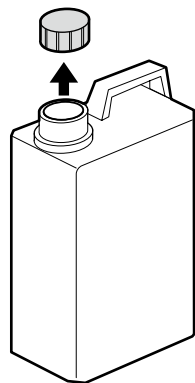

廃インクボトルの蓋は、廃インクを廃棄するときに必要です。捨てずに保管しておいてください。

The lid of the Waste Ink Bottle is required when disposing of the waste ink. Keep the lid. Do not throw it away.

處理廢墨時需要使用廢墨桶的蓋子。請收好蓋子。切勿丟棄。

[ 11 ]

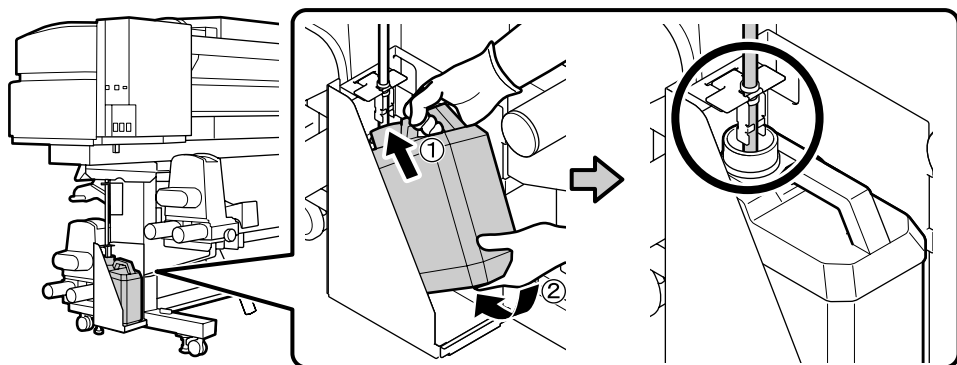

[ 12 ]



あらかじめ貼られている英語ラベルの上に、付属の日本語ラベルを貼り付けてください。

Place the caution label for your language over the English label.

請將繁體中文的警告標籤貼在英文標籤上方。

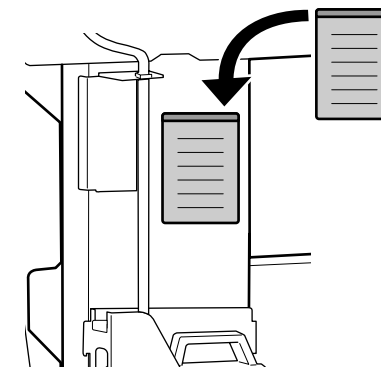

この後は、自動巻取りユニット(①) → テンションバー(②) → メディア搬送ユニット(③)の順に梱包箱から取り出して取り付けます。



Next, remove the following items from the packaging and install them in order: auto take-up reel unit ① > tension bar ② > media feeding unit ③.

接著，請從包裝中取出下列品項並依序安裝：自動收紙單元 ① > 拉桿 ② > 材料進紙單元 ③。

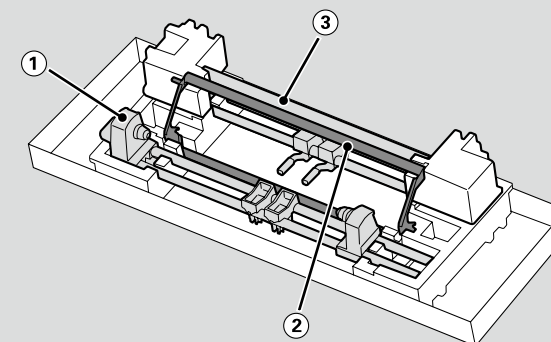

自動巻取りユニット  
**Auto Take-up Reel Unit**  
 自動收紙單元

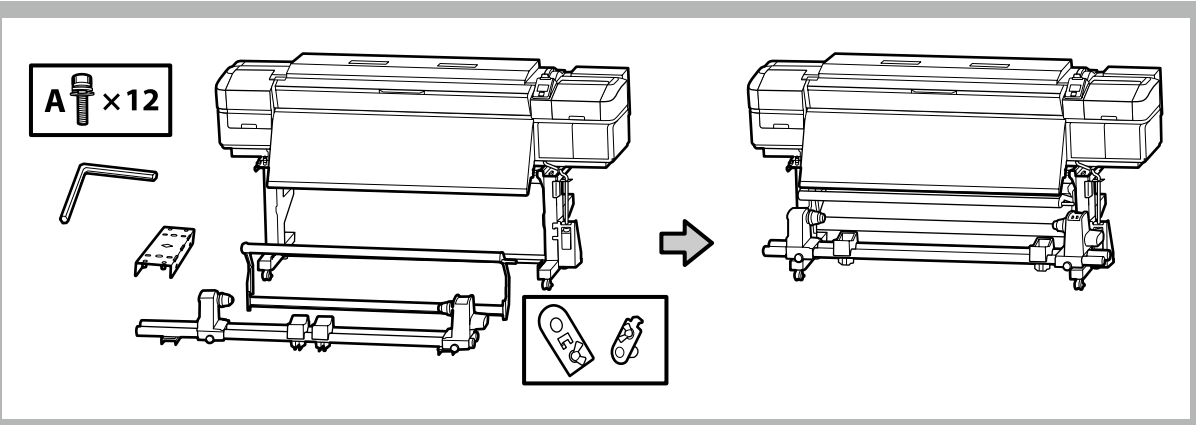

自動巻取りユニットは、2人で2本のバーを右図のように持って運んでください。



Carry the Auto Take-up Reel Unit using two persons, each holding the two bars as shown in the figure on the right.

搬運自動收紙單元需要兩人，請如右圖所示，各自緊握兩根長桿。

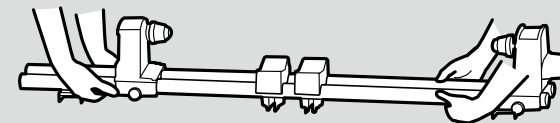

[1]

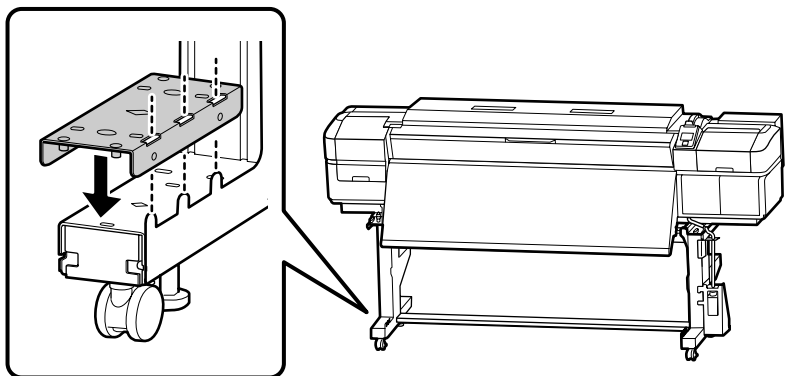

[2]

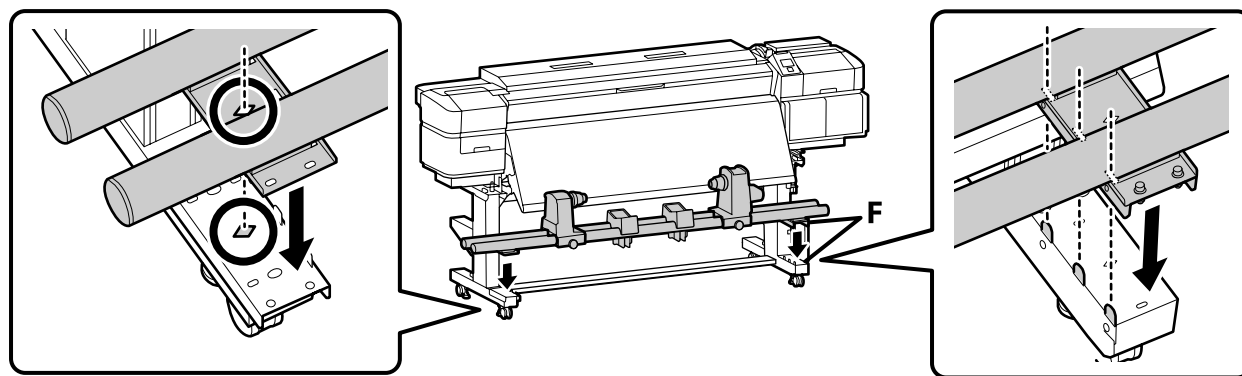

[3]

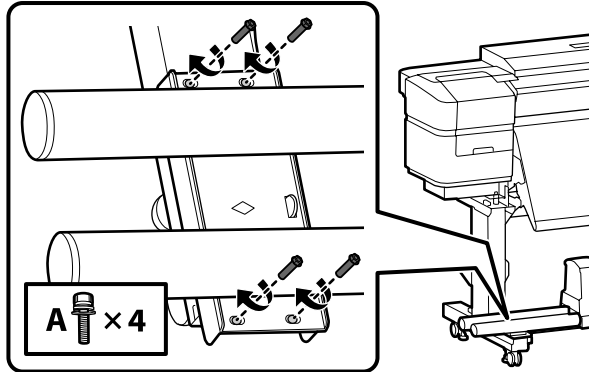

[4]

**A** 側のネジは、パイプを押さえながら締めてください（右図）。続いて、**B** 側のネジを締めてください。



Fasten the screws on the **A** side, keeping the pipes pressed as shown, and then fasten the screws on the **B** side.

鎖緊 **A** 側の螺絲，繼續壓住管子（如圖所示），然後鎖緊 **B** 側的螺絲。



[5]

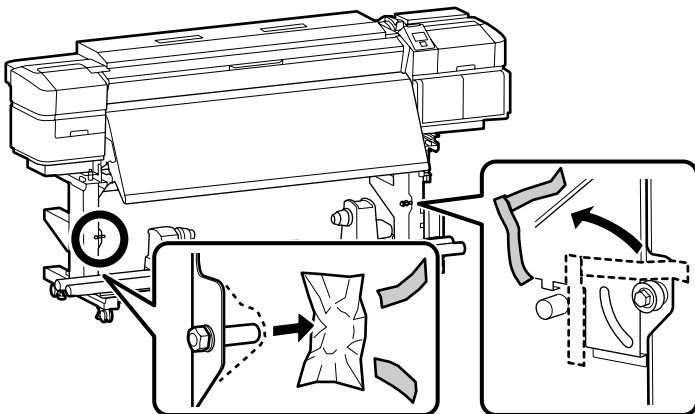

[6]

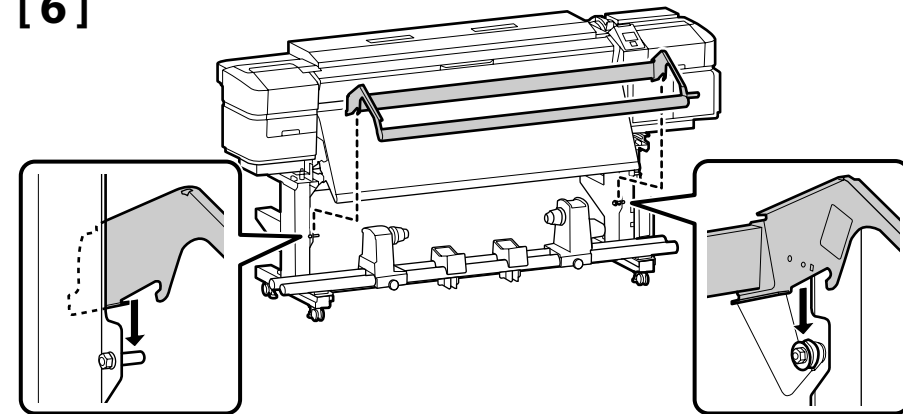

[7]

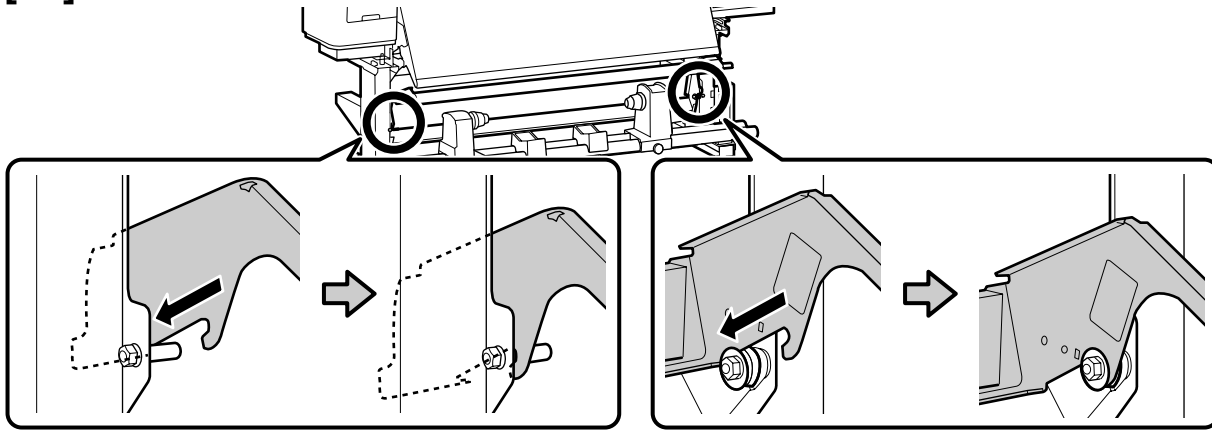

[8]

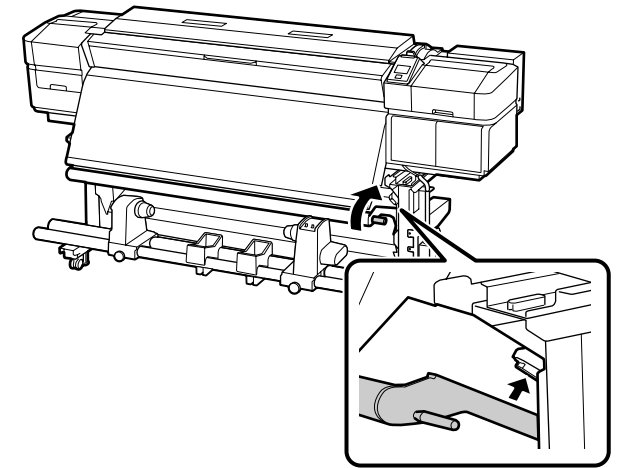

[9]

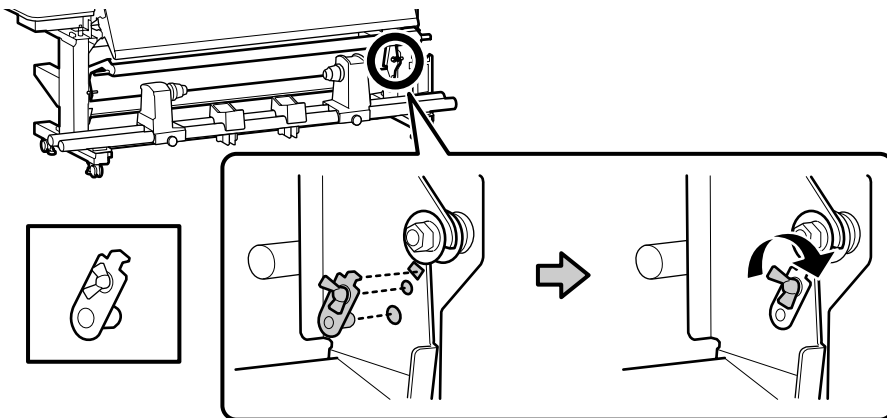

[10]

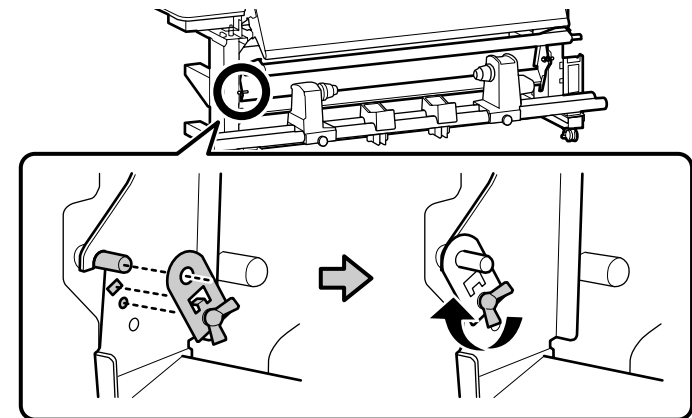

メディア搬送ユニット  
Media Feeding Unit  
材料進紙單元

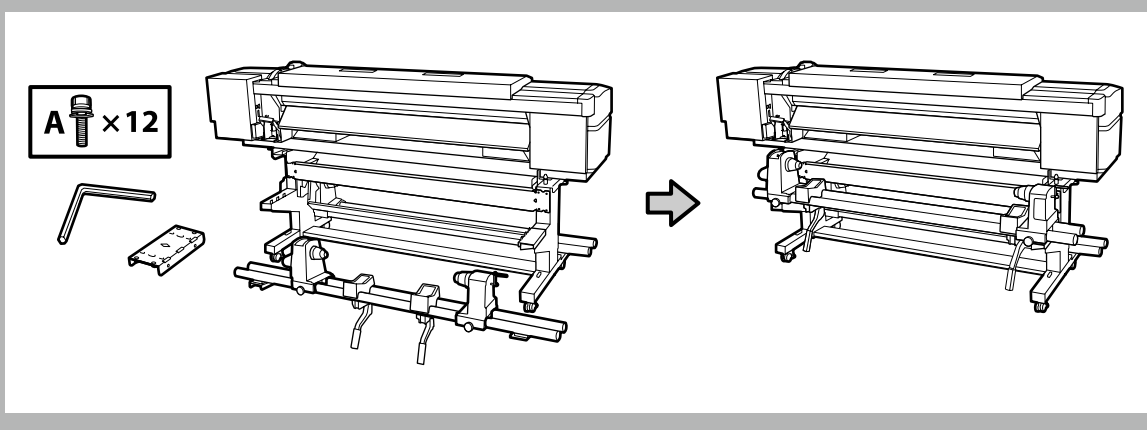

- ❑ メディア搬送ユニットは、右図のように2人で2本のバーを持って運んでください。
- ❑ 取り付ける前に、メディア搬送ユニットから紙管を取り外してください。取り外した紙管は、巻き取り紙管として使いますので捨てずに保管してください。
- ❑ Two people should hold the two bars when carrying the Media Feeding Unit.
- ❑ Remove the roll core from the Media Feeding Unit before installing. Do not throw this away as it will be used as the roll core for the new media.
- ❑ 搬運材料進紙單元時，需要兩人緊握兩根長桿。
- ❑ 安裝前，請先移除材料進紙單元的紙軸。請不要把紙軸扔掉，因為它會被用來作為新材料的紙軸。

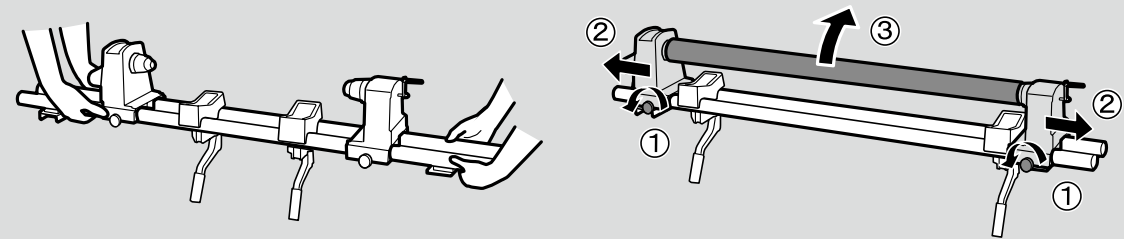

[ 1 ]

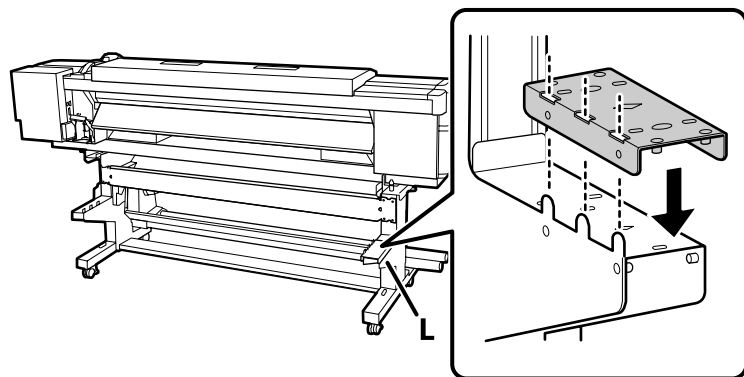

[ 2 ]

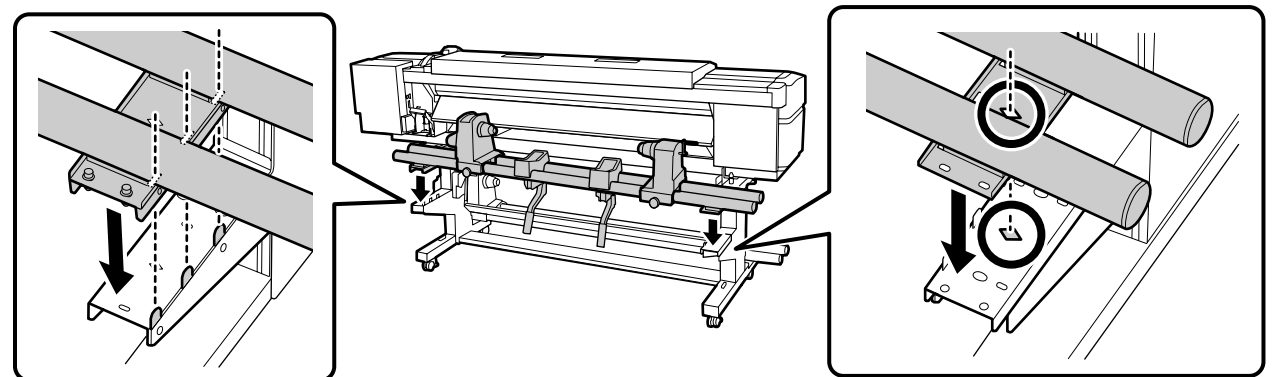

[ 3 ]

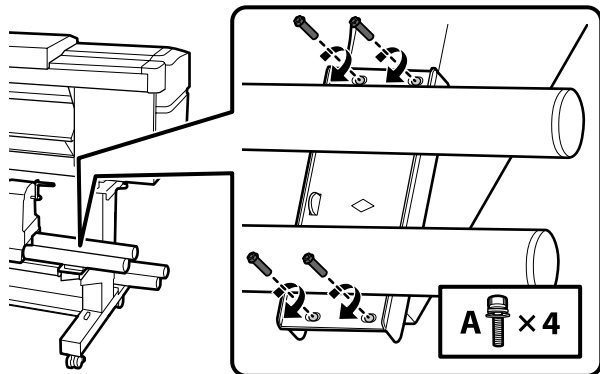

[ 4 ]

**A** 側のネジは、パイプを押さえながら締めてください (右図)。続いて、**B** 側のネジを締めてください。



Fasten the screws on the **A** side, keeping the pipes pressed as shown, and then fasten the screws on the **B** side.

鎖緊 **A** 側の螺絲，繼續壓住管子（如圖所示），然後鎖緊 **B** 側の螺絲。

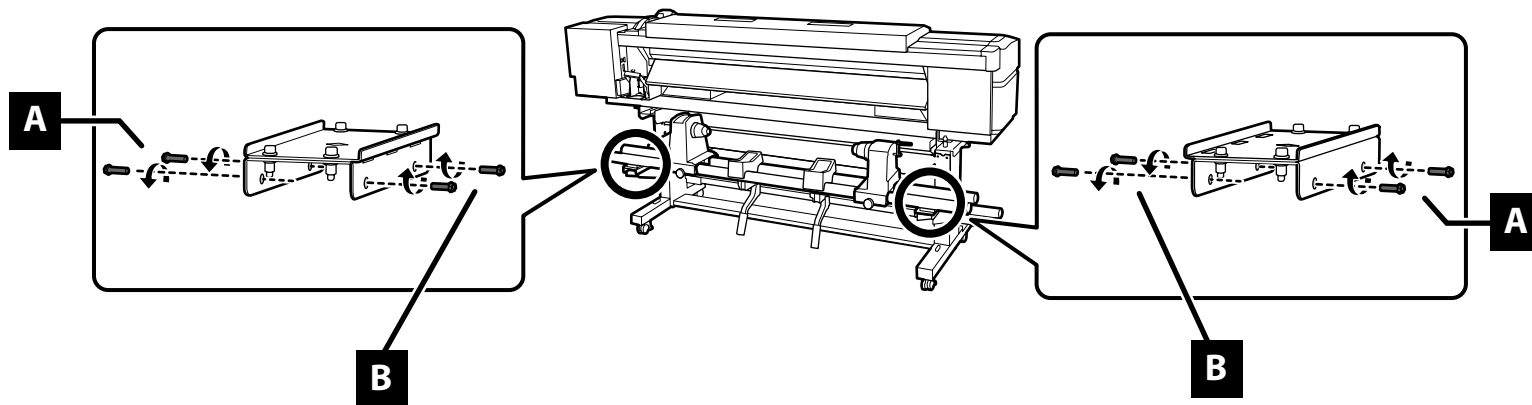
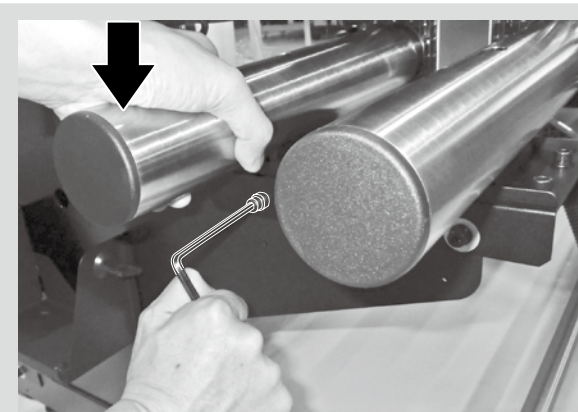

ケーブル類の接続  
Connecting Cables  
接上連接線

[ 1 ]

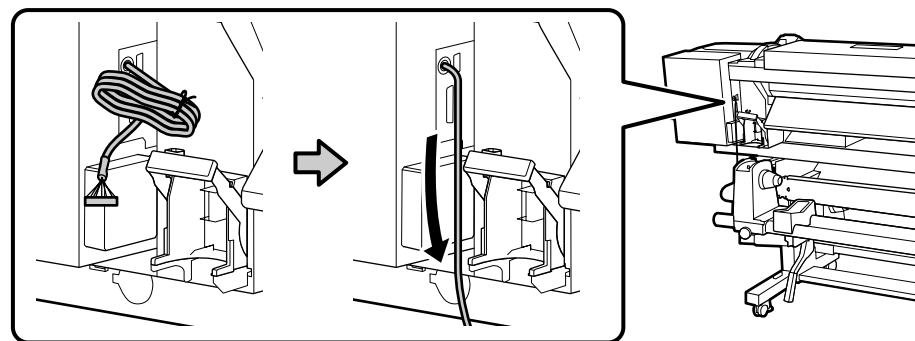



[2]

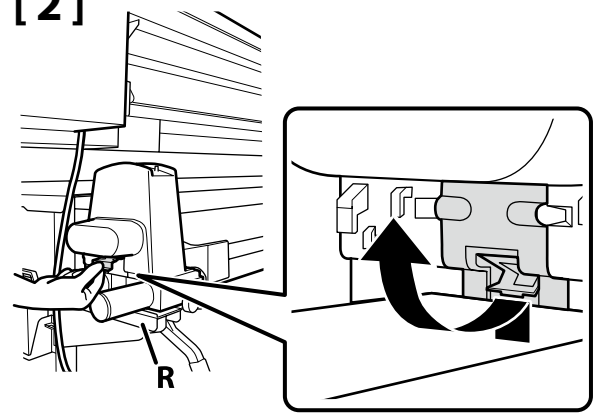

[3]

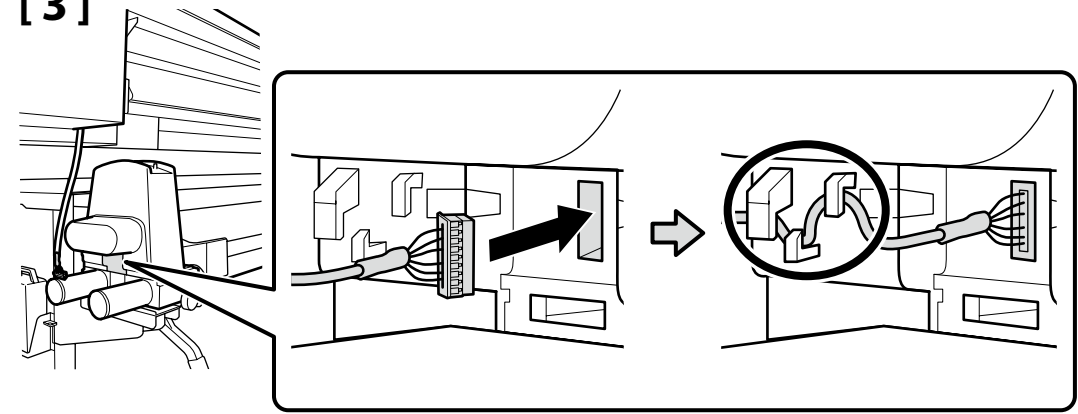

[4]

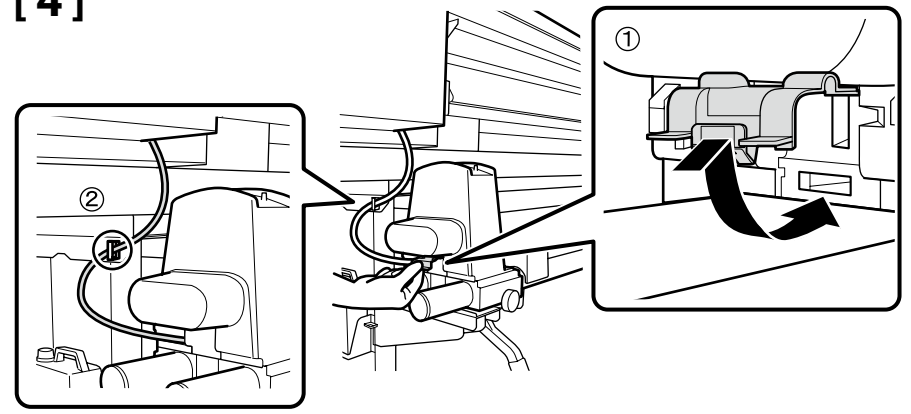

[5]

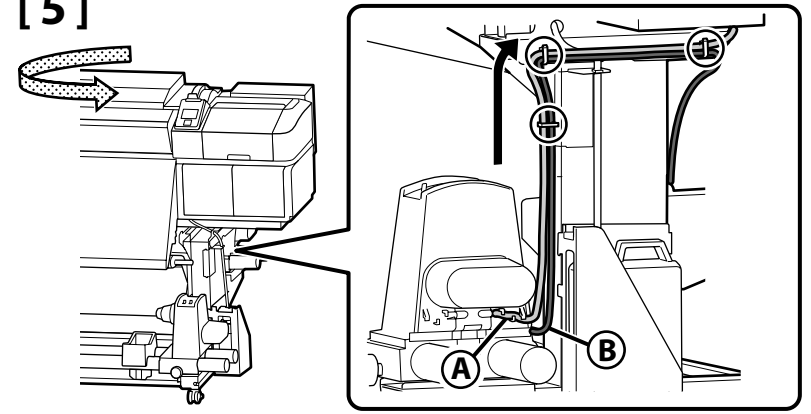

[6]

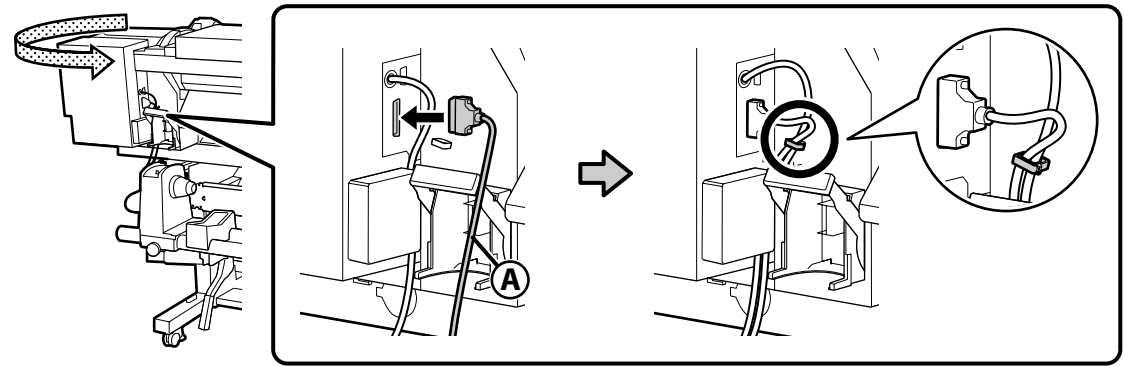

[7]

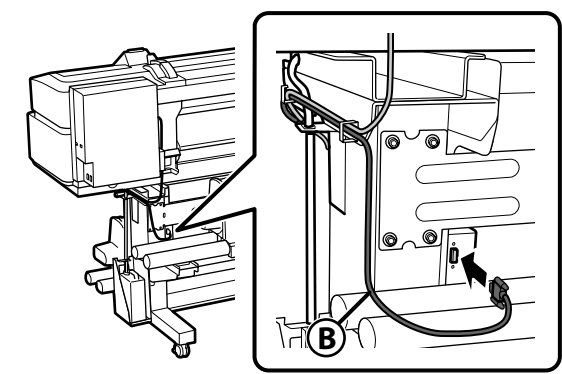

外付け乾燥ファン  
**Additional Print Drying System**  
 附加乾燥系統

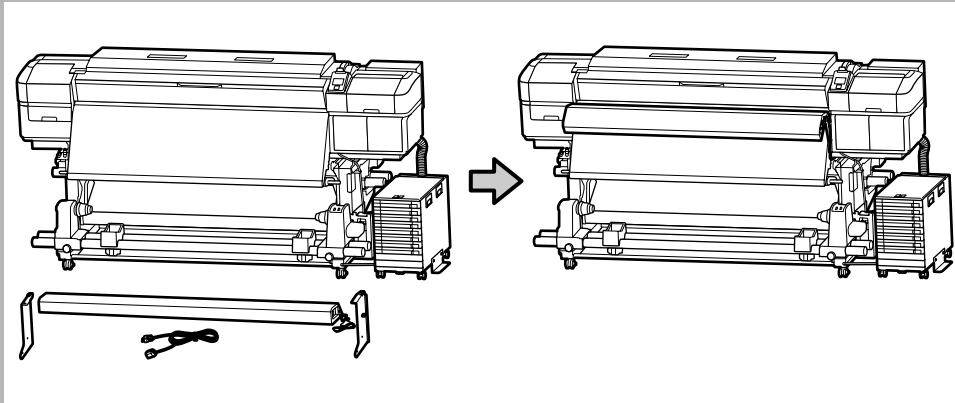

外付け乾燥ファンユニット\*に付属のマニュアルを参照して、取り付けてください。



Install the additional print-drying system\* as described in the manual supplied with the system.

請按照附加乾燥系統內附手冊中的說明安裝附加乾燥系統\*。

- \* SC-S60650L は標準添付。SC-S80650L はオプション。
- \* Supplied with SC-S60600L series printers; available as an option for SC-S80600L series printers.
- \* SC-S60670L 印表機中提供；SC-S80670L 印表機可選用。

インクユニット  
**Ink Unit**  
 墨水單元

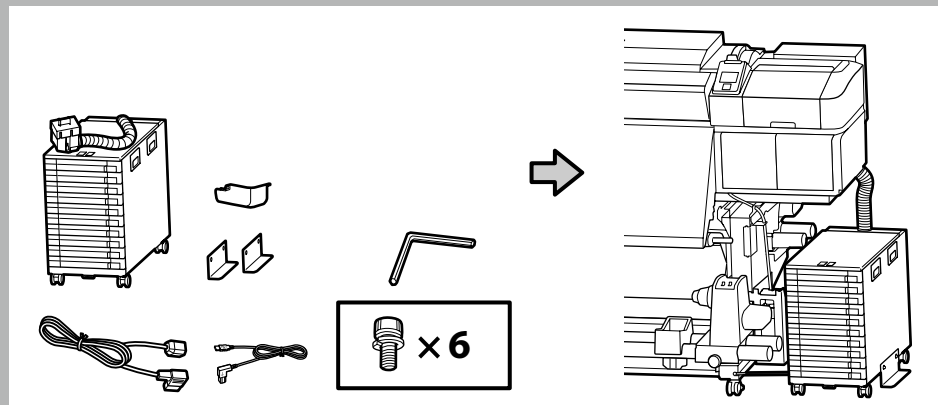

複数台を一括して組み立てるときは、プリンターとインクユニットの組み合わせを確認してから接続してください。プリンターとインクユニットの組み合わせは、右表の通りです。



If you are assembling multiple units, consult the table at right to make sure that you have selected the correct ink unit for each printer before proceeding.

若您要組裝多台印表機，請在繼續操作之前參閱右側的表格，確保已為每台印表機選擇了正確的墨水單元。

SC-S60650L : 大容量インクサーバー 1 (8 段)
SC-S80650L : 大容量インクサーバー 2 (10 段)
SC-S60600L Series: Bulk Ink Solution 1 (8 slots)
SC-S80600L Series: Bulk Ink Solution 2 (10 slots)
SC-S60670L: 大容量供墨系統 1 (8 槽)
SC-S80670L: 大容量供墨系統 2 (10 槽)

[1]

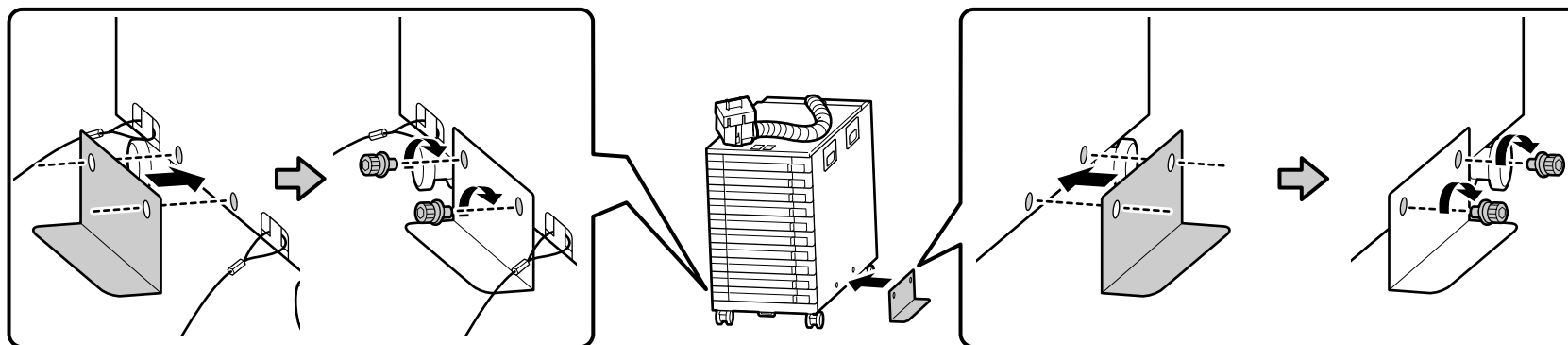
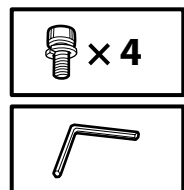

[2]

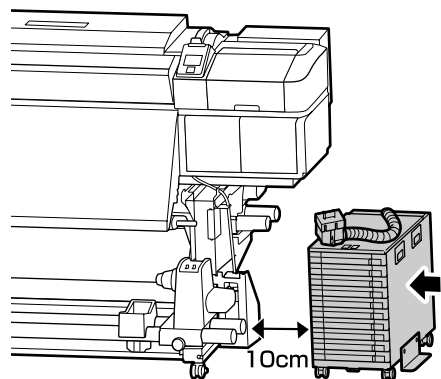

[3]

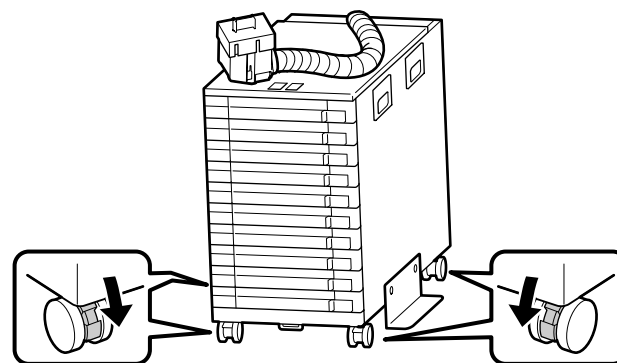

[4]

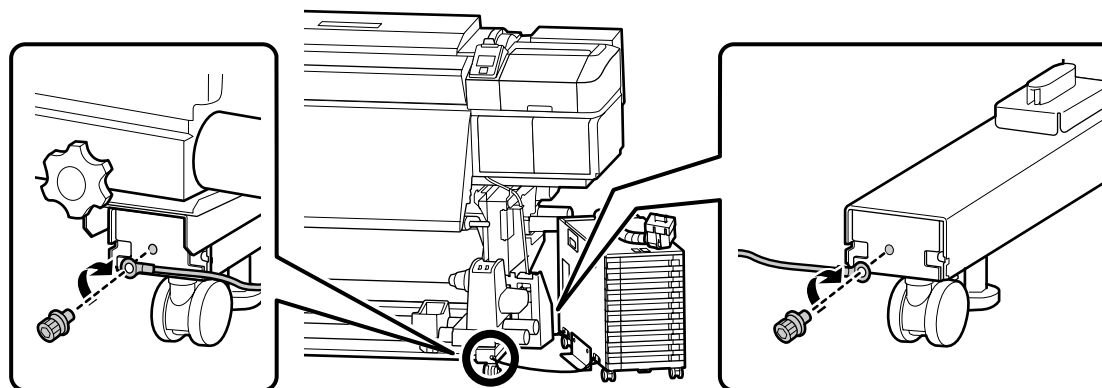
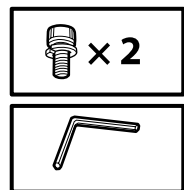

必ず、固定用ワイヤーをプリンターの脚の正面と背面にネジで固定してお使いください。固定用ワイヤーでつながらずに、インクユニットをプリンターに接続してからインクユニットを動かすと、インクチューブが破損するおそれがあります。



Be sure to secure the restraining wire to front and back of the printer leg using screws. If the ink unit is not secured with the restraining wire, the ink tube may be damaged if the ink unit is moved while the ink unit is connected.

務必使用螺絲將限制線固定在印表機支腿的前面和後面。若墨水單元沒有使用限制線固定，在墨水單元連接狀態下移動墨水單元的話，墨水管可能會損壞。

[5]

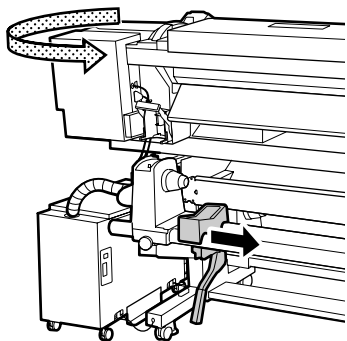

[6]

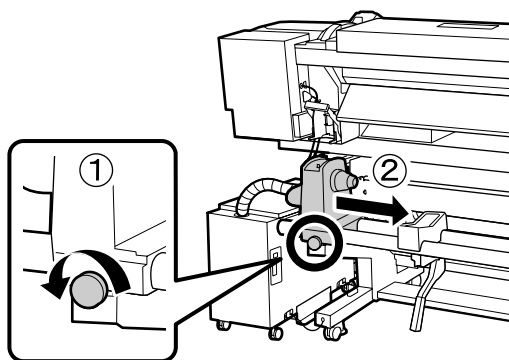

[7]

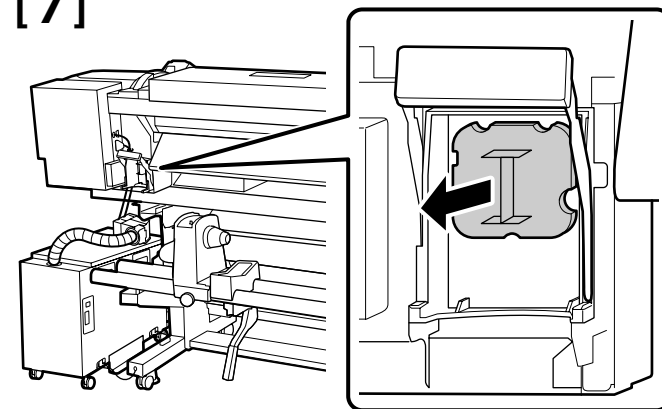

[8]

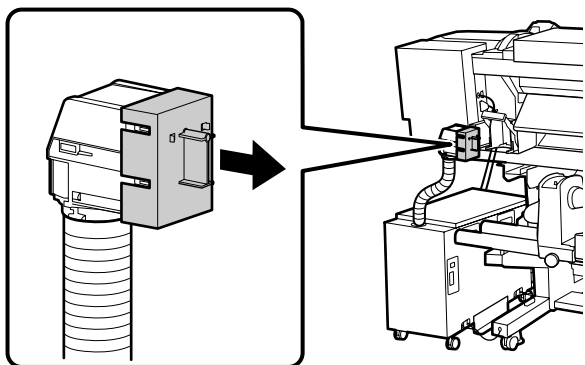

[9]

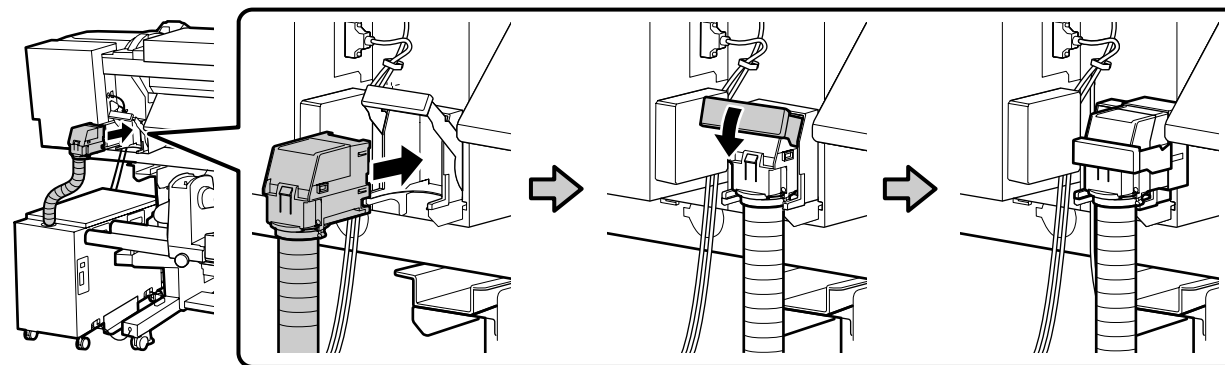

[10]

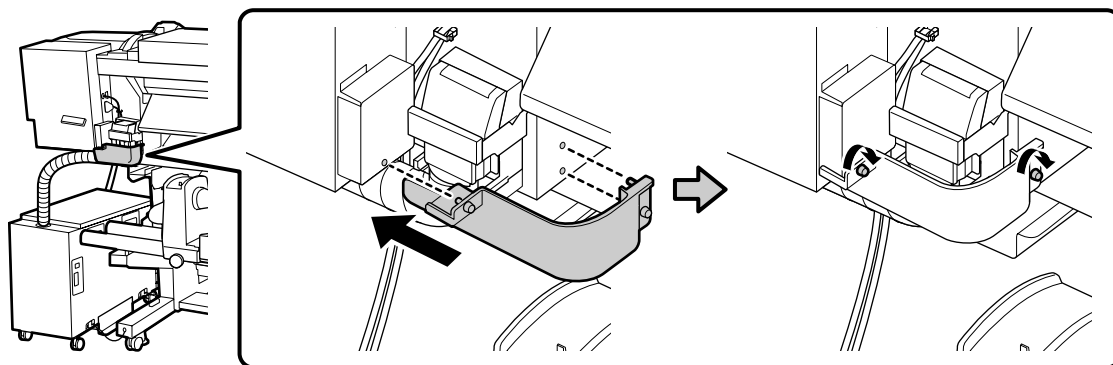

[ 11 ]

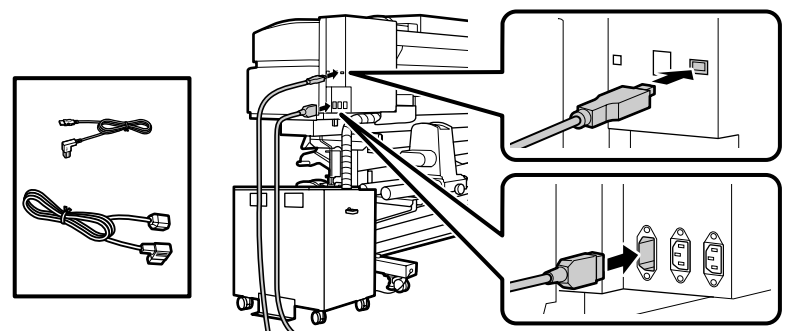

[ 12 ]

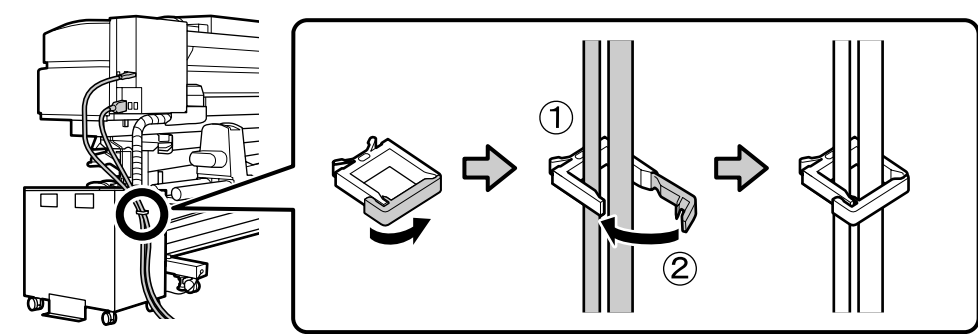

[ 13 ]

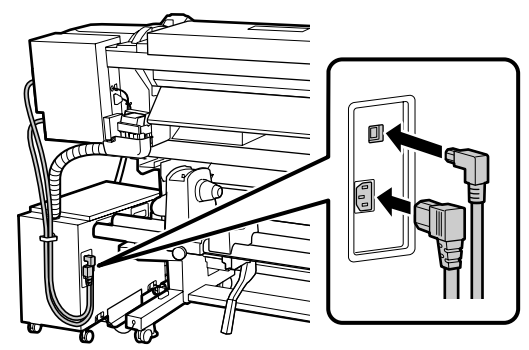

[ 14 ]

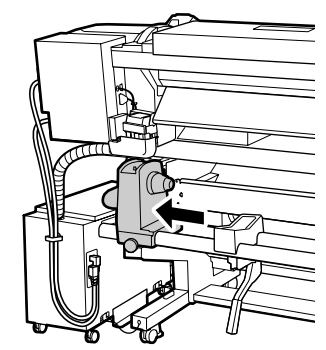

電源ケーブルの接続  
**Connecting the Power Cable**  
 接続電源線

[ 1 ]

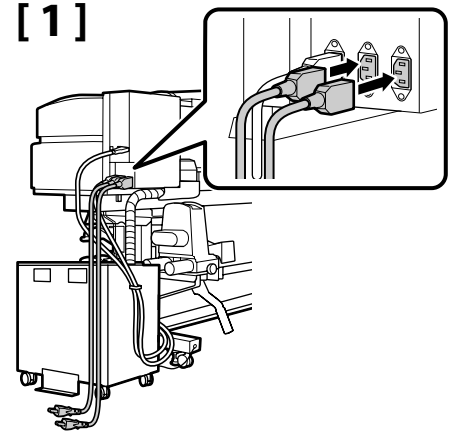

## [ 2 ]

<p><b>警告</b></p>	<ul style="list-style-type: none"> <li>❑ AC100V 以外の電源は使用しないでください。</li> <li>❑ 漏電事故防止のため、接地（アース）極付きコンセントに接続してください。</li> </ul>
<p><b>Warning:</b></p>	<ul style="list-style-type: none"> <li>❑ Use only the type of power source indicated on the printer's label.</li> <li>❑ To prevent ground leak accidents, connect to a grounded (earthed) outlet.</li> </ul>
<p><b>警告：</b></p>	<ul style="list-style-type: none"> <li>❑ 只使用此印表機標籤上所標示的電源類型。</li> <li>❑ 為防止發生接地漏電意外，請使用有接地式的插座。</li> </ul>

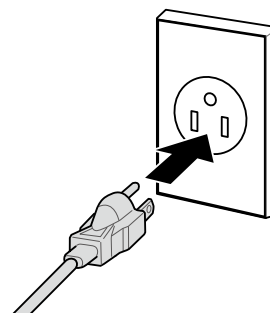

<p><b>!</b></p>	<p>電源プラグの形状は国や地域により異なります。必ず本機に付属の電源ケーブルをお使いください。</p>
<p><b>!</b></p>	<p>The shape of the plug varies with the region or country of sale. Use the supplied power cable only.</p>
	<p>插頭的形狀因銷售地區或國家不同而異。僅使用隨附的電源線。</p>

	<p>水準器が右図の OK の状態になっていることを確認して次項に進んでください。                  ⊙のときは、床面が水平ではありません。本機はアジャスターを調整し、機体を水平に補正できます。                  アジャスターを調整後は、直近のキャスターが床から浮いていることを推奨します。</p>
<p><b>!</b></p>	<p>Check that the status of the levels are OK as shown in the illustration before moving to the next step.                  The ⊙ indicates that the status of the printer is not level. You can adjust the printer's level by using the adjusters. After adjusting the adjusters, we recommend checking that the casters are raised from the floor.</p>
	<p>進到下一個步驟之前，請先查看水平的狀態是 OK，如圖所示。                  ⊙ 表示印表機的狀態是不在水平位置。                  您可以使用固定旋鈕來調整印表機的水平位置。                  調整了固定旋鈕後，建議確認腳輪有從地板升起。</p>

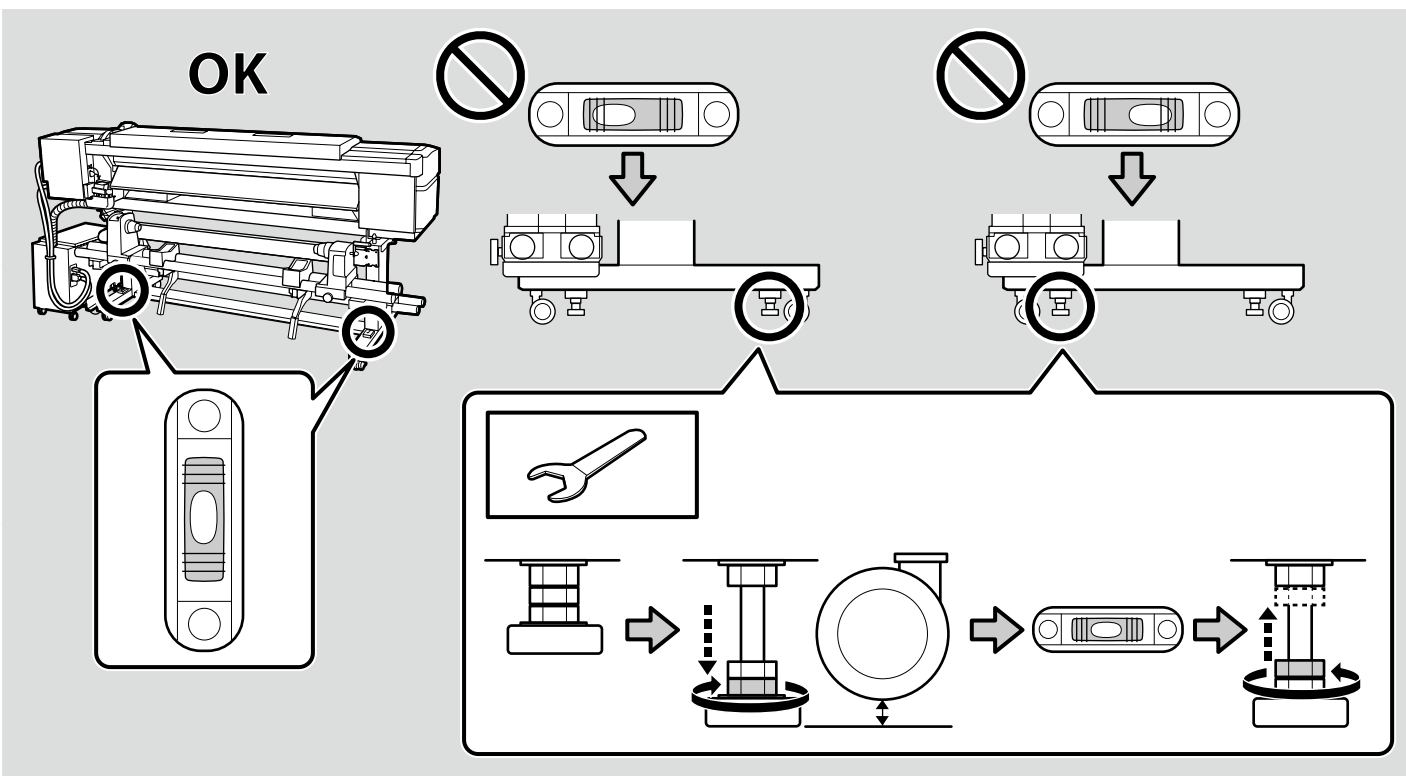

## 表示環境の設定

### Display Settings

#### 顯示設定

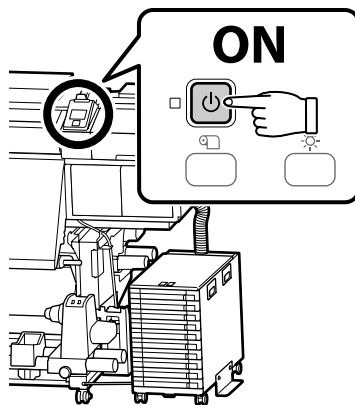

初めて本機の電源を入れると初回設定が始まります。表示言語を選択して以降は画面の指示に従って日時と単位を設定します。

SC-S80650L は、続いてカラーモードを選択します。ここで選択したカラーモードは後から変更できます。カラーモードの変更方法は、『ユーザズガイド』（オンラインマニュアル）をご覧ください。

Initial setup begins when the printer is turned on for the first time. Choose a language and follow the on-screen instructions to set the clock and choose units of measurement. Users of the SC-S80600L series will then be prompted to choose a color mode. The color mode can be changed at any time once initial setup is complete; for more information, see the *User's Guide* (PDF).

第一次開啓印表機電源時會開始進行初始化設定。選擇語言並依照螢幕上的操作說明，設定時鐘及選擇計算單位。SC-S80670L 的使用者，將會出現選擇色彩模式的提示。完成初始化設定後，仍可以在任何時候更改色彩模式；詳細說明，請參考進階使用說明 (PDF)。

## インク充填

### Ink Charging

#### 導墨



インク充填では消耗品（別売）のインクパックとクリーニングインクパックが必要です。お手元に準備してから以降の作業を行ってください。

Cleaning ink supply units and ink supply units (sold separately) are required for ink charging. Have these ready before performing the following steps.

導墨時需使用清潔供墨單元和供墨單元（另外購買）。請在執行下列步驟前準備好這些物品。

最初にヘッドクリーニング（クリーニング液の充填と排出）を行ってからインク充填を行います。画面の指示に従って、インクパックやクリーニングインクパックの装着、ワイパーユニットの装着をしてください。装着方法は、次ページ以降をご覧ください。インク充填が完了すると、画面に [メディアをセットしてください。] と表示されます。

Clean the head (charge and discharge cleaning fluid) before charging it with ink. Follow the instructions in the control panel to install the cleaning ink supply units and ink supply units and wiper unit as described on the following pages. **Load Media** is displayed when ink charging is complete.

導墨之前，請先清洗印字頭（導入清潔液再導出）。依照控制面板中的說明，如下頁所述，安裝清潔供墨單元、供墨單元和刷具單元。導墨完畢後，螢幕中將會顯示 **Load Media**（裝入材料）。

ヘッドクリーニング中およびインク充填中は、次の注意事項を守ってください。注意事項を守らないと、作業のやり直しが発生して通常よりもインクを多く消費することがあります。

- ❑ 電源コードをコンセントから抜いたり、電源を切ったりしないでください。
- ❑ プリンター背面のインクコネクタロックレバーを操作しないでください。
- ❑ 画面の指示以外の操作は行わないでください。

Observe the following precautions when cleaning the head and charging it with ink, as otherwise this step may have to be repeated, increasing the amount of ink consumed.



- ❑ Do not disconnect the power cable from the outlet or turn off the power.
- ❑ Do not operate the ink connector lock lever on the back of the printer.
- ❑ Do not perform operations other than those specified on the screen.

清洗印字頭和導墨時，請注意以下事項；否則，可能會必須重複執行此步驟，而增加了墨水的使用量。

- ❑ 切勿從插座拔下電源線或關閉電源。
- ❑ 切勿操作印表機背面的墨水接口鎖定桿。
- ❑ 切勿執行螢幕指示以外的操作。

## インクパックの装着

### Inserting the Ink Supply Units

插入供墨單元

[ 1 ]

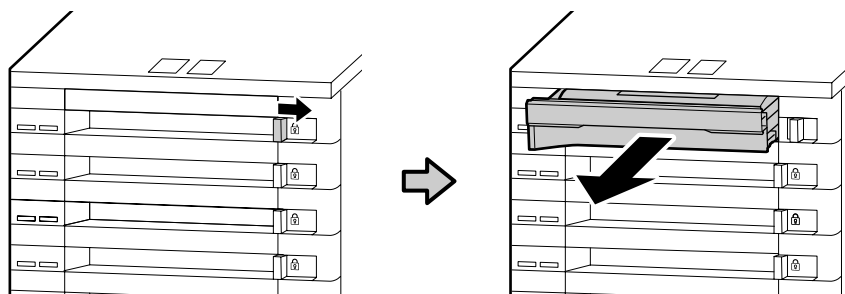

[ 2 ]

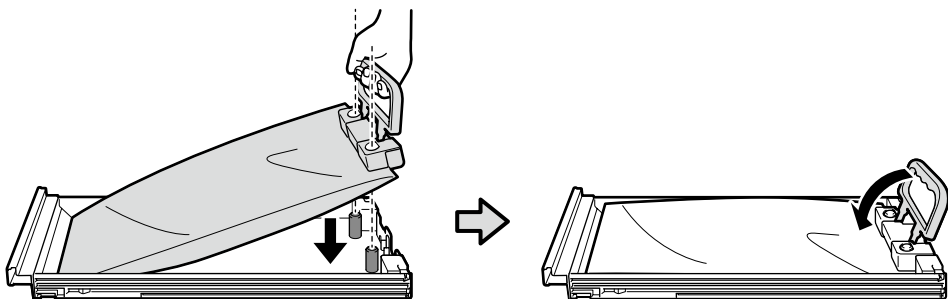

[ 3 ]

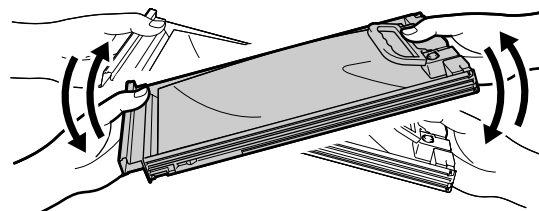

×5 (5 sec.)

OR/WH/MS  
×25 (25 sec.)



## [ 4 ]

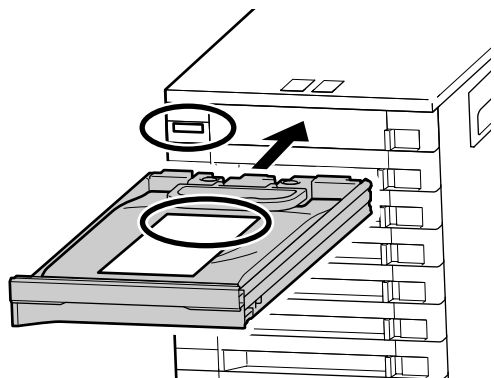

インクパックとインクユニットのラベルの色が合っていることを確認してトレイを奥まで押し込みます。

After confirming that the colors of the labels on the ink supply unit and ink unit match, slide the tray in until it contacts the back of the slot.

確認供墨單元和墨水單元上的標籤顏色一致後，將墨盤推入，直至其接觸到插槽後部。

<p><b>!</b> SC-S80650L は、選択したカラーモードに応じて最上段のトレイ (WH/MS/CL ラベルのトレイ) に装着するインクパックが右表の通り異なります。</p> <p>In the case of the SC-S80600L series, the ink supply unit inserted in the topmost tray (the tray labeled "WH/MS/CL") varies with the option selected for color mode, as is shown in the table at right.</p> <p>如右側表格所示，使用 SC-S80670L 時，最上段的墨盤（墨盤標示“WH/MS/CL”）中可插入的供墨單元會因色彩模式中所選擇的選項而異。</p>	9 色	クリーニングインクパック
	9 Color	Cleaning ink supply unit
	9 色	清潔供墨單元
	10 色 (WH)	WH インクパック
	10 Color (With WH)	WH ink supply unit
	10 色 (WH)	WH 供墨單元
	10 色 (MS)	MS インクパック
	10 Color (With MS)	MS ink supply unit
	10 色 (MS)	MS 供墨單元

## [ 5 ]

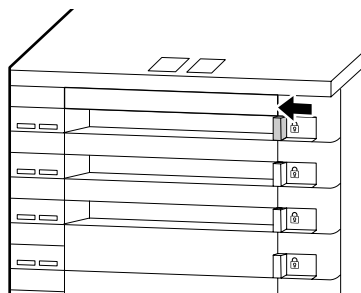

[ 1 ] ~ [ 5 ] の作業を全色で行い、全てのトレイにインクパックを取り付けて、そのトレイを全てインクユニットに装着してください。

Repeat Steps 1 to 5 to place the ink supply units for the remaining colors in the trays and insert the trays in the ink unit.

重複步驟 1 至 5，將其他顏色的供墨單元放入墨盤，並將墨盤插入墨水單元。

ワイパーユニットの装着  
Installing the Wiper Unit  
安裝刷具單元

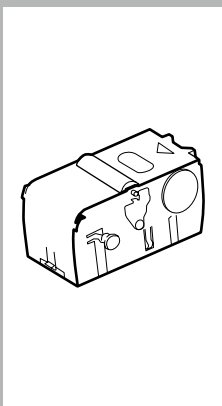

操作パネルの画面に [ワイパーユニットなし] と表示されたら以下の手順でワイパーユニットを装着してください。

If the control panel displays the message **Wiper Unit Out**, follow the steps below to install the supplied wiper unit.

若控制板上顯示，“Wiper Unit Out” 訊息，請依照下列步驟安裝刷具單元。

[1]

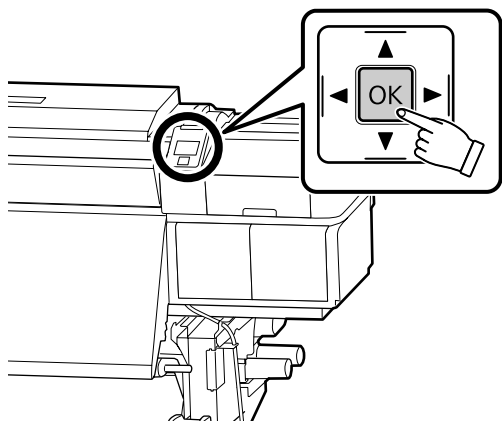

[2]

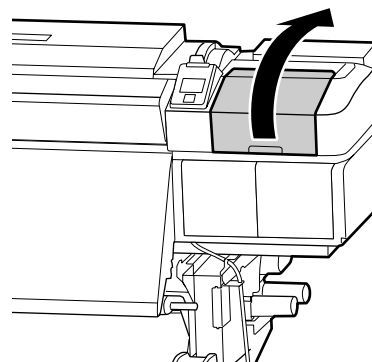

[3]

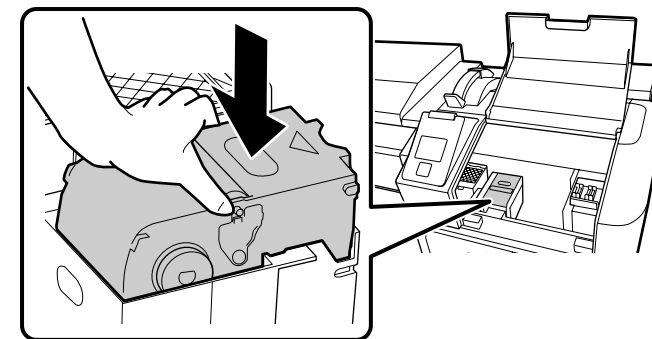

[4]

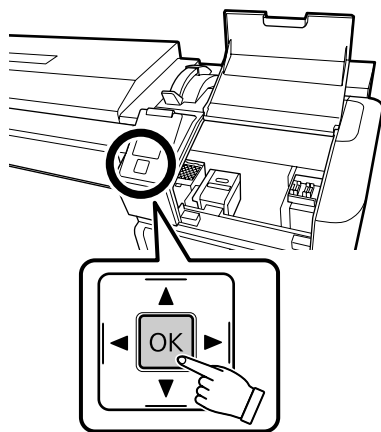

以降は、画面の指示に従ってインク充填を完了させてください。

Follow the on-screen instructions to complete ink charging.

請依照螢幕上的操作說明，完成導墨。

## 基本ソフトウェアのインストール

### Installing Basic Software

安裝基本軟體

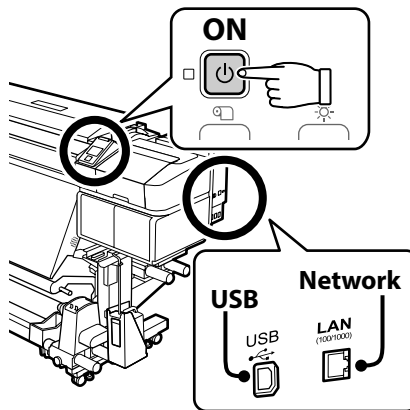

インストールを始める前に、本機とコンピューターを接続可能な状態にします。インストール中に画面で指示があるまでケーブルは接続しないでください。画面で指示されたときに、本機とコンピューターを接続しないと基本ソフトウェアがインストールされません。

Ready the printer and computer for connection before proceeding, but do not connect the cables until the installer prompts you to do so. The basic software will not be installed if the devices are not connected according to the on-screen instructions.

在繼續進行之前，請先準備好印表機和電腦的連接，但不要接上連接線，直到安裝程式提示您這麼做。若沒有依照螢幕上的操作說明連接裝置，則不會安裝基本軟體。

**Mac**  
ディスクドライブ非搭載  
No CD/DVD drive  
無 CD / DVD 光碟機



[1]

**Windows**

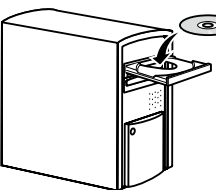

ソフトウェアディスク/  
Software Disc/  
軟體光碟片



[4]

[1]



インターネットブラウザで **epson.sn** と入力してから、お使いの製品名を入力して をクリックします。

Enter "epson.sn" and the printer model name into a web browser and click .

請在網頁瀏覽器中輸入 "epson.sn" 和印表機機型名稱並按一下 。

[2]

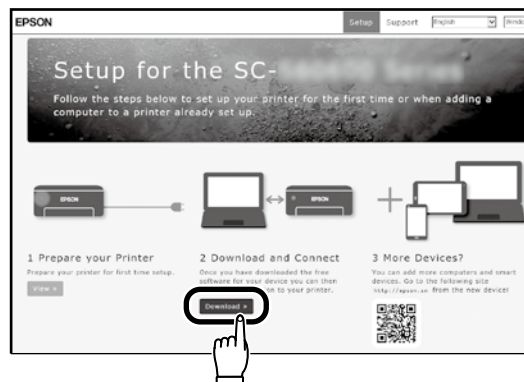

[3]

ダウンロードしたインストーラーを実行します。

Run the downloaded installer.

執行下載的安裝程式。

[ 4 ]



この後は画面の指示に従ってインストールを完了させてください。

Follow the on-screen instructions to complete the installation.

請依照螢幕上的操作說明，完成安裝步驟。

Windows

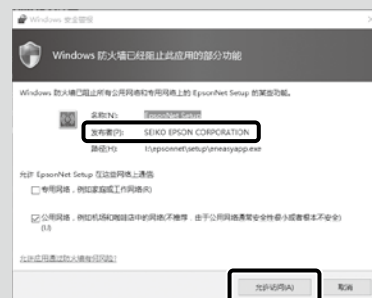
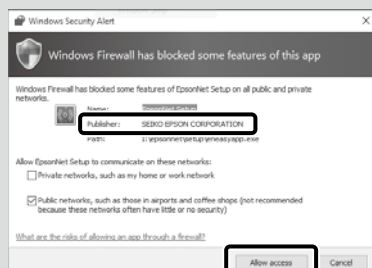

☑ 上の画面が表示されたら、発行元が「SEIKO EPSON CORPORATION」であることを確認して、[アクセスを許可する] をクリックしてください。

☑ If this dialog box appears, make sure the publisher is "SEIKO EPSON CORPORATION", and then click **Allow access**.

☑ 若出現如上圖所示的對話框時，請確認發行者為「SEIKO EPSON CORPORATION」，然後按下 [ 允許訪問 ] 鍵。

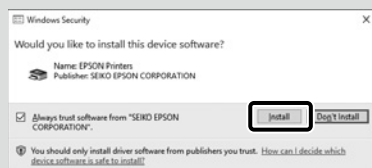

☑ 上の画面が表示されたら、必ず [インストール] をクリックしてください。

☑ Be sure to click **Install** if the above dialog is displayed.

☑ 若出現上述的對話框，請務必按下 [ 安裝 ] 鍵。

Epson Edge Print をお使いのときは、引き続き次項をご覧になりインストールしてください。

Users of Epson Edge Print can now install it as described in the following section.

Epson Edge Print 的使用者現在即可按照以下說明進行安裝。

## Epson Edge Print のインストール

### Installing Epson Edge Print

### 安裝 Epson Edge Print

## [1]

基本ソフトウェアをインストールしたコンピューターにインストールしてください。インターネットからソフトウェアをダウンロードしてインストールしますのでコンピューターをインターネットに接続してインストールしてください。インストールは、Epson Edge Print のパッケージ内のシートに明示された URL にアクセスして行ってください。

Install Epson Edge Print to the computer to which you installed the basic software. The software needed to install Epson Edge Print is available online; be sure the computer is connected to the Internet and then access the URL printed on the sheet in the Epson Edge Print package.

將 Epson Edge Print 安裝至已安裝了基本軟體的電腦中。安裝 Epson Edge Print 所需的軟體可從線上獲取。確保電腦已連通至網頁之後，訪問 Epson Edge Print 包裝中附帶的資料表上印刷的 URL。

## Epson Edge Print の起動方法

### How to Start Epson Edge Print

### 如何啓動 Epson Edge Print

以下のどちらかの方法で起動します。

- デスクトップに作成されたショートカットアイコンをダブルクリックする。
- Windows のスタートボタン - [すべてのプログラム] - [Epson Software] - [Epson Edge Print] の順にクリックします。

Launch Epson Edge Print using either of the following two methods:

- Double-click the shortcut icon on the desktop.
- Click the Windows start button and select **All Programs > Epson Software > Epson Edge Print**.

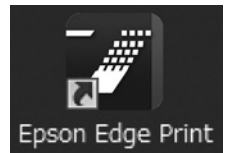

使用下列其中一種方式啓動 Epson Edge Print :

- 雙擊桌面上的捷徑圖示。
- 按下 Windows 開啓鍵並選擇 所有程式 > **Epson Software > Epson Edge Print**。



初回起動時は、ライセンス認証を行ってください。詳細は、Epson Edge Print のヘルプをご覧ください。

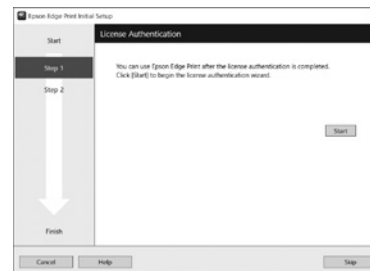

The first time you use Epson Edge Print, you will be prompted to accept the license agreement. See Epson Edge Print help for more information.



第一次使用 Epson Edge Print，將會出現接受軟體授權協議的提示。詳細資訊，請查看 Epson Edge Print 說明。

## パスワードの設定 (ネットワークのみ)

### Setting a Password (Networks Only)

設定密碼 (只限於網路)

ネットワーク接続のときは、続けてネットワーク設定を保護するためのパスワードの設定を行います。管理者パスワードは忘れないように管理してください。忘れたときは、『ユーザーズガイド』(オンラインマニュアル)「困ったときは」を参照して対処してください。



In a network connection, continue by setting a password for protecting the network settings. Do not forget the administrator password. For information on what to do if you forget the password, see “Problem Solver” in the User’s Guide (online manual).

連接網路時，請設定一個密碼以保護網路設定。切勿忘記管理員密碼。關於忘記密碼時該如何處理的資訊，請查看 進階使用說明 (線上手冊) 中的“解決問題的方法”。

## [1]



Web ブラウザを起動して、アドレスバーに本機の IP アドレスを入力します。

Open your Web browser, and enter the IP address of the printer in the address bar.

開啓網頁瀏覽器，然後在網址列中輸入印表機的 IP 位址。

## [2]



[オプション] の [パスワード] をクリックします。



In **Optional**, click **Password**.



在 **[Optional]** 中按下 **[Password]**。

[ 3 ]

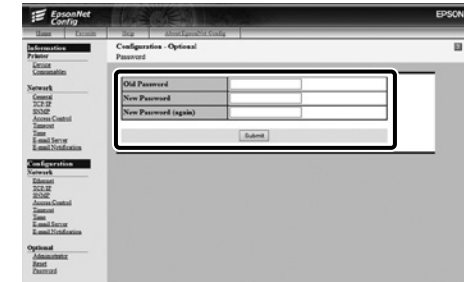
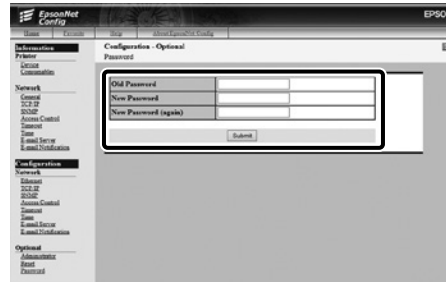

任意のパスワードを設定して、Web ブラウザを終了します。

Set your desired password and then close the Web browser.

設定您想要的密碼，然後關閉網頁瀏覽器。



以降は、メディアをセットして使用を開始してください。  
メディアのセットやメンテナンスの方法は、別冊の『操作ガイド』をご覧ください。  
メディアのセット、メンテナンスの方法は以下の QR コードにアクセスして動画でもご覧いただけます。



Next, load media and start using the printer. For information on loading media and performing maintenance, see the "Operator's Guide".  
You can also scan one of the following QR codes to access videos on loading media and performing maintenance.



接下來，裝入材料並開始使用印表機。關於如何裝入材料和執行維護的說明，請查看“操作說明”。  
您也可以掃描下列其中一個 QR code 查看如何裝入材料和執行維護的影片。



本機の操作やメンテナンス、お問い合わせの多い症状の解決方法は、オンラインマニュアルをご覧ください。  
オンラインマニュアルは、コンピューターのデスクトップに作成された [EPSON マニュアル] アイコンから呼び出せます。  
[EPSON マニュアル] アイコンは、前項の「接続とインストール」に従ってマニュアルをインストールすると作成されます。

#### [EPSON マニュアル] アイコンがデスクトップにないとき

インターネットブラウザで **epson.sn** と入力して以下の手順をご覧ください。

1. お使いのプリンターモデルを選択します。
2. [サポート] - [オンラインマニュアル] の順にクリックします。

For details on operating and performing maintenance for the printer, as well as solutions to frequently asked questions, see the online manuals.  
You can open the online manuals by clicking the [EPSON Manuals] icon created on your computer's desktop.  
The [EPSON Manuals] icon is created when manuals are installed using "Installing the Software" in the previous section.

#### No "EPSON Manuals" Icon

If there is no **EPSON Manuals** icon on the desktop, enter "epson.sn" into a web browser and follow the steps below to view the manuals online.

1. Enter the printer model.
2. Click **Support > Online Manual**.

關於如何操作和執行維護印表機的詳細說明，以及常見問題的解決方法，請查看線上手冊。  
您可以點擊建立在電腦桌面上的 [EPSON 說明文件] 圖示，打開線上手冊。  
[EPSON 說明文件] 圖示在上一節中使用“安裝軟體”安裝手冊時建立。

#### 沒有“EPSON 說明文件”圖示

若桌面上沒有 **EPSON 說明文件** 圖示，請在網頁瀏覽器中輸入 "epson.sn" 並依照下列的步驟，瀏覽線上手冊。

1. 輸入印表機機型。
2. 點選 支援 > 線上手冊。



EPSON マニュアル



EPSON Manuals



EPSON 說明文件



## 商標

「EPSON」、 「EPSON EXCEED YOUR VISION」、 「EXCEED YOUR VISION」 はセイコーエプソン株式会社の登録商標または商標です。  
Mac OS は米国およびその他の国で登録された Apple Inc. の商標です。  
Windows は、米国 Microsoft Corporation の米国およびその他の国における登録商標です。  
その他の製品名は各社の商標または登録商標です。

## インクパックは純正品をお勧めします

プリンター性能をフルに発揮するためにエプソン純正品のインクパックを使用することをお勧めします。純正品以外のものご使用になりますと、プリンター本体や印刷品質に悪影響が出るなど、プリンター本来の性能を発揮できない場合があります。純正品以外の品質や信頼性について保証できません。非純正品の使用に起因して生じた本体の損傷、故障については、保証期間内であっても有償修理となります。

## ご注意

- ❑ 本書の内容の一部または全部を無断転載することを禁止します。
- ❑ 本書の内容は将来予告なしに変更することがあります。
- ❑ 本書の内容にご不明な点や誤り、記載漏れなど、お気付きの点がありましたら弊社までご連絡ください。
- ❑ 運用した結果の影響については前項に関わらず責任を負いかねますのでご了承ください。
- ❑ 製品が、本書の記載に従わずに取り扱われたり、不適當に使用されたり、弊社および弊社指定以外の、第三者によって修理や変更されたことなどに起因して生じた障害等の責任は負いかねますのでご了承ください。

## TC 此資訊僅適用於台灣地區 (Information for Users in Taiwan Only)

### 商品名稱

產品名稱：大圖輸出機  
製造年份，製造號碼和生產國別：見機體標示

### 電力規格

額定電壓 (#1,#2, 附加乾燥系統 \*)： AC 100-120V / AC 200-240V  
額定頻率 (#1,#2)： 50/60 Hz  
額定頻率 (附加乾燥系統 \*)： 50/60 Hz  
耗電量：  
SC-S60670L (編號 1、2 和附加乾燥系統的總和 \*)  
列印：約 865 W  
SC-S80670L (編號 1 和 2 的總和)  
列印：約 640 W  
額定電流 (#1,#2)： 10A (AC 100-120V) / 5A (AC 200-240V)  
額定電流 (附加乾燥系統 \*)： 1A (AC 100-120V) / 0.5A (AC 200-240V)

\* 有提供附加乾燥系統的 SC-S60670L。

### 警語

檢修本產品之前，請先拔掉本產品的電源線。

### 相容性

適用系統：根據 RIP 的規格而定

### 使用方法

請參閱線上使用手冊

### 緊急處理方法

發生下列狀況時，請先拔下印表機的電源線並洽詢 Epson

授權服務中心：

- ❑ 電源線或插頭損壞
- ❑ 有液體噴灑到印表機
- ❑ 印表機摔落或機殼損壞
- ❑ 印表機無法正常操作或是列印品質與原來有明顯落差

### 注意事項

- ❑ 只能使用印表機標籤上所註明的電源規格。
- ❑ 請保持工作場所的通風良好。

製造商：Seiko Epson Corporation  
地址：3-5, Owa 3-chome, Suwa-shi,  
Nagano-ken, 392-8502, Japan  
電話：81-266-52-3131

進口商：台灣愛普生科技股份有限公司  
地址：台北市信義區松仁路 100 號 15 樓  
電話：(02) 8786-6688 (代表號)



廢電池請回收

### 警告使用者：

此為甲類資訊技術設備，於居住環境中使用時，可能會造成射頻擾動，在此種情況下，使用者會被要求採取某些適當的對策。

**MEMO**



**EPSON**<sup>®</sup>  
EXCEED YOUR VISION

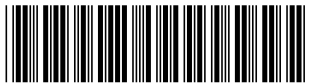

\*414329800\*

© 2022 Seiko Epson Corporation.  
2022年7月発行  
Printed in XXXXXX

EPSON, EPSON EXCEED YOUR VISION, EXCEED YOUR VISION and their logos are registered trademarks or trademarks of Seiko Epson Corporation.